

INSTRUCTION MANUAL  
MANUEL D'INSTRUCTION  
MANUAL DE INSTRUCCIONES

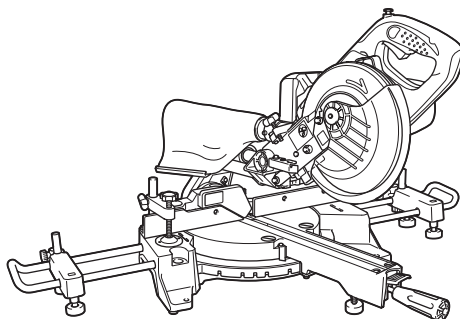

# Cordless Slide Compound Miter Saw Scie Radiale Sans Fil Sierra de Inglete Telescópica Inalámbrica DLS713



**IMPORTANT:** Read Before Using.

**IMPORTANT :** Lire avant usage.

**IMPORTANTE:** Lea antes de usar.

## SPECIFICATIONS

|                                      |  |
|--------------------------------------|--|
| Model                                | DLS713   |
| Blade diameter                       | 190 mm (7-1/2")                                    |
| Hole (arbor) diameter                | 15.88 mm (5/8")                                    |
| Max. kerf thickness of the saw blade | 2.2 mm (3/32")                                     |
| Max. Miter angle                     | Left 47° , Right 57°                               |
| Max. Bevel angle                     | Left 45° , Right 5°                                |
| No load speed (RPM)                  | 2,200 /min   |
| Dimensions (L x W x H)               | 655 mm x 430 mm x 454 mm (25-3/4" x 17" x 17-7/8") |
| Rated voltage                        | D.C. 18 V  |
| Net weight                           | 12.2 - 14.3 kg (27.0 - 31.6 lbs)                   |

- Due to our continuing program of research and development, the specifications herein are subject to change without notice.
- Specifications may differ from country to country.
- The weight may differ depending on the attachment(s), including the battery cartridge. The lightest and heaviest combination, according to EPTA-Procedure 01/2014, are shown in the table.

### Applicable battery cartridge and charger

|                   |  |
|-------------------|--|
| Battery cartridge | BL1815N / BL1820B / BL1830 / BL1830B / BL1840B / BL1850B / BL1860B |
| Charger           | DC18RC / DC18RD / DC18RE / DC18SD / DC18SE / DC18SF                |

- Some of the battery cartridges and chargers listed above may not be available depending on your region of residence.

**⚠WARNING: Only use the battery cartridges and chargers listed above.** Use of any other battery cartridges and chargers may cause injury and/or fire.

### Max. Cutting capacities (H x W) with blade 190 mm (7-1/2") in diameter.

| Miter angle          | Bevel angle                        |  |   |
|----------------------|------------------------------------|--|---|
|                      | 45° (left)                         | 0°   | 5° (right)                                |
| 0°                   | 25 mm x 300 mm<br>(1" x 11 - 3/4") | 52 mm x 300 mm<br>(2 - 1/16" x 11 - 3/4")          | 40 mm x 300 mm<br>(1 - 9/16" x 11 - 3/4") |
|                      | -----                              | * 60 mm x 265 mm<br>(Note 1)<br>(2-3/8" x 10-3/8") | -----                                     |
| 45° (left and right) | 25 mm x 212 mm<br>(1" x 8 - 3/8")  | 52 mm x 212 mm<br>(2 - 1/16" x 8 - 3/8")           | -----                                     |
|                      | -----                              | * 60 mm x 185 mm<br>(Note 2)<br>(2-3/8" x 7-1/4")  | -----                                     |
| 57° (right)          | -----                              | 52 mm x 163 mm<br>(2 - 1/16" x 6 - 3/8")           | -----                                     |
|                      | -----                              | * 60 mm x 145 mm<br>(Note 3)<br>(2-3/8" x 5-3/4")  | -----                                     |

(Note)

\* mark indicates that a wood facing with the following thickness is used.

1: When using a wood facing 20 mm thickness

2: When using a wood facing 15 mm thickness

3: When using a wood facing 10 mm thickness

# SAFETY WARNINGS

## General power tool safety warnings

**⚠ WARNING:** Read all safety warnings, instructions, illustrations and specifications provided with this power tool. Failure to follow all instructions listed below may result in electric shock, fire and/or serious injury.

### Save all warnings and instructions for future reference.

The term "power tool" in the warnings refers to your mains-operated (corded) power tool or battery-operated (cordless) power tool.

#### Work area safety

1. **Keep work area clean and well lit.** Cluttered or dark areas invite accidents.
2. **Do not operate power tools in explosive atmospheres, such as in the presence of flammable liquids, gases or dust.** Power tools create sparks which may ignite the dust or fumes.
3. **Keep children and bystanders away while operating a power tool.** Distractions can cause you to lose control.

#### Electrical Safety

1. **Power tool plugs must match the outlet. Never modify the plug in any way. Do not use any adapter plugs with earthed (grounded) power tools.** Unmodified plugs and matching outlets will reduce risk of electric shock.
2. **Avoid body contact with earthed or grounded surfaces, such as pipes, radiators, ranges and refrigerators.** There is an increased risk of electric shock if your body is earthed or grounded.
3. **Do not expose power tools to rain or wet conditions.** Water entering a power tool will increase the risk of electric shock.
4. **Do not abuse the cord. Never use the cord for carrying, pulling or unplugging the power tool. Keep cord away from heat, oil, sharp edges or moving parts.** Damaged or entangled cords increase the risk of electric shock.
5. **When operating a power tool outdoors, use an extension cord suitable for outdoor use.** Use of a cord suitable for outdoor use reduces the risk of electric shock.
6. **If operating a power tool in a damp location is unavoidable, use a ground fault circuit interrupter (GFCI) protected supply.** Use of a GFCI reduces the risk of electric shock.
7. **Power tools can produce electromagnetic fields (EMF) that are not harmful to the user.** However, users of pacemakers and other similar medical devices should contact the maker of their device and/or doctor for advice before operating this power tool.

#### Personal Safety

1. **Stay alert, watch what you are doing and use common sense when operating a power tool. Do not use a power tool while you are tired or under the influence of drugs, alcohol or medication.** A moment of inattention while operating power tools may result in serious personal injury.

2. **Use personal protective equipment. Always wear eye protection.** Protective equipment such as dust mask, non-skid safety shoes, hard hat, or hearing protection used for appropriate conditions will reduce personal injuries.
3. **Prevent unintentional starting. Ensure the switch is in the off-position before connecting to power source and/or battery pack, picking up or carrying the tool.** Carrying power tools with your finger on the switch or energising power tools that have the switch on invites accidents.
4. **Remove any adjusting key or wrench before turning the power tool on.** A wrench or a key left attached to a rotating part of the power tool may result in personal injury.
5. **Do not overreach. Keep proper footing and balance at all times.** This enables better control of the power tool in unexpected situations.
6. **Dress properly. Do not wear loose clothing or jewellery. Keep your hair, clothing and gloves away from moving parts.** Loose clothes, jewellery or long hair can be caught in moving parts.
7. **If devices are provided for the connection of dust extraction and collection facilities, ensure these are connected and properly used.** Use of dust collection can reduce dust-related hazards.
8. **Do not let familiarity gained from frequent use of tools allow you to become complacent and ignore tool safety principles.** A careless action can cause severe injury within a fraction of a second.
9. **Always wear protective goggles to protect your eyes from injury when using power tools. The goggles must comply with ANSI Z87.1 in the USA.**

It is an employer's responsibility to enforce the use of appropriate safety protective equipments by the tool operators and by other persons in the immediate working area.

#### Power tool use and care

1. **Do not force the power tool. Use the correct power tool for your application.** The correct power tool will do the job better and safer at the rate for which it was designed.
2. **Do not use the power tool if the switch does not turn it on and off.** Any power tool that cannot be controlled with the switch is dangerous and must be repaired.
3. **Disconnect the plug from the power source and/or remove the battery pack, if detachable, from the power tool before making any adjustments, changing accessories, or storing power tools.** Such preventive safety measures reduce the risk of starting the power tool accidentally.
4. **Store idle power tools out of the reach of children and do not allow persons unfamiliar with the power tool or these instructions to operate the power tool.** Power tools are dangerous in the hands of untrained users.
5. **Maintain power tools and accessories. Check for misalignment or binding of moving parts, breakage of parts and any other condition that may affect the power tool's operation. If damaged, have the power tool repaired before use.** Many accidents are caused by poorly maintained power tools.

## Safety instructions for mitre saws

6. **Keep cutting tools sharp and clean.** Properly maintained cutting tools with sharp cutting edges are less likely to bind and are easier to control.
7. **Use the power tool, accessories and tool bits etc. in accordance with these instructions, taking into account the working conditions and the work to be performed.** Use of the power tool for operations different from those intended could result in a hazardous situation.
8. **Keep handles and grasping surfaces dry, clean and free from oil and grease.** Slippery handles and grasping surfaces do not allow for safe handling and control of the tool in unexpected situations.
9. **When using the tool, do not wear cloth work gloves which may be entangled.** The entanglement of cloth work gloves in the moving parts may result in personal injury.

### Battery tool use and care

1. **Recharge only with the charger specified by the manufacturer.** A charger that is suitable for one type of battery pack may create a risk of fire when used with another battery pack.
2. **Use power tools only with specifically designed battery packs.** Use of any other battery packs may create a risk of injury and fire.
3. **When battery pack is not in use, keep it away from other metal objects, like paper clips, coins, keys, nails, screws or other small metal objects, that can make a connection from one terminal to another.** Shorting the battery terminals together may cause burns or a fire.
4. **Under abusive conditions, liquid may be ejected from the battery; avoid contact. If contact accidentally occurs, flush with water. If liquid contacts eyes, additionally seek medical help.** Liquid ejected from the battery may cause irritation or burns.
5. **Do not use a battery pack or tool that is damaged or modified.** Damaged or modified batteries may exhibit unpredictable behaviour resulting in fire, explosion or risk of injury.
6. **Do not expose a battery pack or tool to fire or excessive temperature.** Exposure to fire or temperature above 130 °C may cause explosion.
7. **Follow all charging instructions and do not charge the battery pack or tool outside the temperature range specified in the instructions.** Charging improperly or at temperatures outside the specified range may damage the battery and increase the risk of fire.

### Service

1. **Have your power tool serviced by a qualified repair person using only identical replacement parts.** This will ensure that the safety of the power tool is maintained.
2. **Never service damaged battery packs.** Service of battery packs should only be performed by the manufacturer or authorized service providers.
3. **Follow instruction for lubricating and changing accessories.**
4. **Do not modify or attempt to repair the appliance or the battery pack except as indicated in the instructions for use and care.**

1. **Mitre saws are intended to cut wood or wood-like products, they cannot be used with abrasive cut-off wheels for cutting ferrous material such as bars, rods, studs, etc.** Abrasive dust causes moving parts such as the lower guard to jam. Sparks from abrasive cutting will burn the lower guard, the kerf insert and other plastic parts.
2. **Use clamps to support the workpiece whenever possible. If supporting the workpiece by hand, you must always keep your hand at least 100 mm from either side of the saw blade.** Do not use this saw to cut pieces that are too small to be securely clamped or held by hand. If your hand is placed too close to the saw blade, there is an increased risk of injury from blade contact.
3. **The workpiece must be stationary and clamped or held against both the fence and the table.** Do not feed the workpiece into the blade or cut "free-hand" in any way. Unrestrained or moving workpieces could be thrown at high speeds, causing injury.
4. **Push the saw through the workpiece. Do not pull the saw through the workpiece.** To make a cut, raise the saw head and pull it out over the workpiece without cutting, start the motor, press the saw head down and push the saw through the workpiece. Cutting on the pull stroke is likely to cause the saw blade to climb on top of the workpiece and violently throw the blade assembly towards the operator.
5. **Never cross your hand over the intended line of cutting either in front or behind the saw blade.** Supporting the workpiece "cross handed" i.e. holding the workpiece to the right of the saw blade with your left hand or vice versa is very dangerous.

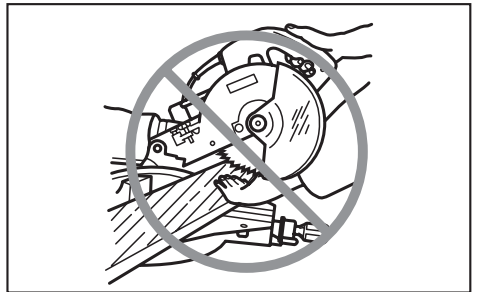

6. **Do not reach behind the fence with either hand closer than 100 mm from either side of the saw blade, to remove wood scraps, or for any other reason while the blade is spinning.** The proximity of the spinning saw blade to your hand may not be obvious and you may be seriously injured.
7. **Inspect your workpiece before cutting. If the workpiece is bowed or warped, clamp it with the outside bowed face toward the fence.** Always make certain that there is no gap between the workpiece, fence and table along the line of the cut. Bent or warped workpieces can twist or shift and may cause binding on the spinning saw blade while cutting. There should be no nails or foreign objects in the workpiece.

8. **Do not use the saw until the table is clear of all tools, wood scraps, etc., except for the workpiece.** Small debris or loose pieces of wood or other objects that contact the revolving blade can be thrown with high speed.
  9. **Cut only one workpiece at a time.** Stacked multiple workpieces cannot be adequately clamped or braced and may bind on the blade or shift during cutting.
  10. **Ensure the mitre saw is mounted or placed on a level, firm work surface before use.** A level and firm work surface reduces the risk of the mitre saw becoming unstable.
  11. **Plan your work. Every time you change the bevel or mitre angle setting, make sure the adjustable fence is set correctly to support the workpiece and will not interfere with the blade or the guarding system.** Without turning the tool "ON" and with no workpiece on the table, move the saw blade through a complete simulated cut to assure there will be no interference or danger of cutting the fence.
  12. **Provide adequate support such as table extensions, saw horses, etc. for a workpiece that is wider or longer than the table top.** Workpieces longer or wider than the mitre saw table can tip if not securely supported. If the cut-off piece or workpiece tips, it can lift the lower guard or be thrown by the spinning blade.
  13. **Do not use another person as a substitute for a table extension or as additional support.** Unstable support for the workpiece can cause the blade to bind or the workpiece to shift during the cutting operation pulling you and the helper into the spinning blade.
  14. **The cut-off piece must not be jammed or pressed by any means against the spinning saw blade.** If confined, i.e. using length stops, the cut-off piece could get wedged against the blade and thrown violently.
  15. **Always use a clamp or a fixture designed to properly support round material such as rods or tubing.** Rods have a tendency to roll while being cut, causing the blade to "bite" and pull the work with your hand into the blade.
  16. **Let the blade reach full speed before contacting the workpiece.** This will reduce the risk of the workpiece being thrown.
  17. **If the workpiece or blade becomes jammed, turn the mitre saw off. Wait for all moving parts to stop and disconnect the plug from the power source and/or remove the battery pack. Then work to free the jammed material.** Continued sawing with a jammed workpiece could cause loss of control or damage to the mitre saw.
  18. **After finishing the cut, release the switch, hold the saw head down and wait for the blade to stop before removing the cut-off piece.** Reaching with your hand near the coasting blade is dangerous.
  19. **Hold the handle firmly when making an incomplete cut or when releasing the switch before the saw head is completely in the down position.** The braking action of the saw may cause the saw head to be suddenly pulled downward, causing a risk of injury.
  20. **Only use the saw blade with the diameter that is marked on the tool or specified in the manual.** Use of an incorrectly sized blade may affect the proper guarding of the blade or guard operation which could result in serious personal injury.
  21. **Only use the saw blades that are marked with a speed equal or higher than the speed marked on the tool.**
  22. **Always select the correct saw blade for the material to be cut. Do not use the saw blade to cut materials other than those specified.**
- Additional instructions**
1. **Intended use**  
The tool is intended for accurate straight and miter cutting in wood. Do not use the saw to cut other than wood.
  2. **Make workshop kid proof with padlocks.**
  3. **Never stand on the tool.** Serious injury could occur if the tool is tipped or if the cutting tool is unintentionally contacted.
  4. **Never leave the tool running unattended. Turn the power off. Do not leave tool until it comes to a complete stop.**
  5. **Do not operate saw without guards in place. Check blade guard for proper closing before each use. Do not operate saw if blade guard does not move freely and close instantly. Never clamp or tie the blade guard into the open position.**
  6. **Keep hands out of path of saw blade. Avoid contact with any coasting blade. It can still cause severe injury.**
  7. **To reduce the risk of injury, return carriage to the full rear position after each crosscut operation.**
  8. **Always secure all moving portions before carrying the tool.**
  9. **Stopper pin which locks the cutter head down is for carrying and storage purposes only and not for any cutting operations.**
  10. **Check the blade carefully for cracks or damage before operation. Replace cracked or damaged blade immediately. Gum and wood pitch hardened on blades slows saw and increases potential for kickback. Keep blade clean by first removing it from tool, then cleaning it with gum and pitch remover, hot water or kerosene. Never use gasoline to clean blade.**
  11. **While making a slide cut, KICKBACK can occur. KICKBACK occurs when the blade binds in the workpiece during a cutting operation and the saw blade is driven rapidly towards the operator. Loss of control and serious personal injury can result. If blade begins to bind during a cutting operation, do not continue to cut and release switch immediately.**
  12. **Use only flanges specified for this tool.**
  13. **Be careful not to damage the arbor, flanges (especially the installing surface) or bolt. Damage to these parts could result in blade breakage.**
  14. **Make sure that the turn base is properly secured so it will not move during operation. Use the holes in the base to fasten the saw to a stable work platform or bench. NEVER use tool where operator positioning would be awkward.**

15. Make sure the shaft lock is released before the switch is turned on.
  16. Be sure that the blade does not contact the turn base in the lowest position.
  17. Hold the handle firmly. Be aware that the saw moves up or down slightly during start-up and stopping.
  18. Make sure the blade is not contacting the workpiece before the switch is turned on.
  19. Before using the tool on an actual workpiece, let it run for a while. Watch for vibration or wobbling that could indicate poor installation or a poorly balanced blade.
  20. Stop operation immediately if you notice anything abnormal.
  21. Do not attempt to lock the trigger in the "ON" position.
  22. Always use accessories recommended in this manual. Use of improper accessories such as abrasive wheels may cause an injury.
  23. Some material contains chemicals which may be toxic. Take caution to prevent dust inhalation and skin contact. Follow material supplier safety data.
8. Be careful not to drop or strike battery.
  9. Do not use a damaged battery.
  10. The contained lithium-ion batteries are subject to the Dangerous Goods Legislation requirements.  
For commercial transports e.g. by third parties, forwarding agents, special requirement on packaging and labeling must be observed. For preparation of the item being shipped, consulting an expert for hazardous material is required. Please also observe possibly more detailed national regulations.  
Tape or mask off open contacts and pack up the battery in such a manner that it cannot move around in the packaging.
  11. Follow your local regulations relating to disposal of battery.
  12. Use the batteries only with the products specified by Makita. Installing the batteries to non-compliant products may result in a fire, excessive heat, explosion, or leak of electrolyte.

## SAVE THESE INSTRUCTIONS.

**⚠WARNING:** DO NOT let comfort or familiarity with product (gained from repeated use) replace strict adherence to safety rules for the subject product. MISUSE or failure to follow the safety rules stated in this instruction manual may cause serious personal injury.

### Important safety instructions for battery cartridge

1. Before using battery cartridge, read all instructions and cautionary markings on (1) battery charger, (2) battery, and (3) product using battery.
2. Do not disassemble battery cartridge.
3. If operating time has become excessively shorter, stop operating immediately. It may result in a risk of overheating, possible burns and even an explosion.
4. If electrolyte gets into your eyes, rinse them out with clear water and seek medical attention right away. It may result in loss of your eyesight.
5. Do not short the battery cartridge:
  - (1) Do not touch the terminals with any conductive material.
  - (2) Avoid storing battery cartridge in a container with other metal objects such as nails, coins, etc.
  - (3) Do not expose battery cartridge to water or rain.

A battery short can cause a large current flow, overheating, possible burns and even a breakdown.
6. Do not store the tool and battery cartridge in locations where the temperature may reach or exceed 50 °C (122 °F).
7. Do not incinerate the battery cartridge even if it is severely damaged or is completely worn out. The battery cartridge can explode in a fire.

## SAVE THESE INSTRUCTIONS.

**⚠CAUTION:** Only use genuine Makita batteries. Use of non-genuine Makita batteries, or batteries that have been altered, may result in the battery bursting causing fires, personal injury and damage. It will also void the Makita warranty for the Makita tool and charger.

## Tips for maintaining maximum battery life

1. Charge the battery cartridge before completely discharged. Always stop tool operation and charge the battery cartridge when you notice less tool power.
2. Never recharge a fully charged battery cartridge. Overcharging shortens the battery service life.
3. Charge the battery cartridge with room temperature at 10 °C - 40 °C (50 °F - 104 °F). Let a hot battery cartridge cool down before charging it.
4. Charge the battery cartridge if you do not use it for a long period (more than six months).

## Symbols

The followings show the symbols used for tool.

|   |  |
|---|--|
| v   | volts  |
| —<br>---  | direct current                                   |
| n <sub>o</sub>  | no load speed                                    |
| ... /min<br>r /min  | revolutions or reciprocation per minute          |
|  | Do not place hand or fingers close to the blade. |

# INSTALLATION

## Bench mounting

When the tool is shipped, the handle is locked in the lowered position by the stopper pin. Release the stopper pin by simultaneously applying a slight downward pressure on the handle and pulling the stopper pin.

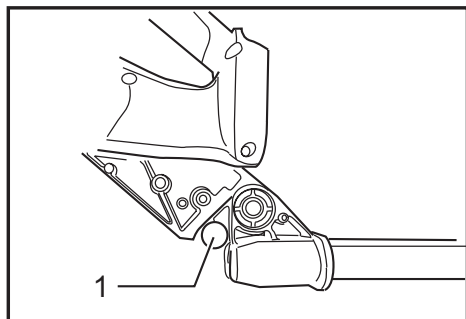

► 1. Stopper pin

### ⚠ WARNING:

- Ensure that the tool will not move on the supporting surface. Movement of the miter saw on the supporting surface while cutting may result in loss of control and serious personal injury.

This tool should be bolted with two bolts to a level and stable surface using the bolt holes provided in the tool's base. This will help prevent tipping and possible injury.

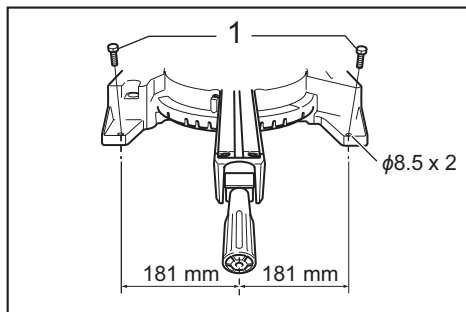

► 1. Bolt

Turn the adjusting bolt clockwise or counterclockwise so that it comes into a contact with the floor surface to keep the tool stable.

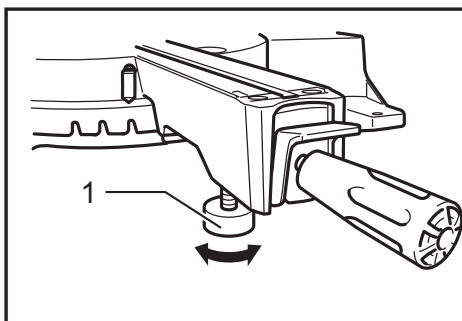

► 1. Adjusting bolt

## Installing the holders and holder assemblies

**NOTE:** In some countries, the holders and holder assemblies may not be included in the tool package as standard accessory.

The holders and the holder assemblies support workpieces horizontally.

Tighten the fence shafts to the holder assemblies using the hex wrench.

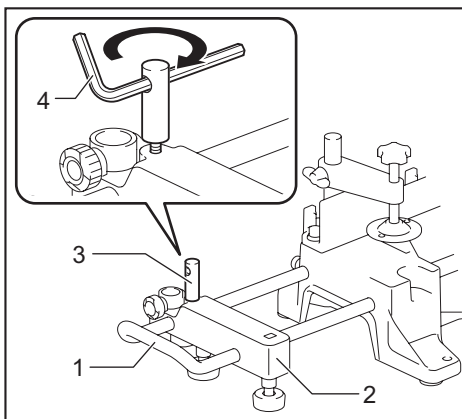

► 1. Holder 2. Holder assembly 3. Fence shaft 4. Hex wrench

Install the holders and the holder assemblies on both side as shown in the figure. When installing, make sure that the fence shaft is in the same line of the guide fence when installed to the tool.

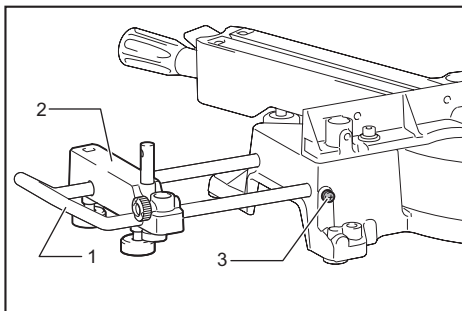

► 1. Holder 2. Holder assembly 3. Screw

Then tighten the screws firmly to secure the holders and the holder assemblies.

## FUNCTIONAL DESCRIPTION

### ⚠ WARNING:

- Always be sure that the tool is switched off and the battery cartridge is removed before adjusting or checking the functions on the tool. Failure to switch off and remove the battery cartridge may result in serious personal injury from accidental start-up.

## Installing or removing battery cartridge

**⚠ CAUTION:** Always switch off the tool before installing or removing of the battery cartridge.

**⚠ CAUTION:** Hold the tool and the battery cartridge firmly when installing or removing battery cartridge. Failure to hold the tool and the battery cartridge firmly may cause them to slip off your hands and result in damage to the tool and battery cartridge and a personal injury.

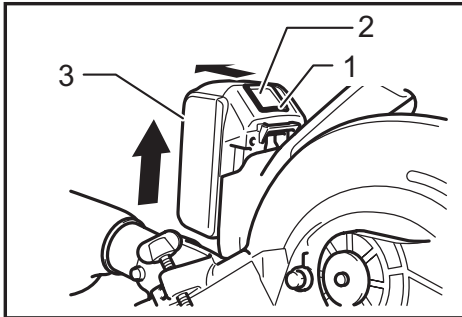

► 1. Red indicator 2. Button 3. Battery cartridge

To remove the battery cartridge, slide it from the tool while sliding the button on the front of the cartridge.

To install the battery cartridge, align the tongue on the battery cartridge with the groove in the housing and slip it into place. Insert it all the way until it locks in place with a little click. If you can see the red indicator on the upper side of the button, it is not locked completely.

**⚠ CAUTION:** Always install the battery cartridge fully until the red indicator cannot be seen. If not, it may accidentally fall out of the tool, causing injury to you or someone around you.

**⚠ CAUTION:** Do not install the battery cartridge forcibly. If the cartridge does not slide in easily, it is not being inserted correctly.

## Battery protection system (Lithium-ion battery with star marking)

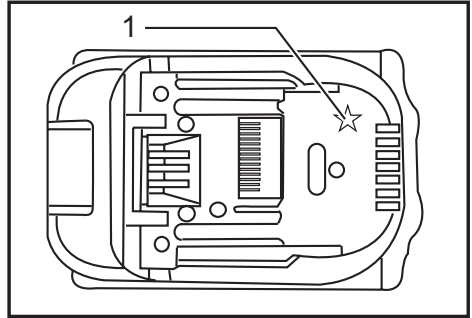

► 1. Star marking

Lithium-ion batteries with a star marking are equipped with a protection system. This system automatically cuts off power to the tool to extend battery life.

The tool will automatically stop during operation if the tool and/or battery are placed under one of the following conditions:

- Overloaded:  
The tool is operated in a manner that causes it to draw an abnormally high current. In this situation, release the trigger switch on the tool and stop the application that caused the tool to become overloaded. Then pull the trigger switch again to restart. If the tool does not start, the battery is overheated. In this situation, let the battery cool before pulling the trigger switch again.
- Low battery voltage:  
The remaining battery capacity is too low and the tool will not operate. In this situation, remove and recharge the battery.

## Indicating the remaining battery capacity

*Only for battery cartridges with the indicator*

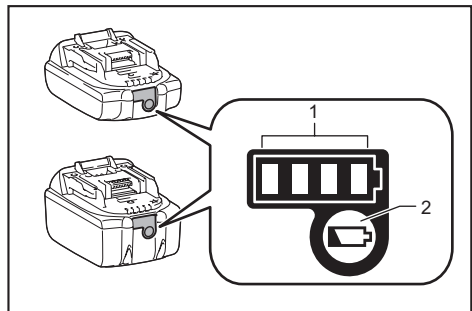

► 1. Indicator lamps 2. Check button

Press the check button on the battery cartridge to indicate the remaining battery capacity. The indicator lamps light up for a few seconds.



| Indicator lamps |         |          | Remaining capacity                  |
|-----------------|---------|----------|-------------------------------------|
| Lighted         | Off     | Blinking |                                     |
| ■               | □       | ▧        | 75% to 100%                         |
| ■ ■ ■ ■         |         |          |                                     |
| ■ ■ ■ ■         | □       |          | 50% to 75%                          |
| ■ ■ ■ ■         | □ □     |          | 25% to 50%                          |
| ■ ■ ■ ■         | □ □ □ □ |          | 0% to 25%                           |
| ▧ □ □ □ □       |         |          | Charge the battery.                 |
| ■ ■ □ □ □ □     |         |          | The battery may have malfunctioned. |
| □ □ ■ ■         |         |          |                                     |

**NOTE:** Depending on the conditions of use and the ambient temperature, the indication may differ slightly from the actual capacity.

## Blade guard

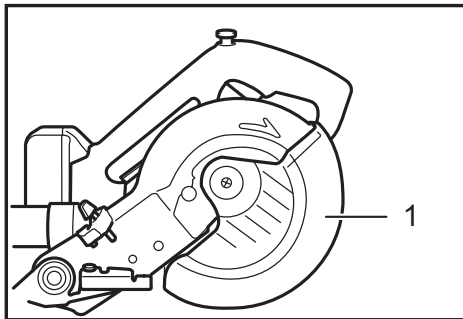

► 1. Blade guard

When lowering the handle, the blade guard rises automatically. The guard is spring loaded so it returns to its original position when the cut is completed and the handle is raised.

### **WARNING:**

- **Never defeat or remove the blade guard or the spring which attaches to the guard.** An exposed blade as a result of defeated guarding may result in serious personal injury during operation.

In the interest of your personal safety, always maintain the blade guard in good condition. Any irregular operation of the blade guard should be corrected immediately. Check to assure spring loaded return action of guard.

### **WARNING:**

- **Never use the tool if the blade guard or spring are damaged, faulty or removed.** Operation of the tool with a damaged, faulty or removed guard may result in serious personal injury.

## Cleaning

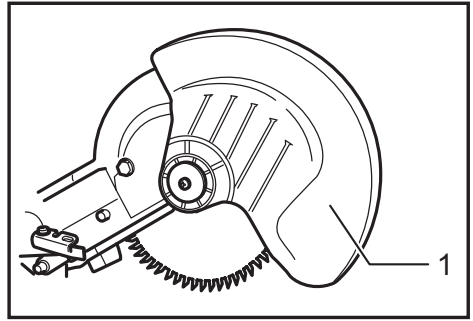

► 1. Blade guard

If the transparent blade guard becomes dirty, or sawdust adheres to it in such a way that the blade and/or workpiece is no longer easily visible, remove the battery cartridge and clean the guard carefully with a damp cloth. Do not use solvents or any petroleum-based cleaners on the plastic guard because this may cause damage to the guard.

For cleaning, raise the blade guard by referring to "Installing or removing saw blade". After cleaning, make sure to return the blade and center cover and tighten the hex socket bolt.

1. Make sure that the tool is switched off and the battery cartridges are removed.
2. Turn the hex socket bolt counterclockwise using the supplied hex wrench with holding the center cover.
3. Raise the blade guard and center cover.
4. When cleaning is complete, return the center cover and tighten the hex socket bolt by performing the steps above in reverse.

**WARNING:** Do not remove spring holding blade guard. If guard becomes damaged in course of time or UV light exposure, contact a Makita service center for replacement. **DO NOT DEFEAT OR REMOVE GUARD.**

## Positioning kerf board

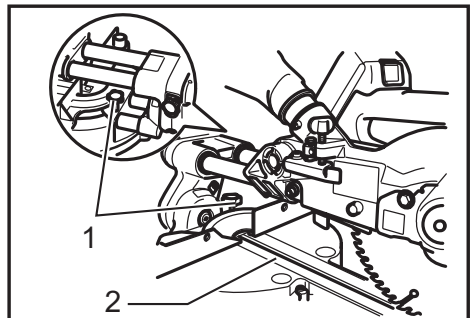

► 1. Thumb screw 2. Kerf board

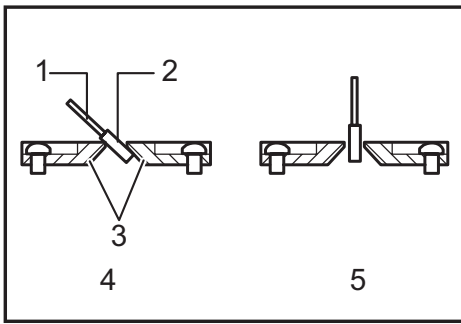

► 1. Saw blade 2. Blade teeth 3. Kerf board 4. Left bevel cut 5. Straight cut

This tool is provided with the kerf boards in the turn base to minimize tearing on the exit side of a cut. The kerf boards are factory adjusted so that the saw blade does not contact the kerf boards. Before use, adjust the kerf boards as follows:

First, remove the battery cartridge. Loosen all the screws (2 each on left and right) securing the kerf boards. Re-tighten them only to the extent that the kerf boards can still be easily moved by hand. Lower the handle fully and push in the stopper pin to lock the handle in the lowered position. Loosen two clamp screws which secure the slide poles. Pull the carriage toward you fully. Adjust the kerf boards so that the kerf boards just contact the sides of the blade teeth. Tighten the front screws (do not tighten firmly). Push the carriage toward the guide fence fully and adjust the kerf boards so that the kerf boards just contact the sides of blade teeth. Tighten the rear screws (do not tighten firmly). After adjusting the kerf boards, release the stopper pin and raise the handle. Then tighten all the screws securely.

**NOTICE:**

- After setting the bevel angle ensure that the kerf boards are adjusted properly. Correct adjustment of the kerf boards will help provide proper support of the workpiece minimizing work-piece tear out.

**Maintaining maximum cutting capacity**

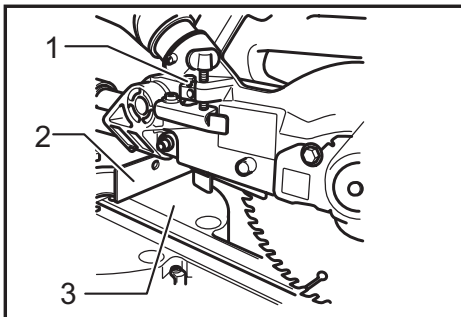

► 1. Adjusting bolt 2. Guide fence 3. Turn base

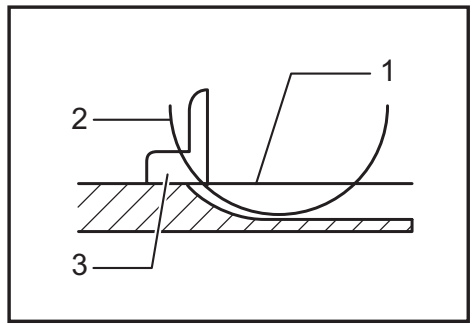

► 1. Top surface of turn table 2. Periphery of blade 3. Guide fence

This tool is factory adjusted to provide the maximum cutting capacity for a 190 mm (7-1/2") saw blade. Remove the battery cartridge before any adjustment is attempted. When installing a new blade, always check the lower limit position of the blade and if necessary, adjust it as follows:

First, remove the battery cartridge. Push the carriage toward the guide fence fully and lower the handle completely. Use the hex wrench to turn the adjusting bolt until the periphery of the blade extends slightly below the top surface of the turn base at the point where the front face of the guide fence meets the top surface of the turn base. With the battery cartridge removed, rotate the blade by hand while holding the handle all the way down to be sure that the blade does not contact any part of the lower base. Re-adjust slightly, if necessary.

**⚠WARNING:**

- After installing a new blade and with the battery cartridge removed, always be sure that the blade does not contact any part of the lower base when the handle is lowered completely. If a blade makes contact with the base it may cause kickback and result in serious personal injury.

**Stopper arm**

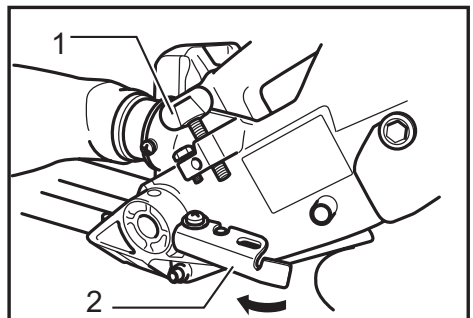

► 1. Adjusting screw 2. Stopper arm

The lower limit position of the blade can be easily adjusted with the stopper arm. To adjust it, move the stopper arm in the direction of the arrow as shown in the figure. Adjust the adjusting screw so that the blade stops at the desired position when lowering the handle fully.

## Sub-fence

### Country specific

**CAUTION:** When performing left bevel cuts, flip the sub-fence outward. Otherwise, it may contact the blade or a part of the tool, and may result in serious injury to the operator.

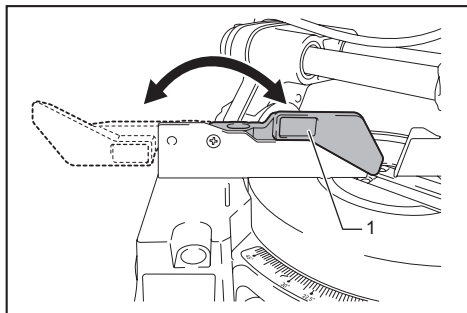

► 1. Sub-fence

This tool is equipped with the sub-fence. Usually position the sub-fence inside. However, when performing left bevel cuts, flip it outward.

## Adjusting the miter angle

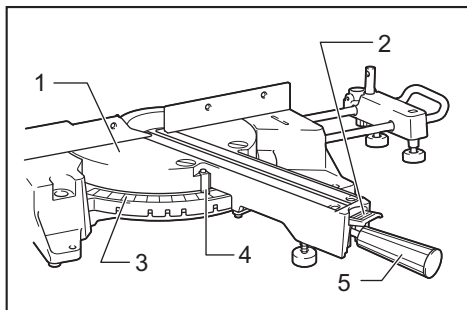

► 1. Turn base 2. Lock lever 3. Miter scale 4. Pointer 5. Grip

Loosen the grip by turning counterclockwise. Turn the turn base while pressing down the lock lever. When you have moved the grip to the position where the pointer points to the desired angle on the miter scale, securely tighten the grip clockwise.

### CAUTION:

- After changing the miter angle, always secure the turn base by tightening the grip firmly.

### NOTICE:

- When turning the turn base, be sure to raise the handle fully.

## Adjusting the bevel angle

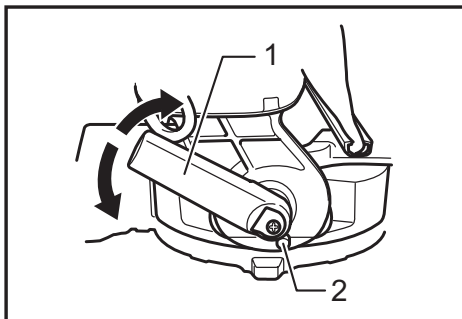

► 1. Lever 2. Release button

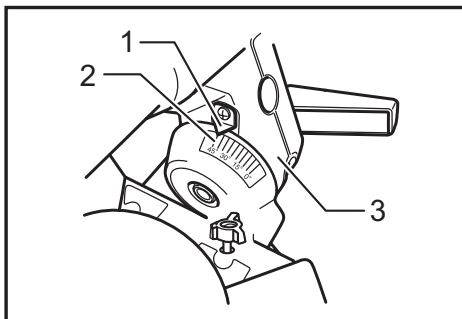

► 1. Pointer 2. Bevel scale 3. Arm

To adjust the bevel angle, loosen the lever at the rear of the tool counterclockwise.

Push the handle to the left to tilt the saw blade until the pointer points to the desired angle on the bevel scale. Then tighten the lever clockwise firmly to secure the arm.

To tilt the blade to the right, push the release button at the rear of the tool while tilting the blade slightly to the left after loosening the lever. With the release button depressed, tilt the saw blade to the right.

### CAUTION:

- After changing the bevel angle, always secure the arm by tightening the lever clockwise.

### NOTICE:

- When tilting the saw blade be sure the handle is fully raised.
- When changing bevel angles, be sure to position the kerf boards appropriately as explained in the "Positioning kerf boards" section.

## Adjusting the lever position

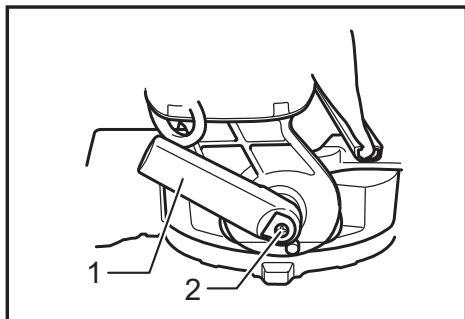

- 1. Lever 2. Screw

The lever can be repositioned at every angle 30° when the lever does not provide full tightening. Loosen and remove the screw that secures the lever at the rear of the tool. Remove the lever and install it again so that it is slightly above the level. Secure the lever with the screw firmly.

## Switch action

**⚠ WARNING:** Before installing the battery cartridge on the tool, always check to see that the switch trigger actuates properly and returns to the "OFF" position when released. Operating a tool with a switch that does not actuate properly can lead to loss of control and serious personal injury.

**⚠ WARNING:** Do not use a lock with a shank or cable any smaller than 6.35 mm (1/4") in diameter. A smaller shank or cable may not properly lock the tool in the off position and unintentional operation may occur resulting in serious personal injury.

**⚠ WARNING:** NEVER use tool without a fully operative switch trigger. Any tool with an inoperative switch is HIGHLY DANGEROUS and must be repaired before further usage or serious personal injury may occur.

**⚠ WARNING:** For your safety, this tool is equipped with a lock-off button which prevents the tool from unintended starting. **NEVER use the tool if it runs when you simply pull the switch trigger without pressing the lock-off button.** A switch in need of repair may result in unintentional operation and serious personal injury. Return tool to a Makita service center for proper repairs BEFORE further usage.

**⚠ WARNING:** NEVER defeat the lock-off button by taping down or some other means. A switch with a negated lock-off button may result in unintentional operation and serious personal injury.

**NOTICE:** Do not pull the switch trigger hard without pressing in the lock-off button. This can cause switch breakage.

To prevent the switch trigger from being accidentally pulled, a lock-off button is provided. To start the tool, press in the lock-off button and pull the switch trigger. Release the switch trigger to stop. A hole is provided in the switch trigger for insertion of a padlock to lock the tool off.

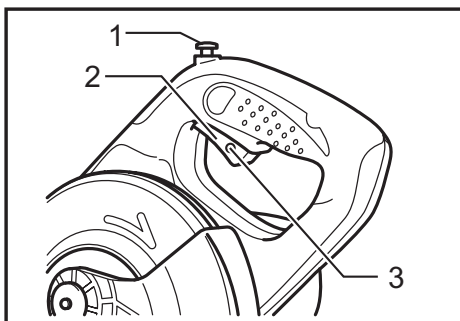

- 1. Lock-off button 2. Switch trigger 3. Hole for padlock

## Electric brake

This tool is equipped with an electric blade brake. If the tool consistently fails to quickly stop the blade after the switch trigger is released, have the tool serviced at a Makita service center.

### ⚠ CAUTION:

- The blade brake system is not a substitute for the blade guard. Never use tool without a functioning blade guard. An unguarded blade may result in serious personal injury.

## ASSEMBLY

### ⚠ WARNING:

- Always be sure that the tool is switched off and the battery cartridge is removed before working on the tool. Failure to switch off and remove the battery cartridge may result in serious personal injury.

## Hex wrench storage

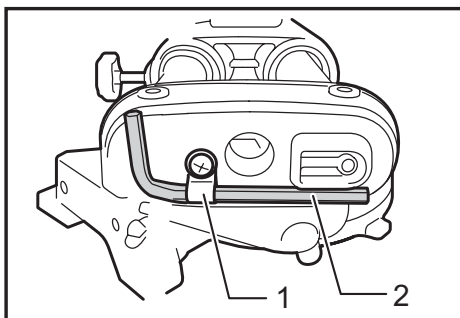

- 1. Wrench holder 2. Hex wrench

The hex wrench is stored as shown in the figure. When the hex wrench is needed it can be pulled out of the wrench holder. After using the hex wrench it can be stored by returning it to the wrench holder.

## Installing or removing saw blade

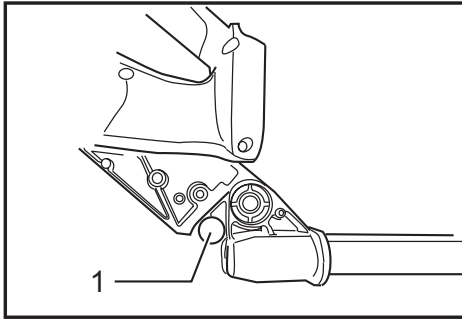

▶ 1. Stopper pin

### ⚠ WARNING:

- Always be sure that the tool is switched off and the battery cartridge is removed before installing or removing the blade. Accidental start up of the tool may result in serious personal injury.

### ⚠ CAUTION:

- Use only the Makita hex wrench provided to install or remove the blade. Failure to do so may result in overtightening or insufficient tightening of the hex socket bolt. This could cause an injury.

Lock the handle in the raised position by pushing in the stopper pin.

To remove the blade, use the hex wrench to loosen the hex socket bolt holding the center cover by turning it counterclockwise. Raise the blade guard and center cover.

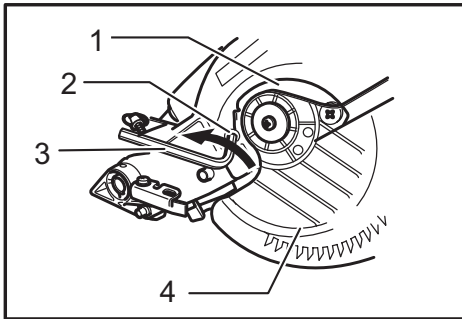

▶ 1. Center cover 2. Hex socket bolt 3. Hex wrench 4. Safety cover

Press the shaft lock to lock the spindle and use the hex wrench to loosen the hex socket bolt clockwise. Then remove the hex socket bolt, outer flange and blade.

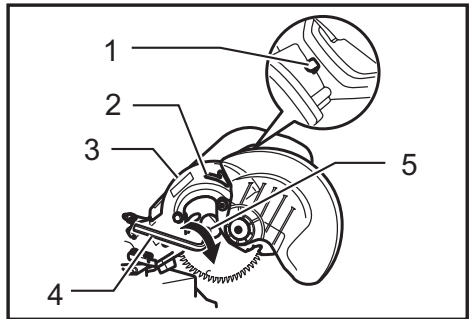

▶ 1. Shaft lock 2. Arrow 3. Blade case 4. Hex wrench 5. Hex socket bolt

### NOTE:

- If the inner flange is removed be sure to install it on the spindle with its protrusion facing away from the blade. If the flange is installed incorrectly the flange will rub against the machine.

To install the blade, mount it carefully onto the spindle, making sure that the direction of the arrow on the surface of the blade matches the direction of the arrow on the blade case. Install the outer flange and hex socket bolt, and then use the hex wrench to tighten the hex socket bolt (left-handed) securely counterclockwise while pressing the shaft lock.

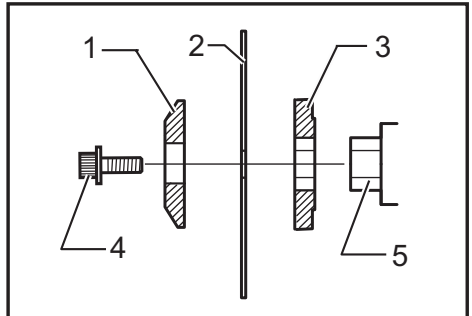

▶ 1. Outer flange 2. Saw blade 3. Inner flange 4. Hex socket bolt (left-handed) 5. Spindle

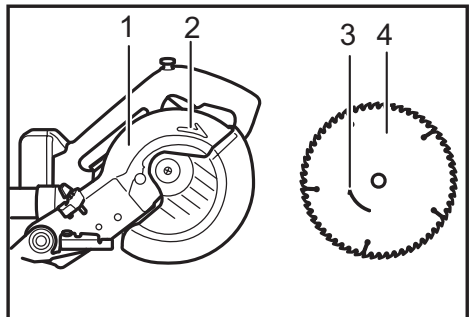

▶ 1. Blade case 2. Arrow 3. Arrow 4. Saw blade

Return the blade guard and center cover to its original position. Then tighten the hex socket bolt clockwise to secure the center cover. Release the handle from the raised position by pulling the stopper pin. Lower the handle to make sure that the blade guard moves properly. Make sure the shaft lock has released spindle before making cut.

## Connecting a vacuum cleaner

When you wish to perform clean cutting operation, connect a Makita vacuum cleaner.

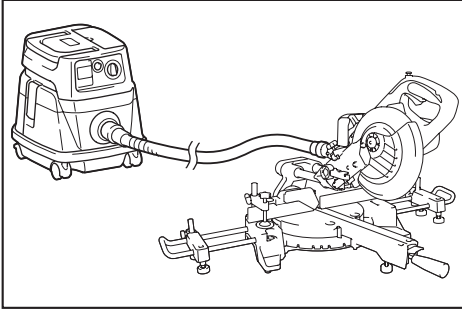

## Dust bag

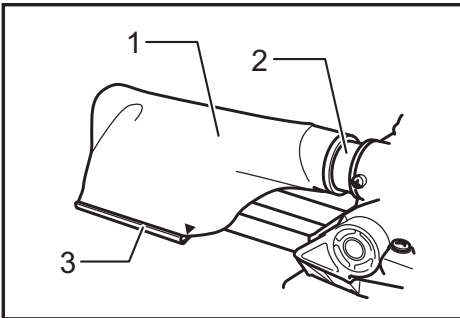

► 1. Dust bag 2. Dust nozzle 3. Fastener

To attach the fastener, align the top end of the fastener with the triangular mark on the dust bag.

The use of the dust bag makes cutting operations cleaner and dust collection easier. To attach the dust bag, fit it onto the dust nozzle.

When the dust bag is about half full, remove the dust bag from the tool and pull the fastener out. Empty the dust bag of its contents, tapping it lightly so as to remove particles adhering to the insides which might hamper further collection.

## Securing workpiece

### ⚠WARNING:

- It is extremely important to always secure the workpiece correctly with the proper type of vise. Failure to do so may result in serious personal injury and cause damage to the tool and/or the workpiece.
- After a cutting operation do not raise the blade until it has come to a complete stop. The raising of a coasting blade may result in serious personal injury and damage to the workpiece.
- When cutting a workpiece that is longer than the support base of the saw, the material should be supported the entire length beyond the support base and at the same height to keep the material level. Proper workpiece support will help avoid blade pinch and possible kickback which may result in serious personal injury. Do not rely solely on the vertical vise and/or horizontal vise to secure the workpiece. Thin material tends to sag. Support workpiece over its entire length to avoid blade pinch and possible KICKBACK.

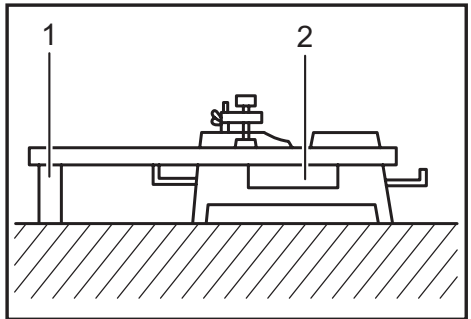

► 1. Support 2. Turn base

## Vertical vise

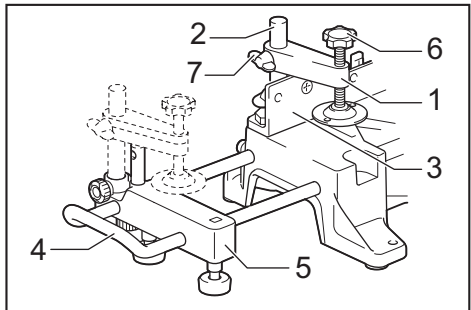

► 1. Vise arm 2. Vise rod 3. Guide fence 4. Holder 5. Holder assembly 6. Vise knob 7. Screw

The vertical vise can be installed in two positions on either the left or right side of the guide fence or the holder assembly. Insert the vise rod into the hole in the guide fence or the holder assembly and tighten the screw to secure the vise rod.

Position the vise arm according to the thickness and shape of the workpiece and secure the vise arm by tightening the screw. If the screw to secure the vise arm contacts the guide fence, install the screw on the opposite side of vise arm. Make sure that no part of the tool contacts the vise when lowering the handle fully and pulling or pushing the carriage all the way. If some part contacts the vise, re-position the vise. Press the workpiece flat against the guide fence and the turn base. Position the workpiece at the desired cutting position and secure it firmly by tightening the vise knob.

**⚠ WARNING:**

- **The workpiece must be secured firmly against the turn base and guide fence with the vise during all operations.** If the workpiece is not properly secured against the fence the material may move during the cutting operation causing possible damage to the blade, causing the material to be thrown and loss of control resulting in serious personal injury.

**Horizontal vise (optional accessory)**

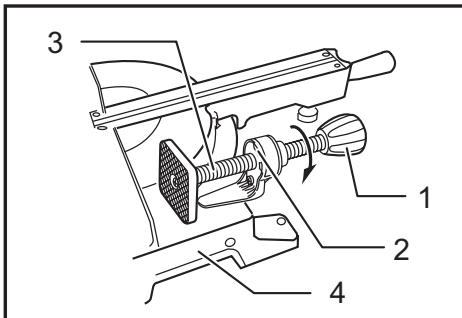

► 1. Vise knob 2. Projection 3. Vise shaft 4. Base

The horizontal vise can be installed on the left side of the base. By turning the vise knob counterclockwise, the screw is released and the vise shaft can be moved rapidly in and out. By turning the vise knob clockwise, the screw remains secured. To grip the workpiece, turn the vise knob gently clockwise until the projection reaches its topmost position, then fasten securely. If the vise knob is forced in or pulled out while being turned clockwise, the projection may stop at an angle. In this case, turn the vise knob back counterclockwise until the screw is released, before turning again gently clockwise.

The maximum width of the workpiece which can be secured by the horizontal vise is 120 mm (4-3/4").

**⚠ WARNING:**

- **Grip the workpiece only when the projection is at the topmost position.** Failure to do so may result in insufficient securing of the workpiece. This could cause the workpiece to be thrown, cause damage to the blade or cause the loss of control, which can result in PERSONAL INJURY.

**Holders and holder assembly (optional accessories)**

**⚠ CAUTION:** For the tool equipped with the holders and the holder assemblies as standard accessories, this type of use is not permitted due to the country regulations.

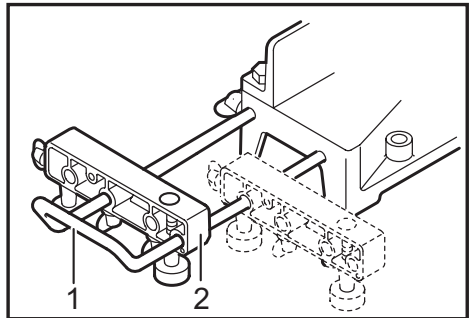

► 1. Holder 2. Holder assembly

The holders and the holder assembly can be installed on either side as a convenient means of supporting workpieces horizontally. Install them as shown in the figure. Then tighten the screws firmly to secure the holders and the holder assembly.

When cutting long workpieces, use the holder-rod assembly (optional accessory). It consists of two holder assemblies and two rods 12.

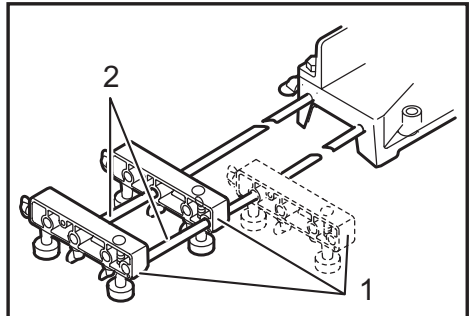

► 1. Holder assembly 2. Rod 12

**⚠ WARNING:**

- **Always support a long workpiece so it is level with the top surface of the turn base for an accurate cut and to prevent dangerous loss of tool control.** Proper workpiece support will help avoid blade pinch and possible kick-back which may result in serious personal injury.

# OPERATION

## NOTICE:

- Before use, be sure to release the handle from the lowered position by pulling the stopper pin.
- Do not apply excessive pressure on the handle when cutting. Too much force may result in overload of the motor and/or decreased cutting efficiency. Push down handle with only as much force as is necessary for smooth cutting and without significant decrease in blade speed.
- Gently press down the handle to perform the cut. If the handle is pressed down with force or if lateral force is applied, the blade will vibrate and leave a mark (saw mark) in the workpiece and the precision of the cut will be impaired.
- During a slide cut, gently push the carriage toward the guide fence without stopping. If the carriage movement is stopped during the cut, a mark will be left in the workpiece and the precision of the cut will be impaired.

## ⚠ WARNING:

- **Make sure the blade is not contacting the workpiece, etc. before the switch is turned on.** Turning the tool on with the blade in contact with the workpiece may result in kickback and serious personal injury.

## Press cutting (cutting small workpieces)

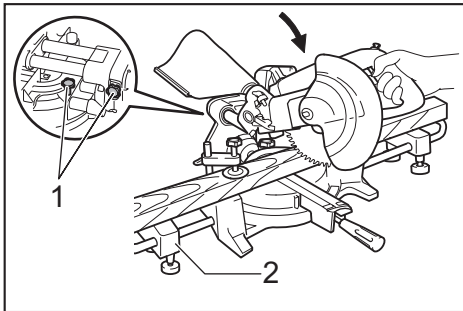

► 1. Thumb screw 2. Holder assembly

Workpieces up to 52 mm (2-1/16") high and 97 mm (3-13/16") wide can be cut in the following manner. Push the carriage toward the guide fence fully and tighten two clamp screws which secure the slide poles clockwise to secure the carriage. Secure the workpiece with the proper type of vise. Switch on the tool without the blade making any contact and wait until the blade attains full speed before lowering. Then gently lower the handle to the fully lowered position to cut the workpiece. When the cut is completed, switch off the tool and **WAIT UNTIL THE BLADE HAS COME TO A COMPLETE STOP** before returning the blade to its fully elevated position.

## ⚠ WARNING:

- **Firmly tighten two clamping screws which secure the slide poles clockwise so that the carriage will not move during operation.** Insufficient tightening of the locking screw may cause possible kickback which may result in serious personal injury.

## Slide (push) cutting (cutting wide workpieces)

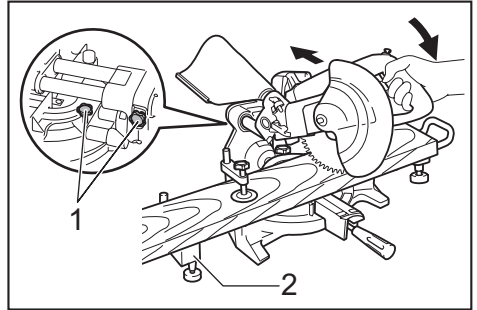

► 1. Thumb screw 2. Holder assembly

Loosen two clamp screws which secure the slide poles counterclockwise so that the carriage can slide freely. Secure the workpiece with the proper type of vise. Pull the carriage toward you fully. Switch on the tool without the blade making any contact and wait until the blade attains full speed. Press the handle down and **PUSH THE CARRIAGE TOWARD THE GUIDE FENCE AND THROUGH THE WORKPIECE**. When the cut is completed, switch off the tool and **WAIT UNTIL THE BLADE HAS COME TO A COMPLETE STOP** before returning the blade to its fully elevated position.

## ⚠ WARNING:

- **Whenever performing a slide cut, first pull the carriage full towards you and press the handle all the way down, then push the carriage toward the guide fence. Never start the cut with the carriage not pulled fully toward you.** If you perform the slide cut without the carriage pulled fully toward you unexpected kickback may occur and serious personal injury may result.
- **Never attempt to perform a slide cut by pulling the carriage towards you.** Pulling the carriage towards you while cutting may cause unexpected kickback resulting in possible serious personal injury.
- Never perform the slide cut with the handle locked in the lowered position.
- **Never loosen the knob which secures the carriage while the blade is rotating.** A loose carriage while cutting may cause unexpected kickback resulting in possible in serious personal injury.

## Miter cutting

Refer to the previously covered "Adjusting the miter angle".



## Bevel cut

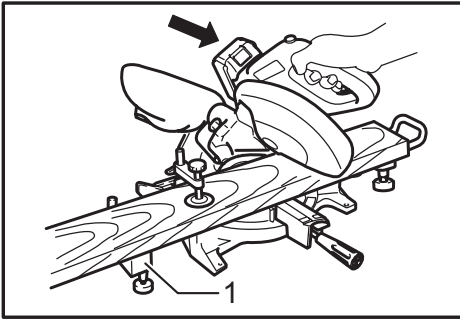

► 1. Holder assembly

Loosen the lever and tilt the saw blade to set the bevel angle (Refer to the previously covered "Adjusting the bevel angle"). Be sure to retighten the lever firmly to secure the selected bevel angle safely. Secure the workpiece with a vise. Make sure the carriage is pulled all the way back toward the operator. Switch on the tool without the blade making any contact and wait until the blade attains full speed. Then gently lower the handle to the fully lowered position while applying pressure in parallel with the blade and PUSH THE CARRIAGE TOWARD THE GUIDE FENCE TO CUT THE WORKPIECE. When the cut is completed, switch off the tool and WAIT UNTIL THE BLADE HAS COME TO A COMPLETE STOP before returning the blade to its fully elevated position.

### ⚠ WARNING:

- **After setting the blade for a bevel cut, before operating the tool ensure that the carriage and blade will have free travel throughout the entire range of the intended cut.** Interruption of the carriage or blade travel during the cutting operation may result in kickback and serious personal injury.
- **While making a bevel cut keep hands out of the path of the blade.** The angle of the blade may confuse the operator as to the actual blade path while cutting and contact with the blade will result in serious personal injury.
- **The blade should not be raised until it has come to a complete stop.** During a bevel cut the piece cut off may come to rest against the blade. If the blade is raised while it is rotating the cut-off piece maybe ejected by the blade causing the material to fragment which may result in serious personal injury.

### NOTICE:

- When pressing down the handle, apply pressure in parallel with the blade. If a force is applied perpendicularly to the turn base or if the pressure direction is changed during a cut, the precision of the cut will be impaired.

## Compound cutting

Compound cutting is the process in which a bevel angle is made at the same time in which a miter angle is being cut on a workpiece. Compound cutting can be performed at the angle shown in the table.

| Miter angle        | Bevel angle   |
|--------------------|---------------|
| Left and Right 45° | Left 0° - 45° |
| Right 50°          | Left 0° - 40° |
| Right 55°          | Left 0° - 30° |
| Right 57°          | Left 0° - 25° |

When performing compound cutting, refer to "Press cutting", "Slide cutting", "Miter cutting" and "Bevel cut" explanations.

## Cutting crown and cove moldings

Crown and cove moldings can be cut on a compound miter saw with the moldings laid flat on the turn base. There are two common types of crown moldings and one type of cove moldings; 52/38° wall angle crown molding, 45° wall angle crown molding and 45° wall angle cove molding. See illustrations.

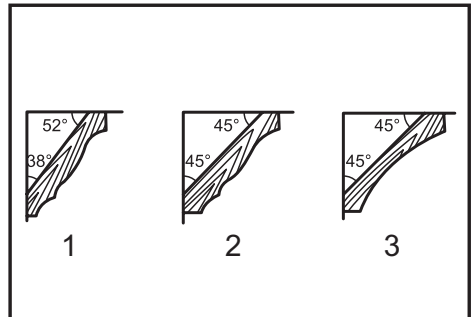

► 1. 52/38° type crown molding 2. 45° type crown molding 3. 45° type cove molding

There are crown and cove molding joints which are made to fit "Inside" 90° corners ((1) and (2) in Fig. A) and "Outside" 90° corners ((3) and (4) in Fig. A).

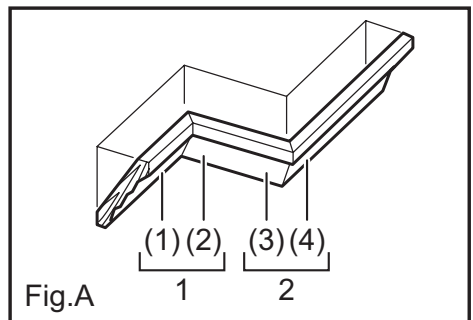
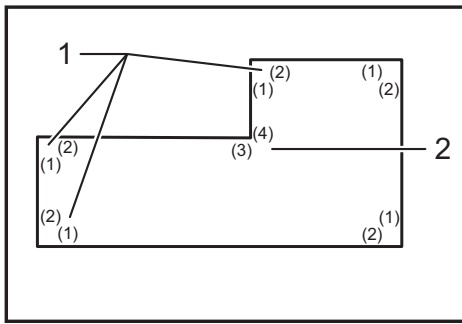

Fig.A

1. Inside corner 2. Outside corner



► 1. Inside corner 2. Outside corner

### Measuring

Measure the wall length and adjust workpiece on table to cut wall contact edge to desired length. Always make sure that cut workpiece length **at the back of the workpiece** is the same as wall length. Adjust cut length for angle of cut. Always use several pieces for test cuts to check the saw angles.

When cutting crown and cove moldings, set the bevel angle and miter angle as indicated in the table (A) and position the moldings on the top surface of the saw base as indicated in the table (B).

### In the case of left bevel cut

|                    | Molding position in Fig. A | Bevel angle |          | Miter angle |             |
|--------------------|----------------------------|-------------|----------|-------------|-------------|
|                    |                            | 52/38° type | 45° type | 52/38° type | 45° type    |
| For inside corner  | (1)                        | Left 33.9°  | Left 30° | Right 31.6° | Right 35.3° |
|                    | (2)                        |             |          | Left 31.6°  | Left 35.3°  |
| For outside corner | (3)                        |             |          | Right 31.6° | Right 35.3° |
|                    | (4)                        |             |          |             |             |

|                    | Molding position in Fig. A | Molding edge against guide fence                    | Finished piece                                     |
|--------------------|----------------------------|---|--|
| For inside corner  | (1)                        | Ceiling contact edge should be against guide fence. | Finished piece will be on the Left side of blade.  |
|                    | (2)                        | Wall contact edge should be against guide fence.    |  |
| For outside corner | (3)                        | Wall contact edge should be against guide fence.    | Finished piece will be on the Right side of blade. |
|                    | (4)                        | Ceiling contact edge should be against guide fence. |  |

**EXAMPLE** In the case of cutting 52/38° type crown molding for position (1) in Fig. A:

- Tilt and secure bevel angle setting to 33.9° LEFT.
- Adjust and secure miter angle setting to 31.6° RIGHT.
- Lay crown molding with its broad back (hidden) surface down on the turn base with its CEILING CONTACT EDGE against the guide fence on the saw.
- The finished piece to be used will always be on the LEFT side of the blade after the cut has been made.

### In the case of right bevel cut

|                    | Molding position in Fig. A | Bevel angle |           | Miter angle |             |
|--------------------|----------------------------|-------------|-----------|-------------|-------------|
|                    |                            | 52/38° type | 45° type  | 52/38° type | 45° type    |
| For inside corner  | (1)                        | Right 33.9° | Right 30° | Right 31.6° | Right 35.3° |
|                    | (2)                        |             |           | Left 31.6°  | Left 35.3°  |
| For outside corner | (3)                        |             |           | Right 31.6° | Right 35.3° |
|                    | (4)                        |             |           |             |             |

|                    | Molding position in Fig. A | Molding edge against guide fence                    | Finished piece                                     |
|--------------------|----------------------------|---|--|
| For inside corner  | (1)                        | Wall contact edge should be against guide fence.    | Finished piece will be on the Right side of blade. |
|                    | (2)                        | Ceiling contact edge should be against guide fence. |  |
| For outside corner | (3)                        | Wall contact edge should be against guide fence.    | Finished piece will be on the Left side of blade.  |
|                    | (4)                        | Wall contact edge should be against guide fence.    |  |

**EXAMPLE** In the case of cutting 52/38° type crown molding for position (1) in Fig. A:

- Tilt and secure bevel angle setting to 33.9° RIGHT.
- Adjust and secure miter angle setting to 31.6° RIGHT.
- Lay crown molding with its broad back (hidden) surface down on the turn base with its WALL CONTACT EDGE against the guide fence on the saw.
- The finished piece to be used will always be on the RIGHT side of the blade after the cut has been made.

**Compound Miter Saw  
Miter and Bevel Angle Settings**

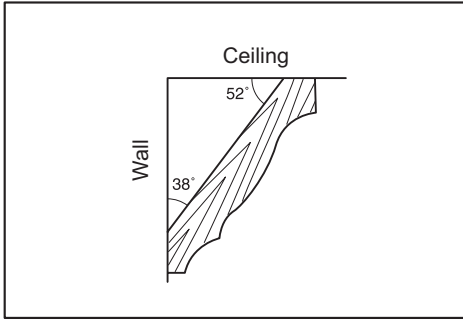

**Wall to Crown Molding Angle: 52/38 degrees**

| Wall Angle (deg.) | Bevel Angle (deg.) | Miter Angle (deg.) |
|-------------------|--------------------|--------------------|
| 60                | 43.0               | 46.8               |
| 61                | 42.8               | 46.3               |
| 62                | 42.5               | 45.7               |
| 63                | 42.2               | 45.1               |
| 64                | 41.9               | 44.6               |
| 65                | 41.7               | 44.0               |
| 66                | 41.4               | 43.5               |
| 67                | 41.1               | 42.9               |
| 68                | 40.8               | 42.4               |
| 69                | 40.5               | 41.9               |
| 70                | 40.2               | 41.3               |
| 71                | 39.9               | 40.8               |
| 72                | 39.6               | 40.3               |
| 73                | 39.3               | 39.8               |
| 74                | 39.0               | 39.2               |
| 75                | 38.7               | 38.7               |
| 76                | 38.4               | 38.2               |
| 77                | 38.1               | 37.7               |
| 78                | 37.8               | 37.2               |
| 79                | 37.4               | 36.8               |
| 80                | 37.1               | 36.3               |
| 81                | 36.8               | 35.8               |
| 82                | 36.5               | 35.3               |
| 83                | 36.2               | 34.8               |
| 84                | 35.8               | 34.4               |
| 85                | 35.5               | 33.9               |
| 86                | 35.2               | 33.4               |
| 87                | 34.9               | 33.0               |
| 88                | 34.5               | 32.5               |
| 89                | 34.2               | 32.1               |
| 90                | 33.9               | 31.6               |
| 91                | 33.5               | 31.2               |
| 92                | 33.2               | 30.7               |
| 93                | 32.8               | 30.3               |
| 94                | 32.5               | 29.9               |
| 95                | 32.2               | 29.4               |
| 96                | 31.8               | 29.0               |
| 97                | 31.5               | 28.6               |
| 98                | 31.1               | 28.2               |
| 99                | 30.8               | 27.7               |
| 100               | 30.4               | 27.3               |

| Wall Angle (deg.) | Bevel Angle (deg.) | Miter Angle (deg.) |
|-------------------|--------------------|--------------------|
| 101               | 30.1               | 26.9               |
| 102               | 29.7               | 26.5               |
| 103               | 29.4               | 26.1               |
| 104               | 29.0               | 25.7               |
| 105               | 28.7               | 25.3               |
| 106               | 28.3               | 24.9               |
| 107               | 28.0               | 24.5               |
| 108               | 27.6               | 24.1               |
| 109               | 27.2               | 23.7               |
| 110               | 26.9               | 23.3               |
| 111               | 26.5               | 22.9               |
| 112               | 26.1               | 22.6               |
| 113               | 25.8               | 22.2               |
| 114               | 25.4               | 21.8               |
| 115               | 25.0               | 21.4               |
| 116               | 24.7               | 21.0               |
| 117               | 24.3               | 20.7               |
| 118               | 23.9               | 20.3               |
| 119               | 23.6               | 19.9               |
| 120               | 23.2               | 19.6               |
| 121               | 22.8               | 19.2               |
| 122               | 22.5               | 18.8               |
| 123               | 22.1               | 18.5               |
| 124               | 21.7               | 18.1               |
| 125               | 21.3               | 17.8               |
| 126               | 21.0               | 17.4               |
| 127               | 20.6               | 17.1               |
| 128               | 20.2               | 16.7               |
| 129               | 19.8               | 16.4               |
| 130               | 19.5               | 16.0               |
| 131               | 19.1               | 15.7               |
| 132               | 18.7               | 15.3               |
| 133               | 18.3               | 15.0               |
| 134               | 17.9               | 14.6               |
| 135               | 17.6               | 14.3               |
| 136               | 17.2               | 14.0               |
| 137               | 16.8               | 13.6               |
| 138               | 16.4               | 13.3               |
| 139               | 16.0               | 13.0               |
| 140               | 15.6               | 12.8               |

| Wall Angle (deg.) | Bevel Angle (deg.) | Miter Angle (deg.) |
|-------------------|--------------------|--------------------|
| 141               | 15.3               | 12.3               |
| 142               | 14.9               | 12.0               |
| 143               | 14.5               | 11.6               |
| 144               | 14.1               | 11.3               |
| 145               | 13.7               | 11.0               |
| 146               | 13.3               | 10.7               |
| 147               | 12.9               | 10.3               |
| 148               | 12.5               | 10.0               |
| 149               | 12.2               | 9.7                |
| 150               | 11.8               | 9.4                |
| 151               | 11.4               | 9.0                |
| 152               | 11.0               | 8.7                |
| 153               | 10.8               | 8.4                |
| 154               | 10.2               | 8.1                |
| 155               | 9.8                | 7.8                |
| 156               | 9.4                | 7.5                |
| 157               | 9.0                | 7.1                |
| 158               | 8.6                | 6.8                |
| 159               | 8.3                | 6.5                |
| 160               | 7.9                | 6.2                |
| 161               | 7.5                | 5.9                |
| 162               | 7.1                | 5.6                |
| 163               | 6.7                | 5.3                |
| 164               | 6.3                | 4.9                |
| 165               | 5.9                | 4.6                |
| 166               | 5.5                | 4.3                |
| 167               | 5.1                | 4.0                |
| 168               | 4.7                | 3.7                |
| 169               | 4.3                | 3.4                |
| 170               | 3.9                | 3.1                |
| 171               | 3.5                | 2.8                |
| 172               | 3.2                | 2.5                |
| 173               | 2.8                | 2.2                |
| 174               | 2.4                | 1.8                |
| 175               | 2.0                | 1.5                |
| 176               | 1.6                | 1.2                |
| 177               | 1.2                | 0.9                |
| 178               | 0.8                | 0.6                |
| 179               | 0.4                | 0.3                |
| 180               | 0.0                | 0.0                |

**Compound Miter Saw  
Miter and Bevel Angle Settings**

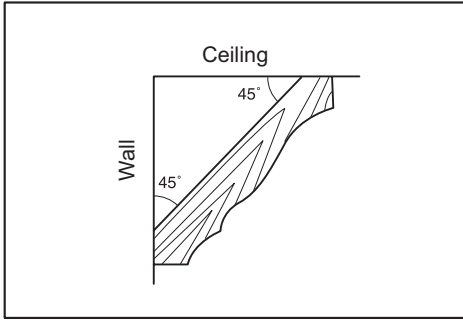

**Wall to Crown Molding Angle: 45 degrees**

| Wall Angle (deg.) | Bevel Angle (deg.) | Miter Angle (deg.) |
|-------------------|--------------------|--------------------|
| 60                | 37.8               | 50.8               |
| 61                | 37.5               | 50.2               |
| 62                | 37.3               | 49.6               |
| 63                | 37.1               | 49.1               |
| 64                | 36.8               | 48.5               |
| 65                | 36.6               | 48.0               |
| 66                | 36.4               | 47.4               |
| 67                | 36.1               | 46.9               |
| 68                | 35.9               | 46.4               |
| 69                | 35.6               | 45.8               |
| 70                | 35.4               | 45.3               |
| 71                | 35.1               | 44.8               |
| 72                | 34.9               | 44.2               |
| 73                | 34.6               | 43.7               |
| 74                | 34.4               | 43.2               |
| 75                | 34.1               | 42.7               |
| 76                | 33.9               | 42.1               |
| 77                | 33.6               | 41.6               |
| 78                | 33.3               | 41.1               |
| 79                | 33.1               | 40.6               |
| 80                | 32.8               | 40.1               |
| 81                | 32.5               | 39.6               |
| 82                | 32.3               | 39.1               |
| 83                | 32.0               | 38.6               |
| 84                | 31.7               | 38.1               |
| 85                | 31.4               | 37.7               |
| 86                | 31.1               | 37.2               |
| 87                | 30.9               | 36.7               |
| 88                | 30.6               | 36.2               |
| 89                | 30.3               | 35.7               |
| 90                | 30.0               | 35.3               |
| 91                | 29.7               | 34.8               |
| 92                | 29.4               | 34.3               |
| 93                | 29.1               | 33.9               |
| 94                | 28.8               | 33.4               |
| 95                | 28.5               | 32.9               |
| 96                | 28.2               | 32.5               |
| 97                | 27.9               | 32.0               |
| 98                | 27.6               | 31.6               |
| 99                | 27.3               | 31.1               |
| 100               | 27.0               | 30.7               |

| Wall Angle (deg.) | Bevel Angle (deg.) | Miter Angle (deg.) |
|-------------------|--------------------|--------------------|
| 101               | 26.7               | 30.2               |
| 102               | 26.4               | 29.8               |
| 103               | 26.1               | 29.4               |
| 104               | 25.8               | 28.9               |
| 105               | 25.5               | 28.5               |
| 106               | 25.2               | 28.1               |
| 107               | 24.9               | 27.6               |
| 108               | 24.6               | 27.2               |
| 109               | 24.2               | 26.8               |
| 110               | 23.9               | 26.3               |
| 111               | 23.6               | 25.9               |
| 112               | 23.3               | 25.5               |
| 113               | 23.0               | 25.1               |
| 114               | 22.7               | 24.7               |
| 115               | 22.3               | 24.3               |
| 116               | 22.0               | 23.8               |
| 117               | 21.7               | 23.4               |
| 118               | 21.4               | 23.0               |
| 119               | 21.0               | 22.6               |
| 120               | 20.7               | 22.2               |
| 121               | 20.4               | 21.8               |
| 122               | 20.0               | 21.4               |
| 123               | 19.7               | 21.0               |
| 124               | 19.4               | 20.6               |
| 125               | 19.1               | 20.2               |
| 126               | 18.7               | 19.8               |
| 127               | 18.4               | 19.4               |
| 128               | 18.1               | 19.0               |
| 129               | 17.7               | 18.6               |
| 130               | 17.4               | 18.2               |
| 131               | 17.1               | 17.9               |
| 132               | 16.7               | 17.5               |
| 133               | 16.4               | 17.1               |
| 134               | 16.0               | 16.7               |
| 135               | 15.7               | 16.3               |
| 136               | 15.4               | 15.9               |
| 137               | 15.0               | 15.6               |
| 138               | 14.7               | 15.2               |
| 139               | 14.3               | 14.8               |
| 140               | 14.0               | 14.4               |

| Wall Angle (deg.) | Bevel Angle (deg.) | Miter Angle (deg.) |
|-------------------|--------------------|--------------------|
| 141               | 13.7               | 14.1               |
| 142               | 13.3               | 13.7               |
| 143               | 13.0               | 13.3               |
| 144               | 12.6               | 12.9               |
| 145               | 12.3               | 12.6               |
| 146               | 11.9               | 12.2               |
| 147               | 11.6               | 11.8               |
| 148               | 11.2               | 11.5               |
| 149               | 10.9               | 11.1               |
| 150               | 10.5               | 10.7               |
| 151               | 10.2               | 10.4               |
| 152               | 9.8                | 10.0               |
| 153               | 9.5                | 9.6                |
| 154               | 9.2                | 9.3                |
| 155               | 8.8                | 8.9                |
| 156               | 8.5                | 8.5                |
| 157               | 8.1                | 8.2                |
| 158               | 7.8                | 7.8                |
| 159               | 7.4                | 7.5                |
| 160               | 7.1                | 7.1                |
| 161               | 6.7                | 6.7                |
| 162               | 6.4                | 6.4                |
| 163               | 6.0                | 6.0                |
| 164               | 5.6                | 5.7                |
| 165               | 5.3                | 5.3                |
| 166               | 4.9                | 5.0                |
| 167               | 4.6                | 4.6                |
| 168               | 4.2                | 4.3                |
| 169               | 3.9                | 3.9                |
| 170               | 3.5                | 3.5                |
| 171               | 3.2                | 3.2                |
| 172               | 2.8                | 2.8                |
| 173               | 2.5                | 2.5                |
| 174               | 2.1                | 2.1                |
| 175               | 1.8                | 1.8                |
| 176               | 1.4                | 1.4                |
| 177               | 1.1                | 1.1                |
| 178               | 0.7                | 0.7                |
| 179               | 0.4                | 0.4                |
| 180               | 0.0                | 0.0                |

## Wood facing

Use of wood facing helps to assure splinter-free cuts in workpieces. Attach a wood facing to the guide fence using the holes in the guide fence. See the figure concerning the dimensions for a suggested wood facing.

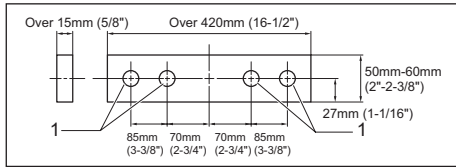

### ► 1. Holes

#### **CAUTION:**

- Use the straight wood of even thickness as the wood facing.

#### **WARNING:**

- Use screws to attach the wood facing to the guide fence. The screws should be installed so that the screw heads are below the surface of the wood facing so that they will not interfere with the positioning of the material being cut. Misalignment of the material being cut can cause unexpected movement during the cutting operation which may result in a loss of control and serious personal injury.

#### **NOTICE:**

- When the wood facing is attached, do not turn the turn base with the handle lowered. The blade and/or the wood facing will be damaged.

## Cutting repetitive lengths

**CAUTION:** For the tool equipped with the holders and the holder assemblies as standard accessories, this type of use is not permitted due to the country regulations.

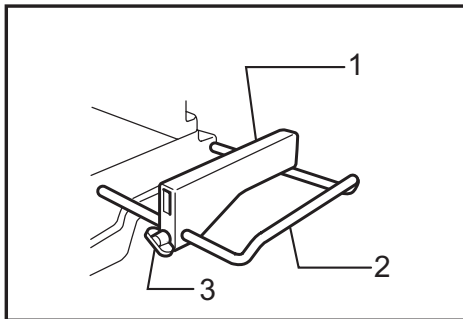

### ► 1. Set plate 2. Holder 3. Screw

When cutting several pieces of stock to the same length, ranging from 220 mm (8-5/8") to 385 mm (15-1/8"), use of the set plate (optional accessory) will facilitate more efficient operation. Install the set plate on the holder (optional accessory) as shown in the figure.

Align the cutting line on your workpiece with either the left or right side of the groove in the kerf board, and while holding the workpiece from moving, move the set plate flush against the end of the workpiece. Then secure the set plate with the screw. When the set plate is not used, loosen the screw and turn the set plate out of the way.

#### **NOTE:**

- Use of the holder-rod assembly (optional accessory) allows cutting repetitive lengths up to 2,200 mm (7.2 ft) approximately.

## Groove cutting

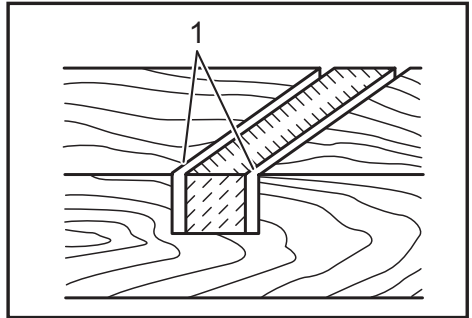

### ► 1. Cut grooves with blade

A dado type cut can be made by proceeding as follows: Adjust the lower limit position of the blade using the adjusting screw and the stopper arm to limit the cutting depth of the blade. Refer to "Stopper arm" section described on previously. After adjusting the lower limit position of the blade, cut parallel grooves across the width of the workpiece using a slide (push) cut as shown in the figure. Then remove the workpiece material between the grooves with a chisel.

#### **WARNING:**

- Do not attempt to perform this type of cut by using a wider type blade or dado blade. Attempting to make a groove cut with a wider blade or dado blade could lead to unexpected cutting results and kickback which may result in serious personal injury.
- Be sure to return the stopper arm to the original position when performing other than groove cutting. Attempting to make cuts with the stopper arm in the incorrect position could lead to unexpected cutting results and kickback which may result in serious personal injury.

## Carrying tool

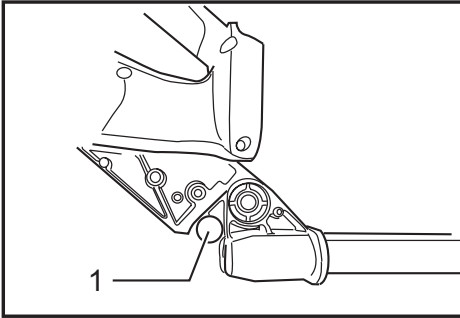

► 1. Stopper pin

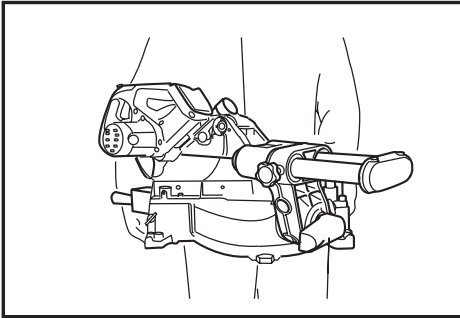

Make sure that the battery cartridge is removed. Secure the blade at 0° bevel angle and the turn base at the full right miter angle position. Secure the slide poles so that the lower slide pole is locked in the position of the carriage fully pulled to operator and the upper poles are locked in the position of the carriage fully pushed forward to the guide fence. Lower the handle fully and lock it in the lowered position by pushing in the stopper pin. Carry the tool by holding both sides of the tool base as shown in the figure. If you remove the holders, dust bag, etc., you can carry the tool more easily.

### ⚠ CAUTION:

- Always secure all moving portions before carrying the tool. If portions of the tool move or slide while being carried loss of control or balance may occur resulting in personal injury.

### ⚠ WARNING:

- **Stopper pin is only for carrying and storage purposes and should never be used for any cutting operations.** The use of the stopper pin for cutting operations may cause unexpected movement of the saw blade resulting in kickback and serious personal injury.

## MAINTENANCE

### ⚠ CAUTION:

- Always be sure that the tool is switched off and the battery cartridge is removed before attempting to perform inspection or maintenance.

### ⚠ WARNING:

- **Always be sure that the blade is sharp and clean for the best and safest performance.** Attempting a cut with a dull and /or dirty blade may cause kickback and result in a serious personal injury.

### NOTICE:

- Never use gasoline, benzine, thinner, alcohol or the like. Discoloration, deformation or cracks may result.

## Adjusting the cutting angle

This tool is carefully adjusted and aligned at the factory, but rough handling may have affected the alignment. If your tool is not aligned properly, perform the following:

### Miter angle

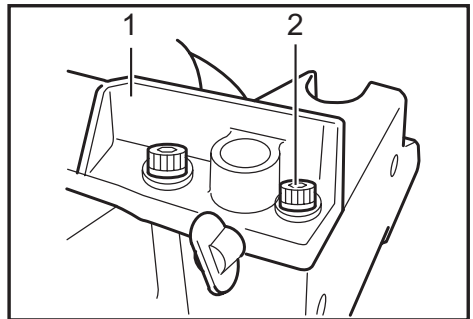

► 1. Guide fence 2. Hex socket bolt

Push the carriage toward the guide fence and tighten two clamp screws to secure the carriage. Loosen the grip which secures the turn base. Turn the turn base so that the pointer points to 0° on the miter scale. Then turn the turn base slightly clockwise and counterclockwise to seat the turn base in the 0° miter notch. (Leave as it is if the pointer does not point to 0°.) Loosen the hex socket bolts securing the guide fence using the hex wrench. Lower the handle fully and lock it in the lowered position by pushing in the stopper pin. Square the side of the blade with the face of the guide fence using a triangular rule, try-square, etc. Then securely tighten the hex socket bolts on the guide fence in order starting from the right side.

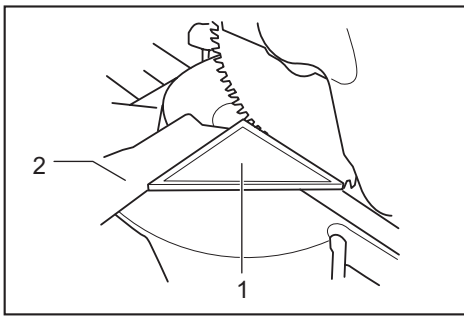

► 1. Triangular rule 2. Guide fence

Make sure that the pointer points to 0° on the miter scale. If the pointer does not point to 0°, loosen the screw which secures the pointer and adjust the pointer so that it will point to 0°.

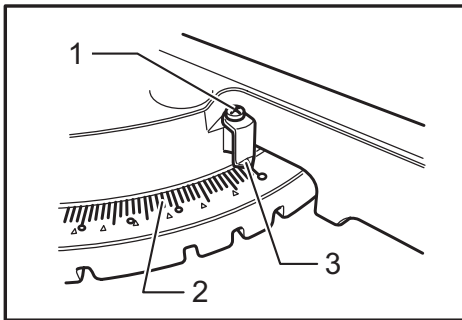

► 1. Screw 2. Miter scale 3. Pointer

## Bevel angle

### 0° bevel angle

Push the carriage toward the guide fence and tighten two clamp screws to secure the carriage. Lower the handle fully and lock it in the lowered position by pushing in the stopper pin. Loosen the lever at the rear of the tool.

Turn the 0° bevel angle adjusting bolt (lower bolt) on the right side of the arm two or three revolutions counter-clockwise to tilt the blade to the right.

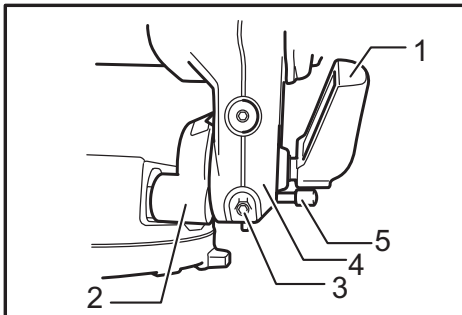

► 1. Lever 2. Arm holder 3. 0° degree bevel angle adjusting bolt 4. Arm 5. Release button

Carefully square the side of the blade with the top surface of the turn base using the triangular rule, try-square, etc. by turning the 0° bevel angle adjusting bolt clockwise. Then tighten the lever securely.

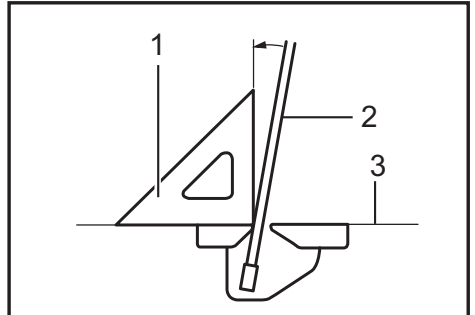

► 1. Triangular rule 2. Saw blade 3. Top surface of turn table

Make sure that the pointer on the arm points to 0° on the bevel scale on the arm holder. If it does not point to 0°, loosen the screw which secures the pointer and adjust the pointer so that it will point to 0°.

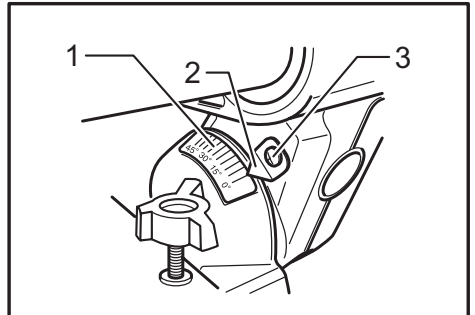

► 1. Bevel scale 2. Pointer 3. Screw

### 45° bevel angle

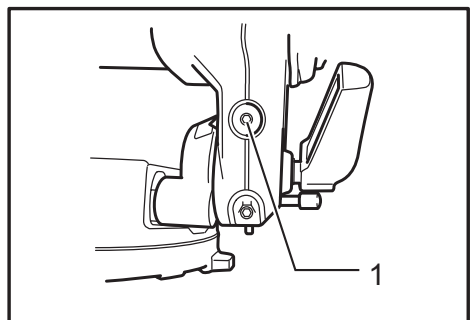

► 1. Left 45° bevel angle adjusting bolt

Adjust the 45° bevel angle only after performing 0° bevel angle adjustment. To adjust left 45° bevel angle, loosen the lever and tilt the blade to the left fully. Make sure that the pointer on the arm points to 45° on the bevel scale on the arm holder. If the pointer does not point to 45°, turn the 45° bevel angle adjusting bolt (upper bolt) on the right side of the arm until the pointer points to 45°.

## Replacing carbon brushes

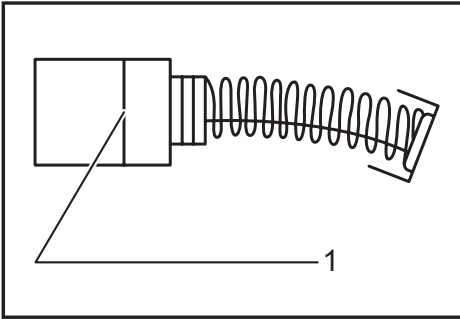

► 1. Limit mark

Remove and check the carbon brushes regularly. Replace when they wear down to the limit mark. Keep the carbon brushes clean and free to slip in the holders. Both carbon brushes should be replaced at the same time. Use only identical carbon brushes. Use a screwdriver to remove the brush holder caps. Take out the worn carbon brushes, insert the new ones and secure the brush holder caps.

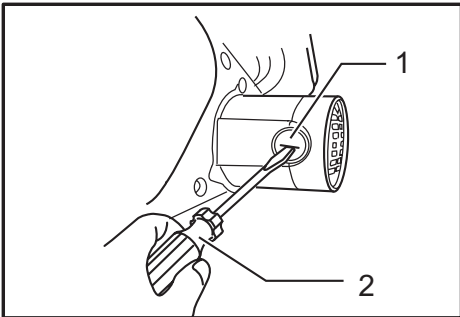

► 1. Brush holder cap 2. Screwdriver

After replacing brushes, install the battery cartridge and break in brushes by running tool with no load for about 10 minutes. Then check the tool while running and electric brake operation when releasing the switch trigger. If the electric brake is not working correctly, have the tool repaired by a Makita service center.

## After use

- After use, wipe off chips and dust adhering to the tool with a cloth or the like. Keep the blade guard clean according to the directions in the previously covered section titled "Blade guard". Lubricate the sliding portions with machine oil to prevent rust.
- When storing the tool, pull the carriage toward you fully so that the slide pole is thoroughly inserted into the turn base.

To maintain product SAFETY and RELIABILITY, repairs, any other maintenance or adjustment should be performed by Makita Authorized or Factory Service Centers, always using Makita replacement parts.

## OPTIONAL ACCESSORIES

**⚠WARNING:** These Makita accessories or attachments are recommended for use with your Makita tool specified in this manual. The use of any other accessories or attachments may result in serious personal injury.

**⚠WARNING:** Only use the Makita accessory or attachment for its stated purpose. Misuse of an accessory or attachment may result in serious personal injury.

If you need any assistance for more details regarding these accessories, ask your local Makita Service Center.

- Carbide-tipped saw blades (Refer to our website or contact your local Makita dealer for the correct saw blades to be used for the material to be cut.)
- Vise assembly (Horizontal vise)
- Vertical vise
- Holder set
- Holder assembly
- Holder rod assembly
- Set plate
- Dust bag
- Triangular rule
- Hex wrench
- Makita genuine battery and charger

### NOTE:

- Some items in the list may be included in the tool package as standard accessories. They may differ from country to country.

## MAKITA LIMITED WARRANTY

Please refer to the annexed warranty sheet for the most current warranty terms applicable to this product. If annexed warranty sheet is not available, refer to the warranty details set forth at below website for your respective country.

United States of America: [www.makitatools.com](http://www.makitatools.com)

Canada: [www.makita.ca](http://www.makita.ca)

Other countries: [www.makita.com](http://www.makita.com)



## SPÉCIFICATIONS

|  |  |
|--|--|
| Modèle                                       | DLS713   |
| Diamètre de la lame                          | 190 mm (7-1/2")                                    |
| Diamètre de l'orifice (alésage)              | 15,88 mm (5/8")                                    |
| Épaisseur max. de découpe de la lame de scie | 2,2 mm (3/32")                                     |
| Angle d'onglet max.                          | Gauche 47° , Droite 57°                            |
| Angle de biseau max.                         | Gauche 45° , Droite 5°                             |
| Vitesse à vide (RPM)                         | 2 200 /min   |
| Dimensions (L x P x H)                       | 655 mm x 430 mm x 454 mm (25-3/4" x 17" x 17-7/8") |
| Tension nominale                             | C.C. 18 V  |
| Poids net                                    | 12,2 - 14,3 kg (27,0 - 31,6 lbs)                   |

- Étant donné l'évolution constante de notre programme de recherche et développement, les spécifications contenues dans ce manuel sont sujettes à modification sans préavis.
- Les spécifications peuvent varier suivant les pays.
- Le poids peut varier selon les accessoires, y compris la batterie. La plus légère et la plus lourde combinaisons, selon la procédure EPTA 01/2014, sont indiquées dans le tableau.

### Batteries et chargeurs applicables

|          |  |
|----------|--|
| Batterie | BL1815N / BL1820B / BL1830 / BL1830B / BL1840B / BL1850B / BL1860B |
| Chargeur | DC18RC / DC18RD / DC18RE / DC18SD / DC18SE / DC18SF                |

- Suivant la région où vous habitez, il se peut que certaines des batteries et certains des chargeurs énumérés ci-dessus ne soient pas disponibles.

**⚠ MISE EN GARDE : Utilisez exclusivement les batteries et chargeurs énumérés ci-dessus.** L'utilisation de toute autre batterie ou tout autre chargeur peut entraîner une blessure et/ou un incendie.

### Capacités de coupe maximales (H x P) avec une lame à diamètre de 190 mm (7-1/2").

| Angle de coupe d'onglet | Angle de coupe en biseau           |  |   |
|-------------------------|------------------------------------|--|---|
|                         | 45° (gauche)                       | 0°   | 5° (droite)                               |
| 0°                      | 25 mm x 300 mm<br>(1" x 11 - 3/4") | 52 mm x 300 mm<br>(2 - 1/16" x 11 - 3/4")          | 40 mm x 300 mm<br>(1 - 9/16" x 11 - 3/4") |
|                         | -----                              | * 60 mm x 265 mm<br>(Note 1)<br>(2-3/8" x 10-3/8") | -----                                     |
| 45° (gauche et droite)  | 25 mm x 212 mm<br>(1" x 8 - 3/8")  | 52 mm x 212 mm<br>(2 - 1/16" x 8 - 3/8")           | -----                                     |
|                         | -----                              | * 60 mm x 185 mm<br>(Note 2)<br>(2-3/8" x 7-1/4")  | -----                                     |
| 57° (droite)            | -----                              | 52 mm x 163 mm<br>(2 - 1/16" x 6 - 3/8")           | -----                                     |
|                         | -----                              | * 60 mm x 145 mm<br>(Note 3)<br>(2-3/8" x 5-3/4")  | -----                                     |

(Note)

\* indique l'utilisation d'un parement de bois de l'épaisseur suivante.

1 : Lors de l'utilisation d'un parement de bois de 20 mm d'épaisseur

2 : Lors de l'utilisation d'un parement de bois de 15 mm d'épaisseur

3 : Lors de l'utilisation d'un parement de bois de 10 mm d'épaisseur

# CONSIGNES DE SÉCURITÉ

## Consignes de sécurité générales pour outils électriques

**▲ MISE EN GARDE :** Lisez toutes les mises en garde, instructions, illustrations et spécifications qui accompagnent cet outil électrique. Il y a risque de décharge électrique, d'incendie et/ou de blessure grave si les instructions ci-dessous ne sont pas toutes respectées.

### Conservez toutes les mises en garde et instructions pour référence future.

Le terme « outil électrique » qui figure dans les avertissements fait référence à un outil électrique branché sur une prise de courant (par un cordon d'alimentation) ou alimenté par batterie (sans fil).

#### Sécurité de la zone de travail

1. **Maintenez la zone de travail propre et bien éclairée.** Les zones de travail encombrées ou sombres ouvrent grande la porte aux accidents.
2. **N'utilisez pas les outils électriques dans les atmosphères explosives, par exemple en présence de liquides, gaz ou poussières inflammables.** Les outils électriques produisent des étincelles au contact desquelles la poussière ou les vapeurs peuvent s'enflammer.
3. **Assurez-vous qu'aucun enfant ou curieux ne s'approche pendant que vous utilisez un outil électrique.** Vous risquez de perdre la maîtrise de l'outil si votre attention est détournée.

#### Sécurité en matière d'électricité

1. **Les fiches d'outil électrique sont conçues pour s'adapter parfaitement aux prises de courant. Ne modifiez jamais la fiche de quelque façon que ce soit. N'utilisez aucun adaptateur de fiche sur les outils électriques avec mise à la terre.** En ne modifiant pas les fiches et en les insérant dans des prises de courant pour lesquelles elles ont été conçues, vous réduirez les risques de choc électrique.
2. **Évitez tout contact corporel avec les surfaces mises à la terre, telles que tuyaux, radiateurs, cuisinières et réfrigérateurs.** Le risque de choc électrique est plus élevé si votre corps se trouve mis à la terre.
3. **N'exposez pas les outils électriques à la pluie ou à l'eau.** La présence d'eau dans un outil électrique augmente le risque de choc électrique.
4. **Ne maltraitez pas le cordon. N'utilisez jamais le cordon pour transporter, tirer ou débrancher l'outil électrique. Maintenez le cordon à l'écart des sources de chaleur, de l'huile, des objets à bords tranchants et des pièces en mouvement.** Le risque de choc électrique est plus élevé lorsque les cordons sont endommagés ou enchevêtrés.
5. **Lorsque vous utilisez un outil électrique à l'extérieur, utilisez un cordon prolongateur conçu pour l'usage extérieur.** Les risques de choc électrique est moindre lorsqu'un cordon conçu pour l'usage extérieur est utilisé.

6. **Si vous devez utiliser un outil électrique dans un endroit humide, utilisez une source d'alimentation protégée par un disjoncteur de fuite à la terre.** L'utilisation d'un disjoncteur de fuite à la terre réduit le risque de choc électrique.
7. **Les outils électriques peuvent produire des champs électromagnétiques (CEM) qui ne sont pas préjudiciables à l'utilisateur.** Les utilisateurs de stimulateur cardiaque ou autres appareils médicaux similaires doivent toutefois demander conseil au fabricant et/ou à leur médecin avant d'utiliser cet outil électrique.

#### Sécurité personnelle

1. **Restez alerte, attentif à vos mouvements et faites preuve de bon sens lorsque vous utilisez un outil électrique. N'utilisez pas les outils électriques si vous êtes fatigué ou avez pris une drogue, de l'alcool ou un médicament.** Un moment d'inattention pendant l'utilisation d'un outil électrique peut entraîner une grave blessure.
2. **Portez des dispositifs de protection personnelle. Portez toujours une protection oculaire.** Les risques de blessure seront moins élevés si vous utilisez des dispositifs de protection tels qu'un masque anti-poussière, des chaussures à semelle antidérapante, une coiffure résistante ou une protection d'oreilles.
3. **Évitez les démarrages accidentels. Assurez-vous que l'interrupteur est en position d'arrêt avant de brancher l'outil à la prise de courant et/ou au bloc-piles, et avant de prendre ou de transporter l'outil.** Vous ouvrez la porte aux accidents si vous transportez les outils électriques avec le doigt sur l'interrupteur ou si vous les branchez alors que l'interrupteur est en position de marche.
4. **Retirez toute clé de réglage ou de serrage avant de mettre l'outil électrique sous tension.** Toute clé laissée en place sur une pièce rotative de l'outil électrique peut entraîner une blessure.
5. **Ne vous étirez pas exagérément. Assurez-vous d'une bonne prise au sol et d'un bon équilibre en tout temps.** Cela vous permettra d'avoir une meilleure maîtrise de l'outil électrique dans les situations imprévues.
6. **Portez des vêtements adéquats. Ne portez ni vêtements amples ni bijoux. Gardez vos cheveux, vêtements et gants à l'écart des pièces en mouvement.** Les vêtements amples, bijoux ou cheveux longs peuvent être happés par les pièces en mouvement.
7. **Si des accessoires sont fournis pour raccorder un appareil d'aspiration et de collecte de la poussière, assurez-vous qu'ils sont correctement raccordés et qu'ils sont utilisés de manière adéquate.** L'utilisation d'un appareil de collecte permet de réduire les risques liés à la présence de poussière dans l'air.
8. **Évitez d'être complaisant et d'ignorer les principes de sécurité de l'outil en raison de la familiarité acquise par un usage fréquent des outils.** Un geste imprudent peut entraîner une grave blessure en une fraction de seconde.

9. **Portez toujours des lunettes à coques de protection pour protéger vos yeux contre les blessures lors de l'utilisation d'outils électriques. Les lunettes à coques doivent être conformes à ANSI Z87.1 aux États-Unis.**

L'employeur a la responsabilité d'imposer l'utilisation d'équipements de protection de sécurité adéquats aux utilisateurs des outils électriques et à toute autre personne se trouvant dans la zone de travail immédiate.

#### Utilisation et entretien des outils électriques

1. **Ne forcez pas l'outil électrique. Utilisez l'outil électrique adéquat suivant le type de travail à effectuer.** Si vous utilisez l'outil électrique adéquat et respectez le régime pour lequel il a été conçu, il effectuera un travail de meilleure qualité et plus sécuritaire.
2. **N'utilisez pas l'outil électrique s'il n'est pas possible de l'allumer et de l'éteindre avec son interrupteur.** Un outil électrique dont l'interrupteur est défectueux représente un danger et doit être réparé.
3. **Avant d'effectuer tout réglage, de remplacer un accessoire ou de ranger l'outil électrique, débranchez la fiche de la source d'alimentation et/ou retirez la batterie de l'outil électrique si elle est amovible.** Ces mesures préventives de sécurité réduisent les risques de démarrage accidentel de l'outil électrique.
4. **Après l'utilisation d'un outil électrique, rangez-le hors de portée des enfants et ne laissez aucune personne l'utiliser si elle n'est pas familiarisée avec l'outil électrique ou les présentes instructions d'utilisation.** Les outils électriques représentent un danger entre les mains de personnes qui n'en connaissent pas le mode d'utilisation.
5. **Effectuez l'entretien des outils électriques et des accessoires. Assurez-vous que les pièces mobiles ne sont pas désalignées ou coincées, qu'aucune pièce n'est cassée et que l'outil électrique n'a subi aucun dommage affectant son bon fonctionnement. Le cas échéant, faites réparer l'outil électrique avant de l'utiliser.** De nombreux accidents sont causés par des outils électriques mal entretenus.
6. **Maintenez les outils tranchants bien aiguisés et propres.** Un outil tranchant dont l'entretien est effectué correctement et dont les bords sont bien aiguisés risquera moins de se coincer et sera plus facile à maîtriser.
7. **Utilisez l'outil électrique, ses accessoires, ses embouts, etc., en respectant les présentes instructions, en tenant compte des conditions de travail et du type de travail à effectuer.** L'utilisation d'un outil électrique pour d'autres usages que ceux prévus peut entraîner une situation dangereuse.
8. **Gardez les poignées et surfaces de saisie sèches, propres et exemptes d'huile et de graisse.** Les poignées et surfaces de saisie glissantes ne permettent pas une manipulation sûre et une bonne maîtrise de l'outil dans les situations inattendues.

9. **Lors de l'utilisation de l'outil, ne portez pas de gants de travail en tissu qui risquent de s'enchevêtrer dans l'outil.** L'enchevêtrement de gants de travail en tissu dans les pièces en mouvement peut entraîner une blessure.

#### Utilisation et entretien des outils alimentés par batterie

1. **Pour recharger, utilisez uniquement le chargeur spécifié par le fabricant.** L'utilisation d'un chargeur conçu pour un type donné de bloc-piles comporte un risque d'incendie lorsqu'il est utilisé avec un autre type de bloc-piles.
2. **N'utilisez un outil électrique qu'avec le bloc-piles conçu spécifiquement pour cet outil.** Il y a risque de blessure ou d'incendie si un autre bloc-piles est utilisé.
3. **Lorsque vous n'utilisez pas le bloc-piles, rangez-le à l'écart des objets métalliques tels que trombones, pièces de monnaie, clés, clous, vis ou autres petits objets métalliques qui risqueraient d'établir une connexion entre les bornes.** La mise en court-circuit des bornes de batterie peut causer des brûlures ou un incendie.
4. **Dans des conditions d'utilisation inadéquates de la batterie, il peut y avoir fuite d'électrolyte; évitez tout contact avec ce liquide. En cas de contact accidentel, rincez avec beaucoup d'eau. Si le liquide pénètre dans vos yeux, il faut aussi consulter un médecin.** L'électrolyte qui s'échappe de la batterie peut causer des irritations ou des brûlures.
5. **N'utilisez pas une batterie ou un outil si il est endommagé ou modifié.** Les batteries endommagées ou modifiées peuvent avoir un comportement imprévisible dont peut résulter un incendie, une explosion ou un risque de blessure.
6. **N'exposez pas une batterie ou un outil au feu ou à une température excessive.** L'exposition au feu ou à une température supérieure à 130 °C peut entraîner une explosion.
7. **Suivez toutes les instructions de charge et ne chargez pas la batterie ou l'outil à l'extérieur de la plage de température spécifiée dans les instructions.** Charger de manière inadéquate ou à des températures hors de la plage spécifiée peut endommager la batterie et augmenter le risque d'incendie.

#### Réparation

1. **Faites réparer votre outil électrique par un réparateur qualifié qui utilise des pièces de rechange identiques aux pièces d'origine.** Le maintien de la sûreté de l'outil électrique sera ainsi assuré.
2. **N'essayez jamais de réparer les batteries endommagées.** La réparation des batteries ne doit être effectuée que par le fabricant ou par un fournisseur de service après-vente agréé.
3. **Suivez les instructions de lubrification et de remplacement des accessoires.**
4. **Ne modifiez pas ou n'essayez pas de réparer l'appareil ou la batterie autrement que tel qu'indiqué dans les instructions d'utilisation et d'entretien.**

## Consignes de sécurité pour scies à coupe d'onglet

1. Les scies à coupe d'onglet sont conçues pour couper le bois ou les produits dérivés du bois. Elles ne peuvent pas être utilisées avec les meules tronçonneuses abrasives pour couper les matériaux ferreux comme les barres, tiges, goujons, etc. La poussière abrasive bloque les pièces mobiles telles que le protecteur inférieur. Les étincelles provoquées par la coupe abrasive brûleront le protecteur inférieur, la fente de découpe et autres pièces en plastique.
2. Utilisez des dispositifs de serrage pour soutenir la pièce à travailler chaque fois que cela est possible. Si vous soutenez la pièce d'une main, vous devez toujours la garder à au moins 100 mm d'un côté comme de l'autre de la lame de scie. N'utilisez pas cette scie pour couper des pièces trop petites pour être fermement fixées ou tenues dans la main. Si votre main se trouve trop près de la lame de scie, il y aura un risque accru de blessure au contact de la lame.
3. La pièce à travailler doit être immobile et fixée ou retenue contre le garde et la table. Ne faites pas avancer la pièce à travailler vers la lame, et n'effectuez d'aucune façon la coupe « à main levée ». Les pièces non retenues ou qui bougent peuvent être éjectées à grande vitesse et causer une blessure.
4. Poussez la scie vers la pièce à travailler. Ne tirez pas la scie à travers la pièce à travailler. Pour faire une coupe, soulevez la tête de scie et maintenez-la au-dessus de la pièce à travailler, sans couper, démarrez le moteur, abaissez la tête de scie et poussez la scie à travers la pièce à travailler. Si vous coupez en tirant vers vous, il est fort probable que la lame de scie remonte sur la pièce et que l'ensemble de lame soit violemment éjecté vers vous.
5. Ne mettez jamais la main à travers la ligne de coupe prévue, aussi bien devant que derrière la lame de scie. Il est très dangereux de tenir la pièce à travailler en « croisant les mains », c'est-à-dire en tenant la pièce du côté droit de la lame de scie avec la main gauche, ou vice-versa.

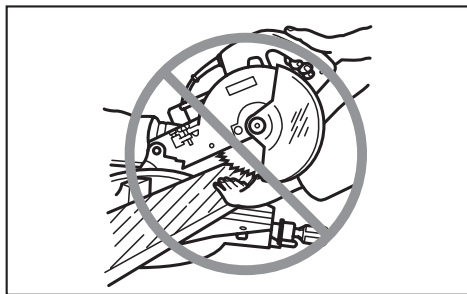

6. Pendant que la lame tourne, ne tendez pas la main derrière le garde à moins de 100 mm d'un côté ou de l'autre de la lame de scie pour enlever des copeaux de bois ou pour toute autre raison. La lame de scie en rotation peut être plus près qu'elle ne semble de votre main et vous risquez de vous blesser grièvement.
7. Inspectez votre pièce à travailler avant de la couper. Si la pièce à travailler est courbée ou gauchie, serrez-la en plaçant la face extérieure de la courbe du côté du garde. Assurez-vous toujours qu'il n'y a pas de jeu entre la pièce à travailler, le garde et la table le long de la ligne de coupe. En se tordant ou en se déplaçant, les pièces à travailler pliées ou courbées peuvent emprisonner la lame de scie en rotation pendant la coupe. Il ne doit pas y avoir de clous ou de corps étrangers dans la pièce à travailler.
8. N'utilisez la scie qu'après avoir tout enlevé sur la table - outils, copeaux de bois, etc. -, à l'exception de la pièce à travailler. Au contact de la lame en rotation, les petits débris, morceaux de bois détachés ou autres objets peuvent être éjectés à grande vitesse.
9. Ne coupez qu'une seule pièce à la fois. Empilées, les pièces ne peuvent être adéquatement serrées ou renforcées, et elles peuvent emprisonner la lame ou se déplacer pendant la coupe.
10. Avant d'utiliser la scie à coupe d'onglet, assurez-vous qu'elle est montée ou placée sur une surface de travail plane et ferme. Une surface de travail plane et ferme réduit le risque que la scie à coupe d'onglet devienne instable.
11. Planifiez votre travail. Chaque fois que vous modifiez le réglage d'angle de biseau ou d'onglet, assurez-vous que le garde ajustable est bien placé pour soutenir la pièce à travailler et qu'il ne gênera pas ni lame ni le dispositif de protection. Sans allumer l'outil et sans pièce à travailler sur la table, simulez une coupe complète en déplaçant la lame de scie pour vous assurer que rien ne gênera la coupe et qu'il n'y a aucun risque de couper le garde.
12. Si la pièce à travailler est plus large ou plus longue que le dessus de la table, soutenez-la adéquatement avec une rallonge de table, des chevalets de sciage, etc. Les pièces plus longues ou plus larges que la table de scie à coupe d'onglet peuvent basculer si elles ne sont pas fermement soutenues. En basculant, la partie découpée de la pièce ou la pièce elle-même peut soulever le protecteur inférieur ou être éjectée par la lame en rotation.
13. Ne demandez pas à une autre personne de remplir le rôle de la rallonge de table ou de fournir un soutien supplémentaire. Avec un soutien instable, la pièce à travailler peut emprisonner la lame ou se déplacer pendant la coupe, et entraîner du même coup votre assistant ou vous-même vers la lame en rotation.
14. La partie découpée de la pièce ne doit être d'aucune façon coincée ou pressée contre la lame de scie en rotation. Si elle est retenue, par exemple à l'aide de butées longitudinales, la partie découpée de la pièce risque d'être coincée contre la lame et éjectée violemment.
15. Utilisez toujours un dispositif de serrage ou une fixation conçu pour soutenir les tiges, tuyaux et autres objets ronds. Les tiges ont tendance à rouler pendant la coupe, ce qui fait « mordre » la lame et attire la pièce, avec votre main, vers la lame.
16. Laissez la lame atteindre sa pleine vitesse avant de la mettre en contact avec la pièce à travailler. Cela réduira le risque d'éjection de la pièce à travailler.

17. Si la pièce à travailler ou la lame se coince, éteignez la scie à coupe d'onglet. Attendez l'arrêt de toutes les pièces en mouvement et débranchez la fiche de la source d'alimentation et/ou retirez la batterie. Retirez ensuite le matériel coincé. Continuer de scier avec une pièce à travailler coincée peut causer une perte de maîtrise de la scie à coupe d'onglet ou l'endommager.
18. Une fois la coupe terminée, relâchez l'interrupteur, maintenez la tête de la scie basse et attendez l'arrêt complet de la lame avant de retirer la partie découpée de la pièce. Il est dangereux de tendre la main près de lame qui tourne.
19. Tenez la poignée fermement lorsque vous interrompez une coupe avant la fin ou lorsque vous libérez l'interrupteur avant que la tête de scie ne soit complètement en position basse. En attirant soudainement la tête de scie vers le bas, le freinage de la scie peut entraîner un risque de blessure.
20. N'utilisez que la lame de scie dont le diamètre correspond aux indications données sur l'outil ou dans le manuel. L'utilisation d'une lame d'une taille incorrecte peut affecter la protection de la lame ou le fonctionnement du protecteur, ce qui comporte un risque de grave blessure.
21. Utilisez uniquement les lames de scie dont la vitesse indiquée est égale ou supérieure à la vitesse indiquée sur l'outil.
22. Choisissez toujours la lame de scie qui convient au matériau à couper. N'utilisez pas la lame de scie pour couper des matériaux autres que ceux spécifiés.
9. La broche de blocage qui verrouille en position basse la tête de coupe est conçue exclusivement pour le transport et le rangement de l'outil, et ne doit être utilisée pour aucun travail de coupe.
10. Avant l'utilisation, vérifiez toujours soigneusement l'absence de fissures ou de dommages sur la lame. Veuillez remplacer immédiatement toute lame fissurée ou endommagée. La présence de résine et de goudron sur la lame ralentit la scie et entraîne une augmentation des risques de rebond. Pour nettoyer la lame, retirez-la d'abord de l'outil, puis utilisez un décapant, de l'eau chaude ou du kérosène pour retirer la résine et le goudron. N'utilisez jamais d'essence pour nettoyer la lame.
11. Lors de la réalisation d'une coupe en glissière, un risque de REBOND est possible. Le REBOND se produit lorsque la lame se coince dans la pièce pendant la coupe et projette rapidement la lame de scie vers l'opérateur. La perte de contrôle et une grave blessure peuvent en résulter. Si la lame commence à se coincer pendant la coupe, ne continuez pas à couper et relâchez tout de suite l'interrupteur.
12. Utilisez exclusivement les flasques spécifiés pour cet outil.
13. Prenez garde d'endommager l'alésage, les flasques (tout particulièrement leur surface d'installation) ou le boulon. L'endommagement de ces pièces peut causer une cassure de la lame.
14. Assurez-vous que le socle rotatif est bien immobilisé, de sorte qu'il ne bouge pas pendant l'opération. Fixez la scie à une surface de travail ou à un établi stable au moyen des trous du socle. N'utilisez JAMAIS l'outil si vous vous trouvez dans une position qui n'assure pas une pleine liberté de mouvement.
15. Assurez-vous que le blocage de l'arbre est libéré avant de mettre l'outil sous tension.
16. Assurez-vous que la lame n'entre pas en contact avec le socle rotatif lorsqu'elle se trouve sur sa position la plus basse.
17. Tenez la poignée fermement. N'oubliez pas que la scie se déplace légèrement vers le haut ou le bas au démarrage et à l'arrêt.
18. Assurez-vous que la lame n'entre pas en contact avec la pièce avant de mettre l'outil sous tension.
19. Avant d'utiliser l'outil sur la pièce, laissez-le tourner à vide un instant. Soyez attentif à toute vibration ou tout sautillement pouvant indiquer que la lame n'est pas bien installée ou est mal équilibrée.
20. Arrêtez immédiatement votre outil dès que vous observez quelque chose d'anormal.
21. N'essayez pas de verrouiller la gâchette en position de marche.
22. Utilisez toujours les accessoires recommandés dans le présent manuel. L'utilisation d'accessoires inadéquats, tels que les meules abrasives par exemple, peut entraîner une blessure.

#### Instructions additionnelles

1. **Usage prévu**  
L'outil est conçu pour l'exécution précise de la coupe rectiligne et de la coupe d'onglet dans le bois. N'utilisez pas la scie pour couper autre chose que le bois.
2. Faites en sorte que l'atelier soit sans danger pour les enfants en y posant des cadenas.
3. Ne vous appuyez jamais sur l'outil. Vous courez un risque de blessure grave si l'outil bascule ou si vous touchez accidentellement l'outil tranchant.
4. Ne laissez jamais sans surveillance un outil en marche. Coupez le contact. Attendez que l'outil se soit complètement arrêté avant de le quitter.
5. N'utilisez jamais la scie sans les protecteurs en place. Assurez-vous avant chaque utilisation que le protège-lame se referme bien. N'utilisez pas la scie si le protège-lame ne se déplace pas librement et ne se referme pas instantanément. Ne fixez ou n'attachez jamais le protège-lame en position ouverte.
6. Maintenez les mains hors de la ligne de coupe de la lame de scie. Évitez tout contact avec la lame lorsqu'elle continue de tourner après la mise hors tension de l'outil. Elle peut alors quand même causer de graves blessures.
7. Pour réduire les risques de blessure, ramenez le chariot complètement vers l'arrière après chaque opération de coupe en travers.
8. Fixez toujours les composants mobiles de l'outil avant de le transporter.

23. Certains matériaux contiennent des produits chimiques qui peuvent être toxiques. Prenez les précautions nécessaires pour éviter l'inhalation des poussières ou leur contact avec la peau. Conformez-vous aux consignes de sécurité du fournisseur du matériau.

## CONSERVEZ CE MODE D'EMPLOI.

**⚠ MISE EN GARDE** : NE VOUS LAISSEZ PAS tromper (au fil d'une utilisation répétée) par un sentiment d'aisance ou de familiarité avec le produit en négligeant les consignes de sécurité qui accompagnent le produit. L'UTILISATION INCORRECTE ou l'ignorance des consignes de sécurité du présent manuel d'instructions comporte un risque de blessure grave.

### Consignes de sécurité importantes pour la batterie

- Avant d'utiliser la batterie, lisez toutes les instructions et les mises en garde apposées sur (1) le chargeur de batterie, (2) la batterie et (3) le produit utilisant la batterie.
- Ne démontez pas la batterie.
- Cessez immédiatement l'utilisation si le temps de fonctionnement devient excessivement court. Il y a risque de surchauffe, de brûlures, voire d'explosion.
- Si l'électrolyte pénètre dans vos yeux, rincez-les à l'eau claire et consultez immédiatement un médecin. Il y a risque de perte de la vue.
- Ne court-circuitez pas la batterie :
  - Ne touchez les bornes avec aucun matériau conducteur.
  - Évitez de ranger la batterie dans un conteneur avec d'autres objets métalliques tels que clous, pièces de monnaie, etc.
  - Évitez d'exposer la batterie à l'eau ou à la pluie.

Un court-circuit de la batterie pourrait provoquer un fort courant, une surchauffe, parfois des brûlures et même une panne.
- Ne rangez pas l'outil ou la batterie dans des emplacements où la température peut atteindre ou dépasser 50 °C (122 °F).
- Ne jetez pas la batterie au feu même si elle est sérieusement endommagée ou complètement épuisée. La batterie peut exploser au contact du feu.
- Prenez garde d'échapper ou de heurter la batterie.
- N'utilisez pas une batterie si elle est endommagée.
- Les batteries lithium-ion fournies sont soumises aux exigences de la législation sur les marchandises dangereuses.

Des exigences particulières sur l'emballage et l'étiquetage doivent être respectées lors du transport commercial par des tiers, des transitaires, etc.

Pour préparer la marchandise à expédier, consultez un expert en matériaux dangereux si nécessaire. Respectez aussi les éventuelles réglementations nationales plus détaillées.

Recouvrez de ruban isolant les contacts exposés, et emballez la batterie de sorte qu'elle ne puisse pas se déplacer à l'intérieur de l'emballage.

- Suivez la réglementation locale concernant l'élimination de la batterie.
- N'utilisez les batteries qu'avec les produits spécifiés par Makita. Installer les batteries sur des produits non conformes peut entraîner un incendie, une chaleur excessive, une explosion ou une fuite d'électrolyte.

## CONSERVEZ CES INSTRUCTIONS.

**⚠ ATTENTION** : Utilisez exclusivement les batteries fabriquées par Makita. Les batteries autres que celles fabriquées par Makita ou les batteries modifiées peuvent exploser et causer un incendie, une blessure ou des dommages. Cela annule aussi la garantie Makita de l'outil et du chargeur Makita.

### Conseils pour maintenir la durée de service maximale de la batterie

- Rechargez la batterie avant qu'elle ne soit complètement déchargée. Arrêtez toujours l'outil et rechargez la batterie quand vous remarquez que la puissance de l'outil diminue.
- Ne rechargez jamais une batterie complètement chargée. La surcharge réduit la durée de service de la batterie.
- Chargez la batterie à une température ambiante comprise entre 10 °C et 40 °C (50 °F et 104 °F). Si la batterie est chaude, laissez-la refroidir avant de la charger.
- Chargez la batterie si elle est restée inutilisée pendant une période prolongée (plus de six mois).

### Symboles

Les symboles utilisés pour l'outil sont indiqués ci-dessous.

|   |  |
|---|--|
| V   | volts  |
| —<br>—<br>—   | courant continu                                      |
| n <sub>0</sub>  | vitesse à vide                                       |
| ... /min<br>r /min  | tours ou alternances par minute                      |
|  | Ne mettez pas la main ou les doigts près de la lame. |

# INSTALLATION

## Montage du banc

À la sortie d'usine de l'outil, la poignée est verrouillée en position abaissée par la broche d'arrêt. Relâchez la broche d'arrêt en appliquant une pression vers le bas sur la poignée tout en tirant sur la broche d'arrêt.

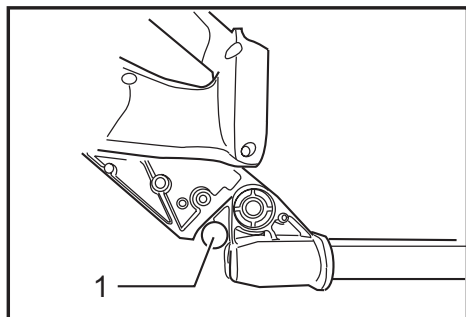

► 1. Broche de blocage

### ⚠ MISE EN GARDE :

- Assurez-vous que l'outil ne se déplacera pas sur la surface de soutien. Les mouvements de la scie d'onglet sur la surface de soutien au cours de la coupe risquent de provoquer une perte de contrôle et des blessures.

Cet outil doit être boulonné sur une surface plane et stable avec deux boulons, en utilisant les trous d'éclissage pratiqués dans la base de l'outil. Cela aidera à prévenir les risques de basculement et de blessure.

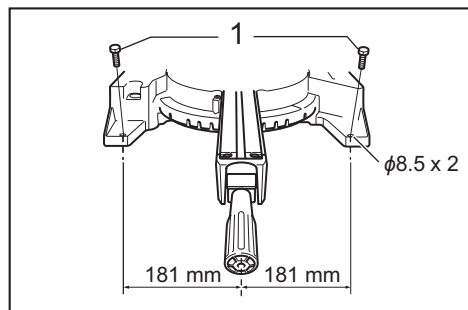

► 1. Boulon

Tournez le boulon de réglage vers la droite ou la gauche de sorte qu'il entre en contact avec la surface du plancher pour assurer la stabilité de l'outil.

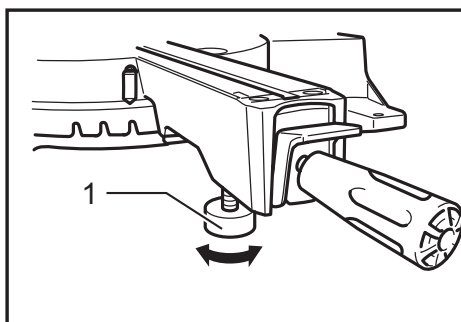

► 1. Boulon de réglage

## Installation des supports et des ensembles de supports

**NOTE :** Dans certains pays, les supports et les ensembles de supports peuvent ne pas être inclus avec l'outil comme accessoires standard.

Les supports et les ensembles de supports soutiennent les pièces horizontalement.

À l'aide de la clé hexagonale, serrez les arbres de garde aux ensembles de supports.

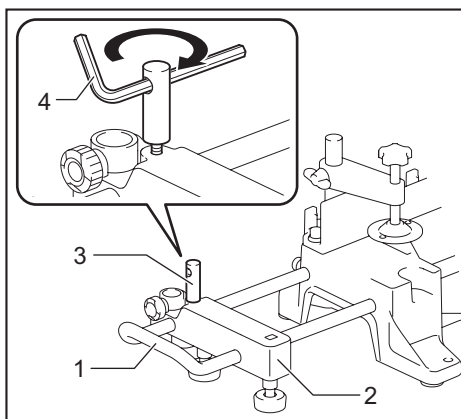

► 1. Support 2. Ensemble de support 3. Arbre de garde 4. Clé hexagonale

Installez les supports et les ensembles de supports des deux côtés, tel qu'illustré sur la figure. Pendant l'installation, veillez à ce que les arbres de garde soient alignés au garde de guidage lorsqu'il est installé sur l'outil.

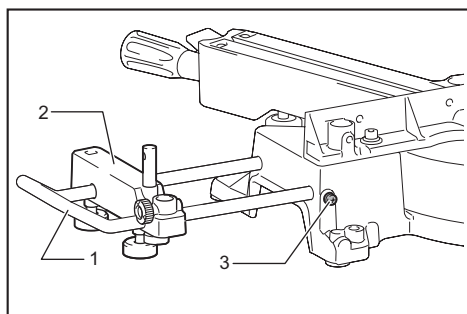

► 1. Support 2. Ensemble de support 3. Vis

Ensuite, serrez les vis pour fixer les supports et les ensembles de supports.

## DESCRIPTION DU FONCTIONNEMENT

### ⚠ MISE EN GARDE :

- Assurez-vous toujours que l'outil est éteint et que la batterie est retirée avant d'effectuer un réglage ou de vérifier quelque chose sur l'outil. Si vous ne respectez pas cette précaution, vous risquez de graves blessures, dues à un démarrage accidentel.

## Installation ou retrait de la batterie

**⚠ ATTENTION :** Éteignez toujours l'outil avant d'installer ou de retirer la batterie.

**⚠ ATTENTION :** Tenez fermement l'outil et la batterie lors de l'installation ou du retrait de cette dernière. Si l'outil et la batterie ne sont pas tenus fermement, ils risquent de vous glisser des mains et de subir des dommages, ou encore de vous blesser.

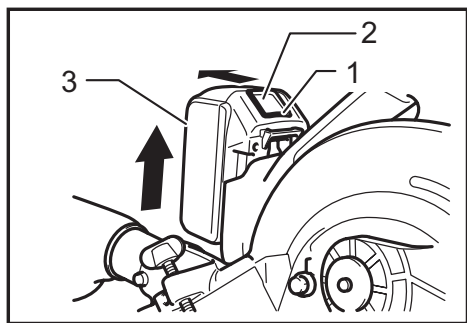

► 1. Voyant rouge 2. Bouton 3. Batterie

Pour retirer la batterie, faites-la glisser hors de l'outil tout en glissant le bouton qui se trouve à l'avant.

Pour installer la batterie, alignez sa languette sur la rainure pratiquée dans le boîtier, et glissez la batterie en place. Insérez-la à fond jusqu'à ce que vous entendiez un léger dé clic. Si vous pouvez voir le voyant rouge sur le dessus du bouton, la batterie n'est pas complètement verrouillée.

**⚠ ATTENTION :** Installez toujours la batterie à fond jusqu'à ce que vous ne puissiez plus voir le voyant rouge. Autrement elle risque de tomber accidentellement de l'outil et d'entraîner des blessures.

**⚠ ATTENTION :** Ne forcez pas sur la batterie pour l'installer. Si la batterie ne glisse pas facilement, c'est qu'elle n'est pas insérée correctement.

## Système de protection de la batterie (batterie lithium-ion marquée d'une étoile)

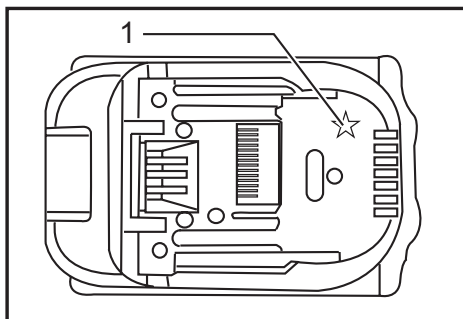

► 1. Étoile

Les batteries lithium-ion marquées d'une étoile sont équipées d'un système de protection. Ce système coupe automatiquement l'alimentation de l'outil pour augmenter la durée de vie de la batterie.

L'outil s'arrête automatiquement pendant l'utilisation lorsque l'outil et/ou la batterie sont dans l'une des situations suivantes :

- En surcharge :  
L'outil est utilisé de manière entraînant une consommation anormale de courant. Dans cette situation, relâchez la gâchette et arrêtez l'activité qui entraîne une surcharge de l'outil. Puis appuyez de nouveau sur la gâchette pour redémarrer. Si l'outil ne démarre pas, la batterie est en surchauffe. Dans cette situation, laissez refroidir la batterie avant d'appuyer de nouveau sur la gâchette.
- Tension de la batterie faible :  
La capacité restante de la batterie est trop faible pour que l'outil puisse fonctionner. Dans cette situation, retirez et rechargez la batterie.



## Affichage de la charge restante de la batterie

Uniquement pour les batteries avec voyant

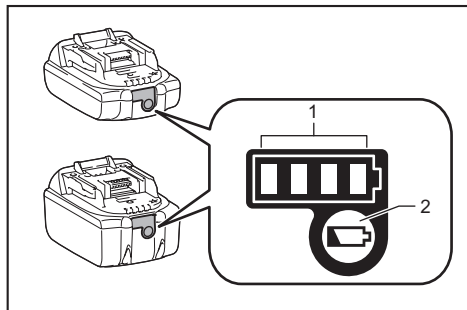

► 1. Témoins indicateurs 2. Bouton de vérification

Appuyez sur le bouton de vérification de la batterie pour afficher la charge restante de la batterie. Les témoins indicateurs s'allument pendant quelques secondes.

| Témoins indicateurs |        |            | Charge restante                         |
|---------------------|--------|------------|---|
| Allumé              | Éteint | Clignotant |   |
| ■                   | □      | ◐          | 75 % à 100 %                            |
| ■                   | ■      | □          | 50 % à 75 %                             |
| ■                   | □      | □          | 25 % à 50 %                             |
| ■                   | □      | □          | 0 % à 25 %                              |
| ◐                   | □      | □          | Chargez la batterie.                    |
| ■                   | ■      | □          | La batterie a peut-être mal fonctionné. |
| □                   | □      | ■          |   |

**NOTE :** Suivant les conditions d'utilisation et la température ambiante, il se peut que l'indication soit légèrement différente de la charge réelle.

## Protecteur de lame

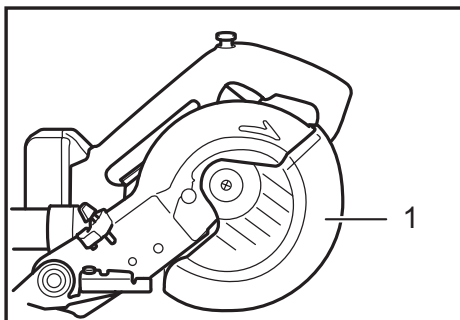

► 1. Protecteur de lame

Lorsque vous abaissez la poignée, le protège-lame se soulève automatiquement. Le protège-lame est maintenu par un ressort et revient donc à sa position d'origine lorsque la coupe est terminée et que vous relevez la poignée.

### ⚠ MISE EN GARDE :

- **Ne condamnez et ne retirez jamais le protège-lame ni le ressort qui y est fixé.** Une lame exposée en conséquence d'un défaut de protection risque de vous blesser.

Pour assurer votre propre sécurité, maintenez toujours le protège-lame en bon état. Tout fonctionnement anormal du protège-lame doit être immédiatement corrigé. Assurez-vous que l'action de retour du ressort s'effectue correctement.

### ⚠ MISE EN GARDE :

- **N'utilisez jamais l'outil si le protège-lame ou le ressort est endommagé, fonctionne mal ou a été retiré.** Vous risqueriez de vous blesser.

### Nettoyage

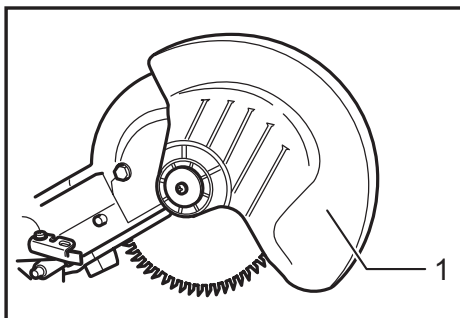

► 1. Protège-lame

Si le protège-lame transparent se salit, ou si de la poussière s'y colle et que la lame et/ou la pièce n'est plus visible, retirez la batterie et nettoyez soigneusement le protège-lame avec un linge humide. N'utilisez aucun solvant ou nettoyant à base de pétrole pour nettoyer le protège-lame de plastique, car cela pourrait l'endommager. Pour le nettoyage, soulevez le protège-lame en vous reportant à « Pose et retrait de la lame de scie ».

Après le nettoyage, pensez à ramener la lame et le couvercle central, et serrez le boulon hexagonal.

1. Assurez-vous que l'outil est éteint et que les batteries sont retirées.
2. Tout en tenant le couvercle central, tournez le boulon hexagonal dans le sens contraire des aiguilles d'une montre à l'aide de la clé hexagonale fournie.
3. Soulevez le protège-lame et le couvercle central.
4. Une fois le nettoyage terminé, ramenez le couvercle central et serrez le boulon hexagonal en effectuant l'inverse des étapes ci-dessus.

**⚠ MISE EN GARDE :** Ne retirez pas le ressort qui retient le protège-lame. Si le protège-lame s'use avec le temps ou sous l'effet des rayons ultraviolets, contactez un centre de service après-vente Makita pour le faire remplacer. **NE NEUTRALISEZ PAS ET NE RETIREZ PAS LE PROTÈGE-LAME.**

### Positionnement du plateau de découpe

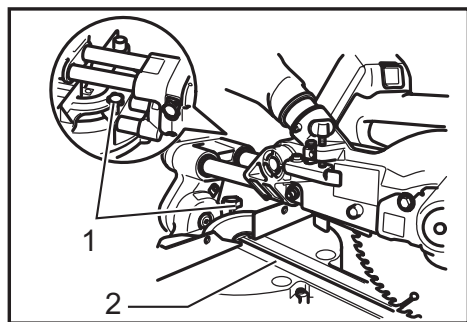

► 1. Vis à oreilles 2. Plateau de découpe

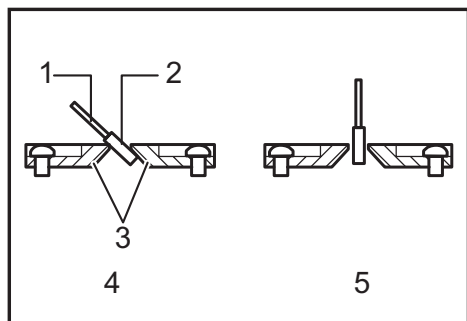

► 1. Lame 2. Dents de la lame 3. Plateau de découpe  
4. Coupe en biseau sur la gauche 5. Coupe rectiligne

Le socle rotatif de cet outil est équipé de plateaux de découpe pour réduire la déchirure du côté extérieur de la coupe. Les plateaux de découpe sont réglés en usine de sorte qu'ils n'entrent pas en contact avec la lame. Avant l'utilisation, ajustez les plateaux de découpe comme suit : Commencez par retirer la batterie. Desserrez toutes les vis (2 à gauche et à droite) qui immobilisent les plateaux de découpe. Resserrez-les de façon à pouvoir déplacer facilement les plateaux de découpe manuellement. Abaissez complètement la poignée et enfoncez la broche d'arrêt pour

verrouiller la poignée dans cette position. Desserrez les deux vis de serrage qui retiennent les tiges de glissement. Tirez complètement le chariot vers vous. Réglez les plateaux de découpe de sorte qu'ils n'entrent en contact qu'avec les côtés des dents de la lame. Serrez les vis avant (ne les serrez pas fermement). Poussez complètement le chariot vers le garde de guidage et réglez les plateaux de découpe de sorte qu'ils n'entrent en contact qu'avec les côtés des dents de la lame. Serrez les vis arrière (ne les serrez pas fermement). Après le réglage des plateaux de découpe, relâchez la broche de blocage et soulevez la poignée. Serrez ensuite toutes les vis fermement.

### AVIS :

- Après le réglage de l'angle de coupe en biseau, assurez-vous que les plateaux de découpe sont bien réglés. Un bon réglage des plateaux de découpe apportera un bon soutien à la pièce, ce qui en réduira l'usure.

### Maintien de la capacité de coupe maximale

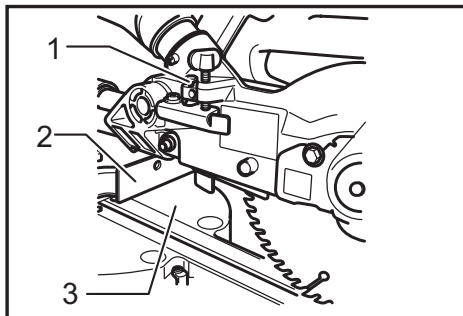

► 1. Boulon de réglage 2. Garde de guidage 3. Socle rotatif

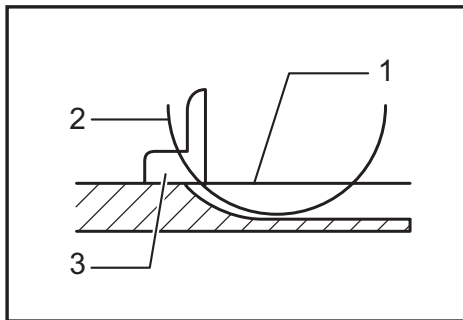

► 1. Face supérieure du socle rotatif 2. Bord de la lame 3. Garde de guidage

Cet outil est réglé en usine de sorte que sa capacité de coupe maximale soit atteinte avec une lame de 190 mm (7-1/2"). Retirez la batterie avant d'effectuer un réglage. Lorsque vous installez une nouvelle lame, vérifiez toujours la position limite inférieure de la lame et, au besoin, réglez-la comme suit : Commencez par retirer la batterie. Poussez complètement le chariot vers le garde de guidage et abaissez totalement la poignée. Utilisez la clé hexagonale pour tourner le boulon de réglage jusqu'à ce que le tranchant de la lame dépasse légèrement sous la face supérieure du socle rotatif au point de rencontre entre le garde de guidage et la face supérieure du socle rotatif.

Retirez la batterie et faites tourner la lame manuellement en maintenant la poignée en position parfaitement abaissée, pour être sûr que la lame n'entre en contact avec aucune partie de la base inférieure. Au besoin, effectuez un léger réajustement.

### ⚠ MISE EN GARDE :

- Après l'installation d'une nouvelle lame et avec la batterie retirée, assurez-vous toujours que la lame n'entre pas en contact avec le socle inférieur lorsque la poignée est complètement abaissée. Si la lame touche le socle, un choc en retour est possible et vous risquez de vous blesser.

## Bras de blocage

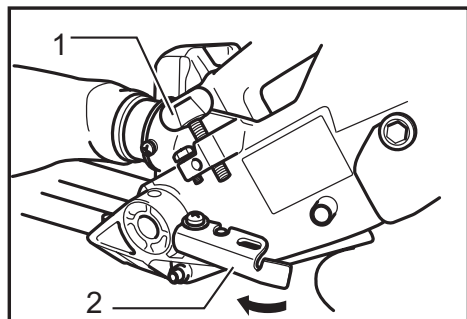

► 1. Vis de réglage 2. Bras de blocage

Le bras de blocage permet un réglage facile de la position limite inférieure de la lame. Pour l'ajuster, déplacez le bras de blocage dans le sens de la flèche, tel qu'indiqué sur l'illustration. Réglez la vis de réglage de sorte que la lame s'arrête à la position désirée lorsque la poignée est complètement abaissée.

## Butée d'appui auxiliaire

### Spécifique au pays

**⚠ ATTENTION :** Lors de l'exécution de coupes en biseau sur la gauche, pivotez la butée d'appui auxiliaire vers l'extérieur. Autrement, elle risque d'entrer en contact avec la lame ou une pièce de l'outil, ce qui comporte un risque de grave blessure.

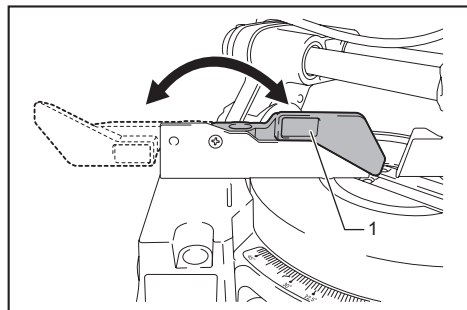

► 1. Butée d'appui auxiliaire

Cet outil est équipé d'une butée d'appui auxiliaire. En temps normal, placez la butée d'appui auxiliaire à l'intérieur. Par contre, lors de l'exécution de coupes en biseau sur la gauche, pivotez-la vers l'extérieur.

## Réglage de l'angle de coupe d'onglet

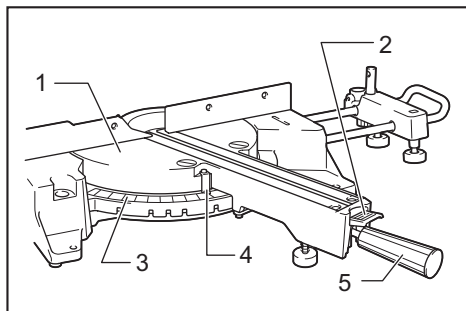

► 1. Socle rotatif 2. Levier de verrouillage 3. Échelle de coupe d'onglet 4. Index 5. Poignée

Desserrez la poignée en la tournant dans le sens inverse des aiguilles d'une montre. Faites tourner le socle rotatif tout en abaissant le levier de verrouillage. Après avoir déplacé la poignée sur la position où le pointeur indique l'angle désiré sur l'échelle de coupe d'onglet, serrez fermement la poignée dans le sens des aiguilles d'une montre.

### ⚠ ATTENTION :

- Après avoir modifié l'angle de coupe d'onglet, fixez toujours le socle rotatif en serrant à fond la poignée.

### AVIS :

- Assurez-vous de soulever complètement la poignée lorsque vous faites tourner le socle rotatif.

## Réglage de l'angle de coupe en biseau

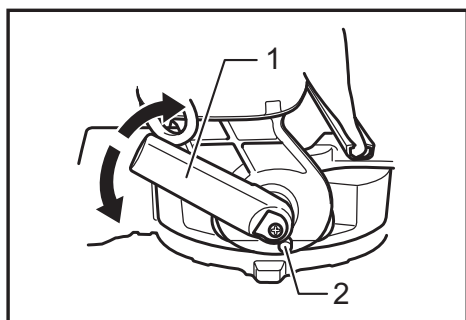

► 1. Levier 2. Bouton de libération

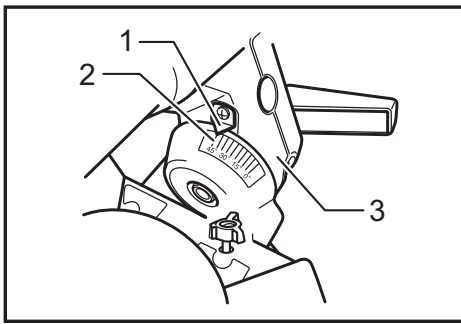

► 1. Index 2. Échelle de coupe en biseau 3. Bras

Pour ajuster l'angle de coupe en biseau, desserrez le levier à l'arrière de l'outil dans le sens inverse des aiguilles d'une montre.

Poussez la poignée vers la gauche pour incliner la lame jusqu'à ce que le pointeur indique l'angle désiré sur l'échelle de coupe en biseau. Serrez ensuite le levier fermement dans le sens des aiguilles d'une montre pour fixer le bras. Pour incliner la lame vers la droite, appuyez sur le bouton de libération à l'arrière de l'outil tout en inclinant la lame légèrement vers la gauche après avoir desserré le levier. En maintenant le bouton de libération enfoncé, inclinez la lame vers la droite.

#### ATTENTION :

- Après avoir modifié l'angle de coupe en biseau, fixez toujours le bras en serrant le levier dans le sens des aiguilles d'une montre.

#### AVIS :

- Vous devez soulever la poignée complètement avant d'incliner la lame.
- Lorsque vous modifiez l'angle de coupe en biseau, assurez-vous toujours de bien placer les plateaux de découpe, tel que décrit dans la section "Positionnement des plateaux de découpe."

## Réglage de la position du levier

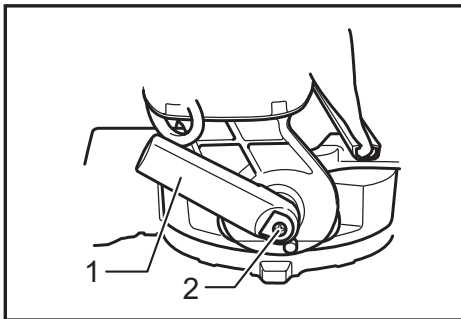

► 1. Levier 2. Vis

Si le levier n'assure pas un serrage parfait, vous pouvez l'installer sur l'une ou l'autre des positions de serrage distantes de 30°. Desserrez et retirez la vis qui retient le levier à l'arrière de l'outil. Retirez le levier et réinstallez-le de sorte qu'il soit légèrement au-dessus du niveau. Serrez le levier fermement avec la vis.

## Interrupteur

**⚠ MISE EN GARDE :** Avant d'installer la batterie dans l'outil, vérifiez toujours que la gâchette fonctionne correctement et qu'elle revient en position d'arrêt (OFF) quand vous la libérez. Si vous utilisez un outil avec une gâchette qui ne fonctionne pas correctement, vous risquez de perdre le contrôle de l'outil et de vous blesser grièvement.

**⚠ MISE EN GARDE :** N'utilisez pas un verrou dont la tige ou le câble a un diamètre inférieur à 6,35 mm (1/4"). Une tige ou un câble de format inférieur pourrait ne pas verrouiller correctement l'outil en position arrêtée et un démarrage accidentel risquerait de vous blesser grièvement.

**⚠ MISE EN GARDE :** N'utilisez JAMAIS un outil dont la gâchette présente un problème. Tout outil dont la gâchette présente un problème est TRÈS DANGEREUX et doit être réparé avant d'être utilisé, autrement il y a risque de blessure grave.

**⚠ MISE EN GARDE :** Pour votre sécurité, cet outil est doté d'un bouton de sécurité qui prévient le démarrage accidentel de l'outil. N'utilisez JAMAIS l'outil s'il s'active simplement en appuyant sur la gâchette sans presser le bouton de sécurité. Une gâchette défectueuse peut provoquer un démarrage accidentel de l'outil et une grave blessure. AVANT de poursuivre l'utilisation, retournez l'outil à un centre de service après-vente Makita pour le faire réparer.

**⚠ MISE EN GARDE :** Ne neutralisez JAMAIS le bouton de sécurité avec du ruban ou de toute autre manière. Une gâchette dont le bouton de sécurité est neutralisé pourrait provoquer un démarrage accidentel et une grave blessure.

**AVIS :** Ne tirez pas fortement sur la gâchette sans avoir d'abord enfoncé le bouton de sécurité. Vous risquez de casser la gâchette.

Un bouton de sécurité est fourni pour prévenir la pression accidentelle sur la gâchette. Pour faire démarrer l'outil, enfoncez le bouton de sécurité et appuyez sur la gâchette. Pour l'arrêter, libérez la gâchette.

Un trou a été prévu dans la gâchette pour l'insertion d'un cadenas permettant de déverrouiller l'outil.

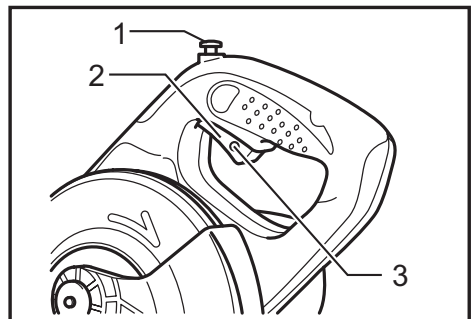

► 1. Bouton de sécurité 2. Gâchette 3. Trou pour cadenas

## Frein électrique

Cet outil est muni d'un frein de lame électrique. Si la libération du levier de la gâchette ne permet pas d'arrêter promptement la lame d'une fois à l'autre, faites réparer l'outil dans un centre de service après-vente Makita.

### ⚠ ATTENTION :

- Le système de freinage de la lame ne doit pas remplacer le protège-lame. N'utilisez jamais un outil sans protège-lame en état de marche. Une lame non protégée peut provoquer de graves blessures.

## ASSEMBLAGE

### ⚠ MISE EN GARDE :

- Assurez-vous toujours que l'outil est éteint et que la batterie est retirée avant d'effectuer une opération dessus. Si vous ne respectez pas cette précaution, vous risquez des blessures graves.

## Rangement de la clé hexagonale

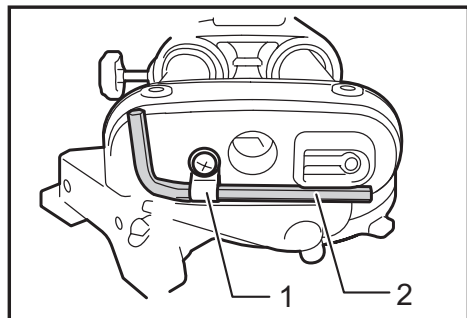

- 1. Support à clé 2. Clé hexagonale

La clé hexagonale est rangée de la façon illustrée. Pour utiliser la clé hexagonale, retirez-la du support à clé. Après avoir utilisé la clé hexagonale, remettez-la dans le support à clé.

## Pose et retrait de la lame de scie

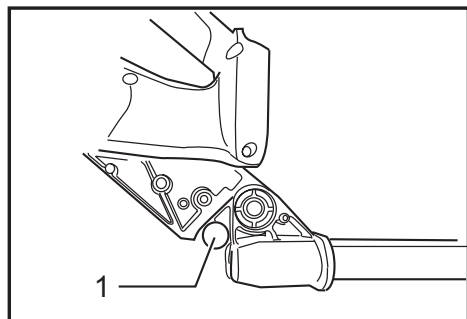

- 1. Broche de blocage

### ⚠ MISE EN GARDE :

- Assurez-vous toujours que l'outil est éteint et que la batterie est retirée avant d'installer ou de retirer la lame. Un démarrage accidentel de l'outil risquerait de provoquer de graves blessures.

### ⚠ ATTENTION :

- Utilisez uniquement la clé hexagonale Makita fournie pour installer ou enlever la lame. Autrement le boulon hexagonal risque d'être trop ou pas assez serré. Cela comporte un risque de blessure.

Verrouillez la poignée en position élevée et y poussant la broche de blocage.

Pour retirer la lame, utilisez la clé hexagonale pour desserrer le boulon hexagonal qui retient le couvercle central, en tournant dans le sens contraire des aiguilles d'une montre. Soulevez le protège-lame et le couvercle central.

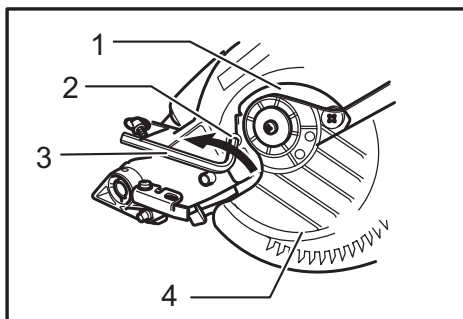

- 1. Couvercle central 2. Boulon hexagonal 3. Clé hexagonale 4. Capot de sécurité

Appuyez sur le blocage de l'arbre pour verrouiller l'axe, et utilisez la clé hexagonale pour desserrer le boulon hexagonal en tournant dans le sens des aiguilles d'une montre. Retirez ensuite le boulon hexagonal, le flasque extérieur et la lame.

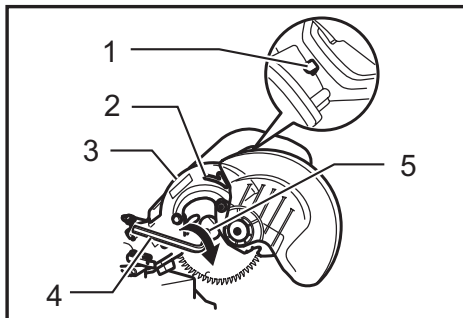

- 1. Verrouillage de l'arbre 2. Flèche 3. Boîtier de la lame 4. Clé hexagonale 5. Boulon hexagonal

### NOTE :

- Lorsque le flasque intérieur est retiré, assurez-vous de l'installer sur l'axe, sa protubérance face à l'axe. Si le flasque est mal installé, il frottera contre la machine.

Pour poser la lame, montez-la doucement sur l'axe, en vous assurant que les flèches pointent dans le même sens sur la surface de la lame et sur le porte-lame. Posez le flasque extérieur et le boulon hexagonal, puis utilisez la clé hexagonale pour serrer fermement le boulon hexagonal (à filet renversé) en tournant dans le sens contraire des aiguilles d'une montre tout en appuyant sur le blocage de l'arbre.

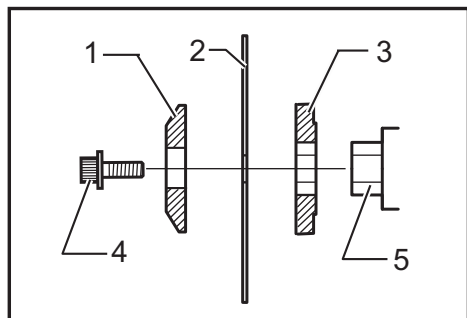

► 1. Bague externe 2. Lame 3. Bague interne  
4. Boulon hexagonal (filetage à gauche) 5. Axe

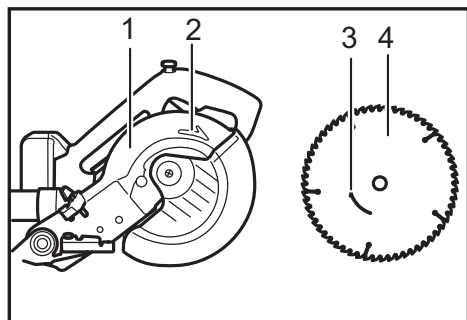

► 1. Boîtier de la lame 2. Flèche 3. Flèche 4. Lame

Ramenez la lame et le couvercle central dans leur position d'origine. Serrez ensuite le boulon hexagonal dans le sens des aiguilles d'une montre pour immobiliser le couvercle central. Relâchez la poignée en tirant sur la broche d'arrêt. Abaissez la poignée pour vous assurer que le protège-lame se déplace correctement. Assurez-vous que le blocage de l'arbre a libéré l'axe avant d'effectuer une coupe.

## Raccordement à un aspirateur

Lorsque vous souhaitez effectuer un travail de coupe propre, raccordez un aspirateur Makita.

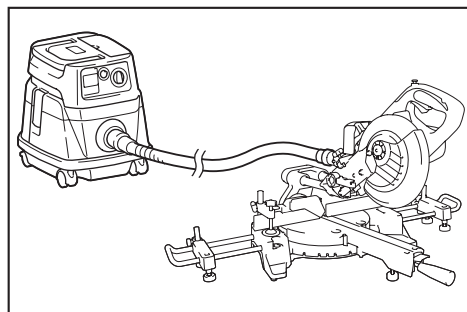

## Sac à poussières

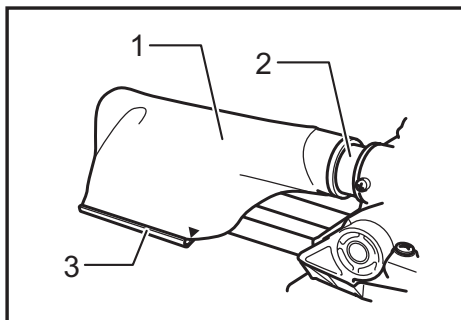

► 1. Sac à poussières 2. Raccord à poussières  
3. Pièce de fixation

Pour fixer l'attache, alignez son extrémité supérieure sur le triangle du sac à poussières.

L'utilisation du sac à poussières rend les opérations de coupe plus propres et facilite la collecte des poussières. Pour le fixer, insérez-le dans le raccord à poussières. Lorsque le sac à poussières est environ à moitié plein, retirez-le de l'outil et tirez sur l'agrafe. Videz le sac à poussières, en le tapant légèrement pour retirer les particules qui adhèrent à sa surface intérieure et risqueraient de faire obstacle à la collecte des poussières par la suite.

## Immobilisation de la pièce

### ⚠ MISE EN GARDE :

- Il est extrêmement important de toujours bien fixer la pièce, avec le bon type d'étau. Dans le cas contraire, vous risquez des blessures graves et l'outil et/ou la pièce peuvent être endommagés.
- Après une opération de coupe, ne relevez pas la lame avant qu'elle ne soit complètement arrêtée. Si vous relevez une lame qui tourne, vous risquez de graves blessures ou la pièce risque d'être endommagée.
- Lorsque vous coupez une pièce plus longue que le socle de soutien de la scie, le matériau doit être soutenu sur toute la longueur au-delà du socle de soutien et à la même hauteur pour faire en sorte que le matériau reste de niveau. Un bon soutien de la pièce permettra d'éviter que la lame ne se coince, et le choc en retour susceptible de provoquer de graves blessures. Ne comptez pas uniquement sur l'étau vertical et/ou horizontal pour bloquer la pièce. Les matériaux fins ont tendance à s'affaisser. La pièce doit être soutenue sur toute sa longueur pour éviter que la lame ne se coince, ce qui comporte un risque de CHOC EN RETOUR.

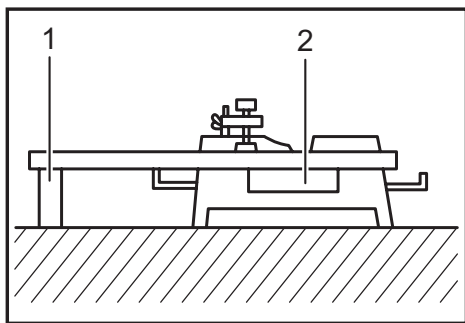

► 1. Support 2. Socle rotatif

## Étau horizontal (Accessoire en option)

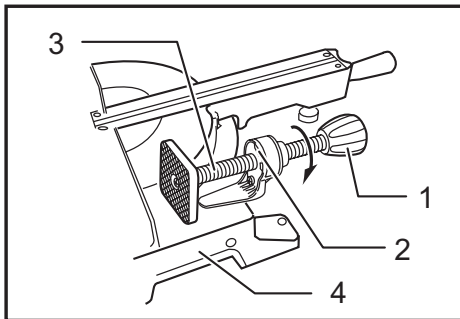

► 1. Bouton de l'étau 2. Partie saillante 3. Arbre de l'étau 4. Base

L'étau horizontal peut être installé du côté gauche de la base. Lorsque le bouton de l'étau est tourné dans le sens inverse des aiguilles d'une montre, la vis se desserre et l'arbre de l'étau peut être déplacé rapidement vers l'intérieur et l'extérieur. Lorsque le bouton de l'étau est tourné dans le sens des aiguilles d'une montre, la vis demeure fixée. Pour serrer la pièce, tournez doucement le bouton de l'étau dans le sens des aiguilles d'une montre, jusqu'à ce que la saillie atteigne sa position la plus élevée, puis serrez fermement. Si le bouton de l'étau est forcé vers l'intérieur ou l'extérieur pendant qu'il est tourné dans le sens des aiguilles d'une montre, il se peut que la saillie s'arrête en formant un angle. Dans ce cas, ramenez le bouton de l'étau en le tournant en sens inverse des aiguilles d'une montre jusqu'à ce que la vis soit relâchée, puis tournez à nouveau doucement dans le sens des aiguilles d'une montre. L'étau horizontal peut immobiliser une pièce d'une largeur maximale de 120 mm (4-3/4").

## Étau vertical

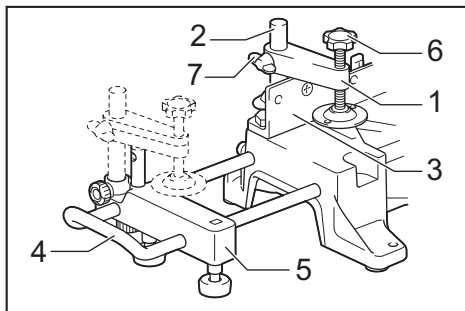

► 1. Bras de l'étau 2. Tige de l'étau 3. Garde de guidage 4. Support 5. Ensemble support 6. Bouton de l'étau 7. Vis

Deux positions d'installation sont possibles pour l'étau vertical, du côté gauche ou droit du garde de guidage ou de l'ensemble de support. Insérez la tige de l'étau dans l'orifice du garde de guidage ou de l'ensemble de support, et serrez la vis pour fixer la tige de l'étau. Positionnez le bras de l'étau selon l'épaisseur et la forme de la pièce, et fixez le bras de l'étau en serrant la vis. Si la vis qui retient le bras de l'étau entre en contact avec le garde de guidage, installez-la de l'autre côté du bras de l'étau. Assurez-vous qu'aucune partie de l'outil n'entre en contact avec l'étau lorsque vous abaissez complètement la poignée et tirez ou poussez jusqu'au bout le chariot. Si une partie quelconque entre en contact avec l'étau, modifiez la position de ce dernier. Appuyez la pièce bien à plat contre le garde de guidage et tournez le socle rotatif. Placez la pièce sur la position de coupe désirée et immobilisez-la fermement en serrant le bouton de l'étau.

### ⚠ MISE EN GARDE :

- Utilisez l'étau pour immobiliser la pièce contre le socle pivotant et le garde de guidage au cours de toute opération. Si la pièce n'est pas bien immobilisée contre le garde, le matériau peut bouger pendant la coupe, ce qui risquerait d'endommager la lame, d'entraîner la projection de la pièce et une perte de contrôle, ce qui risquerait de vous blesser.

### ⚠ MISE EN GARDE :

- Ne tenez la pièce que lorsque la saillie se trouve dans sa position la plus haute. Dans le cas contraire, la pièce risque de ne pas être correctement fixée. Cela risquerait d'éjecter la pièce, d'endommager la lame ou de provoquer une perte de contrôle, et en conséquence des BLESSURES.

## Supports et ensemble de support (accessoires en option)

⚠ ATTENTION : Pour l'outil équipé des supports et des ensembles de supports, en accessoires standard, ce type d'usage n'est pas autorisé en raison des réglementations du pays.

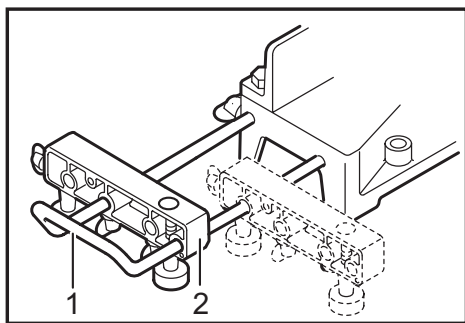

► 1. Support 2. Ensemble support

Les supports et l'ensemble de support peuvent être installés d'un côté ou de l'autre et offrent un moyen pratique de supporter les pièces horizontalement. Installez-les de la façon indiquée sur l'illustration. Serrez ensuite les vis fermement pour immobiliser les supports et l'ensemble de support. Lorsque vous coupez de longues pièces, utilisez l'ensemble de support-tige (accessoire en option). Il se compose de deux ensembles de support et de deux tiges numéro 12.

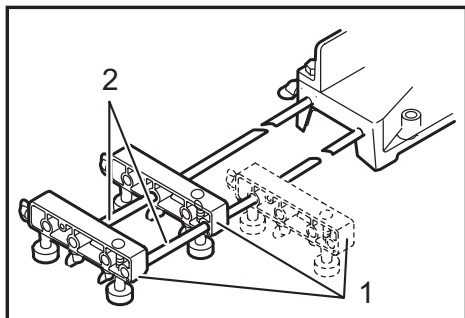

► 1. Ensemble support 2. Tige 12

### ▲ MISE EN GARDE :

- **Soutenez toujours les pièces longues afin qu'elles soient au niveau du socle rotatif pour une coupe précise et éviter une dangereuse perte de contrôle de l'outil.** Un bon soutien de la pièce permet d'éviter que la lame ne se coince et les éventuels chocs en retour qui risqueraient de vous blesser grièvement.

## UTILISATION

### AVIS :

- Avant l'utilisation, assurez-vous d'avoir dégagé la poignée de la position basse en tirant sur la broche de blocage.
- Pendant la coupe, n'appliquez pas une pression excessive sur la poignée. L'application d'une trop grande force peut entraîner une surcharge du moteur et/ou réduire la capacité de coupe. Abaissez la poignée en ne lui appliquant que la force nécessaire pour obtenir une coupe en douceur et sans décélération excessive de la lame.

- Abaissez doucement la poignée pour effectuer la coupe. Si la poignée est abaissée avec force ou si une force latérale lui est appliquée, la lame vibrera et laissera une marque (trace de scie) dans la pièce, et la précision de la coupe sera affectée.
- Lors d'une coupe en glissière, poussez doucement le chariot vers le garde de guidage sans arrêter. Si le mouvement du chariot est interrompu pendant la coupe, cela laissera une marque sur la pièce et la précision de la coupe sera affectée.

### ▲ MISE EN GARDE :

- **Assurez-vous que la lame ne touche pas la pièce, etc. avant de mettre la gâchette en position marche.** Si vous ne respectez pas cette précaution, vous risquez un choc en retour qui pourrait vous blesser grièvement.

## Coupe sous presse (coupe de petites pièces)

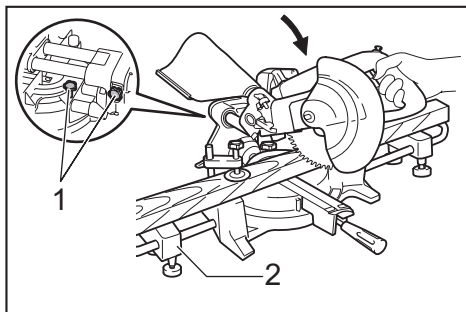

► 1. Vis à oreilles 2. Ensemble support

La méthode qui suit peut être utilisée pour couper les pièces dont les dimensions ne dépassent pas 52 mm (2-1/16") de hauteur et 97 mm (3-13/16") de largeur. Poussez complètement le chariot vers le garde de guidage et serrez les deux vis de serrage qui retiennent les tiges de glissement dans le sens des aiguilles d'une montre pour fixer le chariot. Fixez la pièce avec le bon type d'étau. Mettez le contact alors que la lame ne touche aucune surface, et attendez que la lame ait atteint sa pleine vitesse avant de l'abaisser. Puis descendez lentement la poignée vers la position complètement abaissée pour découper la pièce. Une fois la coupe terminée, coupez le contact et ATTENDEZ L'ARRÊT COMPLET DE LA LAME avant de la remettre en position complètement élevée.

### ▲ MISE EN GARDE :

- **Serrez fermement les deux vis de serrage qui retiennent les tiges de glissement dans le sens des aiguilles d'une montre de sorte que le chariot ne bouge pas lors du fonctionnement.** Un serrage insuffisant de la vis de serrage peut provoquer un choc en retour et de graves blessures.



## Coupe en glissière (poussée) (coupe de grandes pièces)

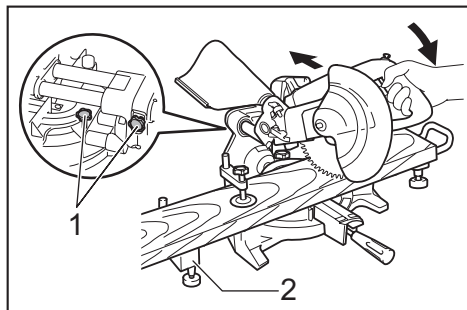

► 1. Vis à oreilles 2. Ensemble support

Desserrez les deux vis de serrage qui retiennent les tiges de glissement dans le sens inverse des aiguilles d'une montre pour que le chariot puisse glisser librement. Fixez la pièce avec le bon type d'étau. Tirez complètement le chariot vers vous. Mettez le contact alors que la lame ne touche aucune surface, et attendez que la lame ait atteint sa pleine vitesse. Appuyez sur la poignée et **POUSSEZ LE CHARIOT VERS LE GARDE DE GUIDAGE ET À TRAVERS LA PIÈCE**. Une fois la coupe terminée, coupez le contact et **ATTENDEZ L'ARRÊT COMPLET DE LA LAME** avant de la remettre en position complètement élevée.

### **MISE EN GARDE :**

- **Avant d'effectuer une coupe en glissière, commencez par tirer complètement le chariot vers vous et appuyez à fond sur la poignée, puis poussez le chariot vers le garde de guidage. Ne commencez jamais la coupe si le chariot n'est pas complètement vers vous.** Si vous effectuez la coupe en glissière alors que le chariot n'est pas complètement vers vous, vous risquez un choc en retour inattendu et une blessure grave.
- **N'essayez jamais d'effectuer une coupe en glissière en tirant le chariot vers vous.** Si vous ne respectez pas cette précaution, un choc en retour inattendu est possible, et vous risquez de graves blessures.
- N'effectuez jamais une coupe en glissière lorsque la poignée est verrouillée en position abaissée.
- **Ne desserrez jamais le bouton immobilisant le chariot lorsque la lame tourne.** Cela risquerait de provoquer un choc en retour inattendu, et de graves blessures.

## Coupe d'onglet

Référez-vous à la section précédente intitulée "Réglage de l'angle de coupe d'onglet."

## Coupe en biseau

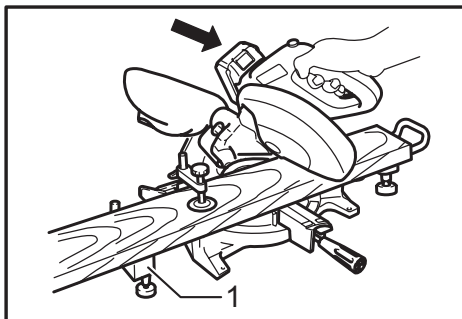

► 1. Ensemble support

Desserrez le levier et inclinez la lame pour régler l'angle de coupe en biseau (référez-vous à la section précédente intitulée "Réglage de l'angle de coupe en biseau"). Assurez-vous d'avoir resserré fermement le levier pour fixer de manière sûre l'angle de coupe en biseau sélectionné. Immobilisez la pièce avec un étau. Assurez-vous que le chariot est complètement ramené vers vous. Mettez l'outil sous tension alors que la lame n'entre en contact avec aucune surface, et attendez qu'elle ait atteint sa pleine vitesse. Abaissez ensuite doucement la poignée sur la position la plus basse tout en appliquant une pression parallèle à la lame et **POUSSEZ LE CHARIOT VERS LE GARDE PARALLÈLE POUR COUPER LA PIÈCE**. Une fois la coupe terminée, mettez l'outil hors tension et **ATTENDEZ L'ARRÊT COMPLET DE LA LAME** avant de remettre la lame sur sa position la plus élevée.

### **MISE EN GARDE :**

- **Après le réglage de la lame pour une coupe en biseau, et avant d'utiliser l'outil, assurez-vous que les courses du chariot et de la lame ne sont pas entravées sur toute la longueur de la coupe prévue.** Si la course du chariot ou de la lame est entravée au cours d'une opération de coupe, un choc en retour et de graves blessures sont possibles.
- **Lorsque vous effectuez une coupe en biseau, gardez les mains hors du trajet de la lame.** L'angle de la lame peut induire l'opérateur en erreur quant au trajet de la lame lors de la coupe et le contact de la lame peut provoquer de graves blessures.
- **Vous ne devez pas relever la lame avant son arrêt complet.** Au cours d'une coupe en biseau, des résidus de sciure de la pièce peuvent se coller à la lame. Si vous relevez la lame alors qu'elle tourne, la pièce découpée peut être éjectée, ce qui risquerait de briser le matériau et de vous blesser grièvement.

### **AVIS :**

- Lorsque vous appuyez sur la poignée, faites-le parallèlement à la lame. Si une force est appliquée de façon perpendiculaire au socle rotatif ou si le sens de la pression est modifié au cours d'une coupe, la précision de cette dernière en pâtira.

## Coupe mixte

La coupe mixte consiste à effectuer en même temps une coupe en biseau et une coupe d'onglet sur une pièce. La coupe mixte est possible pour les angles indiqués dans le tableau.

| Angle de coupe d'onglet | Angle de coupe en biseau |
|-------------------------|--------------------------|
| Gauche et droite 45°    | Gauche 0° - 45°          |
| Droite 50°              | Gauche 0° - 40°          |
| Droite 55°              | Gauche 0° - 30°          |
| Droite 57°              | Gauche 0° - 25°          |

Pour effectuer une coupe mixte, référez-vous aux explications des sections "Coupe de petites pièces", "Coupe en glissière", "Coupe d'onglet" et "Coupe en biseau".

## Coupe de moulures couronnées et concaves

Les moulures couronnées et concaves peuvent être coupées avec une scie d'onglet combinée, en les déposant à plat sur le socle rotatif.

Il existe deux types communs de moulures couronnées et un type de moulure concave, à savoir : les moulures couronnées pour angles de murs respectifs de 52/38° et 45°, et les moulures concaves pour angle de mur de 45°. Voir les illustrations.

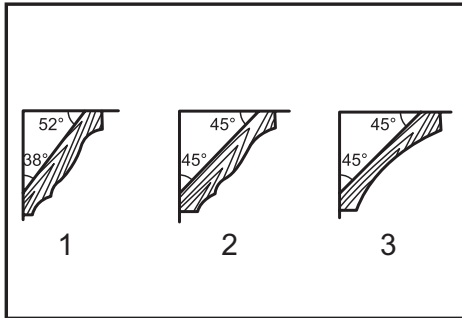

► 1. Moulure couronnée du type 52/38° 2. Moulure couronnée du type 45° 3. Moulure concave du type 45°

Il existe des joints de moulures couronnées et concaves qui s'adaptent aux coins "intérieurs" de 90° ((1) et (2) sur la Fig. A), et aux coins "extérieurs" de 90° ((3) et (4) sur la Fig. A).

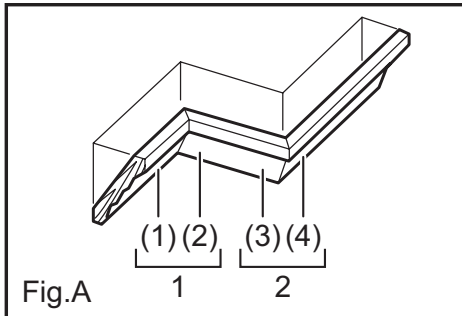

1. Coin intérieur 2. Coin extérieur

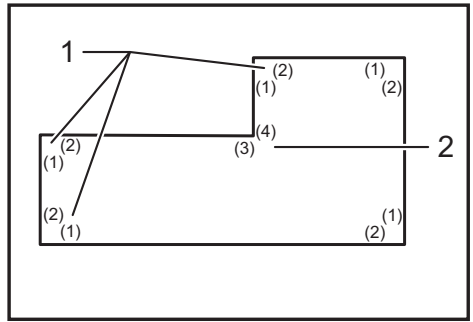

► 1. Coin intérieur 2. Coin extérieur

### Mesure

Mesurez la longueur du mur et ajustez la pièce sur l'établi pour couper à la longueur désirée le bord qui entrera en contact avec le mur. Assurez-vous toujours que la longueur de la pièce coupée à l'arrière de la pièce correspond à celle du mur. Ajustez la longueur de coupe selon l'angle de coupe. Vérifiez toujours les angles de coupe de la scie en effectuant des tests sur quelques morceaux. Lorsque vous coupez des moulures couronnées et concaves, réglez l'angle de coupe en biseau et l'angle de coupe d'onglet tel qu'indiqué dans le tableau (A) et placez les moulures sur la face supérieure de la base de la scie, tel qu'indiqué dans le tableau (B).

**Dans le cas d'une coupe en biseau sur la gauche**

Tableau (A)

|                     | Position de moulure sur la Fig. A | Angle de coupe en biseau |            | Angle de coupe d'onglet |              |
|---------------------|-----------------------------------|--------------------------|------------|-------------------------|--------------|
|                     |                                   | Type 52/38°              | Type 45°   | Type 52/38°             | Type 45°     |
| Pour coin intérieur | (1)                               | Gauche 33,9°             | Gauche 30° | Droite 31,6°            | Droite 35,3° |
|                     | (2)                               |                          |            | Gauche 31,6°            | Gauche 35,3° |
| Pour coin extérieur | (3)                               |                          |            | Droite 31,6°            | Droite 35,3° |
|                     | (4)                               |                          |            |                         |              |

Tableau (B)

|                     | Position de moulure sur la Fig. A | Bord de moulure contre le garde de guidage                               | Pièce terminée                                    |
|---------------------|-----------------------------------|--|---|
| Pour coin intérieur | (1)                               | Le bord de contact avec le plafond doit être contre le garde de guidage. | La pièce terminée sera du côté gauche de la lame. |
|                     | (2)                               | Le bord de contact avec le mur doit être contre le garde de guidage.     |   |
| Pour coin extérieur | (3)                               | Le bord de contact avec le plafond doit être contre le garde de guidage. | La pièce terminée sera du côté droit de la lame.  |
|                     | (4)                               |  |   |

**EXEMPLE** Dans le cas d'une coupe de moulure couronnée du type 52/38° pour la position (1) de la Fig. A :

- Inclinez l'angle de coupe en biseau et immobilisez-le sur 33,9° vers la GAUCHE.
- Réglez l'angle de coupe d'onglet et immobilisez-le sur 31,6° vers la DROITE.
- Déposez sur le socle rotatif la moulure couronnée, face large (cachée) orientée vers le bas, et en plaçant le BORD DE CONTACT AVEC LE PLAFOND contre le garde de guidage de la scie.
- La pièce terminée à utiliser doit toujours être du côté GAUCHE de la lame une fois la coupe terminée.

## Dans le cas d'une coupe en biseau sur la droite

Tableau (A)

|                     | Position de moulure sur la Fig. A | Angle de coupe en biseau |            | Angle de coupe d'onglet |              |
|---------------------|-----------------------------------|--------------------------|------------|-------------------------|--------------|
|                     |                                   | Type 52/38°              | Type 45°   | Type 52/38°             | Type 45°     |
| Pour coin intérieur | (1)                               | Droite 33,9°             | Droite 30° | Droite 31,6°            | Droite 35,3° |
|                     | (2)                               |                          |            | Gauche 31,6°            | Gauche 35,3° |
| Pour coin extérieur | (3)                               |                          |            |                         |              |
|                     | (4)                               |                          |            | Droite 31,6°            | Droite 35,3° |

Tableau (B)

|                     | Position de moulure sur la Fig. A | Bord de moulure contre le garde de guidage                               | Pièce terminée                                    |
|---------------------|-----------------------------------|--|---|
| Pour coin intérieur | (1)                               | Le bord de contact avec le mur doit être contre le garde de guidage.     | La pièce terminée sera du côté droit de la lame.  |
|                     | (2)                               | Le bord de contact avec le plafond doit être contre le garde de guidage. |   |
| Pour coin extérieur | (3)                               | Le bord de contact avec le mur doit être contre le garde de guidage.     | La pièce terminée sera du côté gauche de la lame. |
|                     | (4)                               | Le bord de contact avec le mur doit être contre le garde de guidage.     |   |

**EXEMPLE** Dans le cas d'une coupe de moulure couronnée du type 52/38° pour la position (1) de la Fig. A :

- Inclinez l'angle de coupe en biseau et immobilisez-le sur 33.9° vers la DROITE.
- Réglez l'angle de coupe d'onglet et immobilisez-le sur 31.6° vers la DROITE.
- Déposez sur le socle rotatif la moulure couronnée, face large (cachée) orientée vers le bas, et en plaçant le BORD DE CONTACT AVEC LE MUR contre le garde de guidage de la scie.
- La pièce terminée à utiliser doit toujours être du côté DROIT de la lame une fois la coupe terminée.

## Scie radiale

### Réglages d'angles combinés de coupe d'onglet et de coupe en biseau

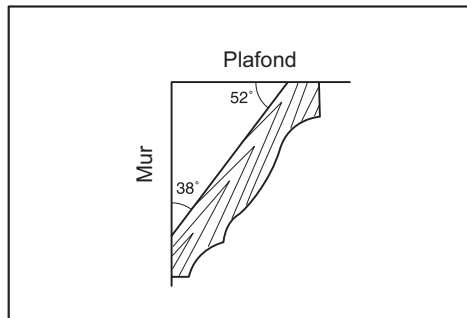

#### Angle de la moulure couronnée par rapport au mur : 52/38 degrés

| Angle mural (deg.) | Angle de coupe en biseau (deg.) | Angle de coupe d'onglet (deg.) |
|--------------------|---------------------------------|--------------------------------|
| 60                 | 43,0                            | 46,8                           |
| 61                 | 42,8                            | 46,3                           |
| 62                 | 42,5                            | 45,7                           |
| 63                 | 42,2                            | 45,1                           |
| 64                 | 41,9                            | 44,6                           |
| 65                 | 41,7                            | 44,0                           |
| 66                 | 41,4                            | 43,5                           |
| 67                 | 41,1                            | 42,9                           |
| 68                 | 40,8                            | 42,4                           |
| 69                 | 40,5                            | 41,9                           |
| 70                 | 40,2                            | 41,3                           |
| 71                 | 39,9                            | 40,8                           |
| 72                 | 39,6                            | 40,3                           |
| 73                 | 39,3                            | 39,8                           |
| 74                 | 39,0                            | 39,2                           |
| 75                 | 38,7                            | 38,7                           |
| 76                 | 38,4                            | 38,2                           |
| 77                 | 38,1                            | 37,7                           |
| 78                 | 37,8                            | 37,2                           |
| 79                 | 37,4                            | 36,8                           |
| 80                 | 37,1                            | 36,3                           |
| 81                 | 36,8                            | 35,8                           |
| 82                 | 36,5                            | 35,3                           |
| 83                 | 36,2                            | 34,8                           |
| 84                 | 35,8                            | 34,4                           |
| 85                 | 35,5                            | 33,9                           |
| 86                 | 35,2                            | 33,4                           |
| 87                 | 34,9                            | 33,0                           |
| 88                 | 34,5                            | 32,5                           |
| 89                 | 34,2                            | 32,1                           |
| 90                 | 33,9                            | 31,6                           |
| 91                 | 33,5                            | 31,2                           |
| 92                 | 33,2                            | 30,7                           |
| 93                 | 32,8                            | 30,3                           |
| 94                 | 32,5                            | 29,9                           |
| 95                 | 32,2                            | 29,4                           |
| 96                 | 31,8                            | 29,0                           |
| 97                 | 31,5                            | 28,6                           |
| 98                 | 31,1                            | 28,2                           |
| 99                 | 30,8                            | 27,7                           |
| 100                | 30,4                            | 27,3                           |

| Angle mural (deg.) | Angle de coupe en biseau (deg.) | Angle de coupe d'onglet (deg.) |
|--------------------|---------------------------------|--------------------------------|
| 101                | 30,1                            | 26,9                           |
| 102                | 29,7                            | 26,5                           |
| 103                | 29,4                            | 26,1                           |
| 104                | 29,0                            | 25,7                           |
| 105                | 28,7                            | 25,3                           |
| 106                | 28,3                            | 24,9                           |
| 107                | 28,0                            | 24,5                           |
| 108                | 27,6                            | 24,1                           |
| 109                | 27,2                            | 23,7                           |
| 110                | 26,9                            | 23,3                           |
| 111                | 26,5                            | 22,9                           |
| 112                | 26,1                            | 22,6                           |
| 113                | 25,8                            | 22,2                           |
| 114                | 25,4                            | 21,8                           |
| 115                | 25,0                            | 21,4                           |
| 116                | 24,7                            | 21,0                           |
| 117                | 24,3                            | 20,7                           |
| 118                | 23,9                            | 20,3                           |
| 119                | 23,6                            | 19,9                           |
| 120                | 23,2                            | 19,6                           |
| 121                | 22,8                            | 19,2                           |
| 122                | 22,5                            | 18,8                           |
| 123                | 22,1                            | 18,5                           |
| 124                | 21,7                            | 18,1                           |
| 125                | 21,3                            | 17,8                           |
| 126                | 21,0                            | 17,4                           |
| 127                | 20,6                            | 17,1                           |
| 128                | 20,2                            | 16,7                           |
| 129                | 19,8                            | 16,4                           |
| 130                | 19,5                            | 16,0                           |
| 131                | 19,1                            | 15,7                           |
| 132                | 18,7                            | 15,3                           |
| 133                | 18,3                            | 15,0                           |
| 134                | 17,9                            | 14,6                           |
| 135                | 17,6                            | 14,3                           |
| 136                | 17,2                            | 14,0                           |
| 137                | 16,8                            | 13,6                           |
| 138                | 16,4                            | 13,3                           |
| 139                | 16,0                            | 13,0                           |
| 140                | 15,6                            | 12,8                           |

| Angle mural (deg.) | Angle de coupe en biseau (deg.) | Angle de coupe d'onglet (deg.) |
|--------------------|---------------------------------|--------------------------------|
| 141                | 15,3                            | 12,3                           |
| 142                | 14,9                            | 12,0                           |
| 143                | 14,5                            | 11,6                           |
| 144                | 14,1                            | 11,3                           |
| 145                | 13,7                            | 11,0                           |
| 146                | 13,3                            | 10,7                           |
| 147                | 12,9                            | 10,3                           |
| 148                | 12,5                            | 10,0                           |
| 149                | 12,2                            | 9,7                            |
| 150                | 11,8                            | 9,4                            |
| 151                | 11,4                            | 9,0                            |
| 152                | 11,0                            | 8,7                            |
| 153                | 10,8                            | 8,4                            |
| 154                | 10,2                            | 8,1                            |
| 155                | 9,8                             | 7,8                            |
| 156                | 9,4                             | 7,5                            |
| 157                | 9,0                             | 7,1                            |
| 158                | 8,6                             | 6,8                            |
| 159                | 8,3                             | 6,5                            |
| 160                | 7,9                             | 6,2                            |
| 161                | 7,5                             | 5,9                            |
| 162                | 7,1                             | 5,6                            |
| 163                | 6,7                             | 5,3                            |
| 164                | 6,3                             | 4,9                            |
| 165                | 5,9                             | 4,6                            |
| 166                | 5,5                             | 4,3                            |
| 167                | 5,1                             | 4,0                            |
| 168                | 4,7                             | 3,7                            |
| 169                | 4,3                             | 3,4                            |
| 170                | 3,9                             | 3,1                            |
| 171                | 3,5                             | 2,8                            |
| 172                | 3,2                             | 2,5                            |
| 173                | 2,8                             | 2,2                            |
| 174                | 2,4                             | 1,8                            |
| 175                | 2,0                             | 1,5                            |
| 176                | 1,6                             | 1,2                            |
| 177                | 1,2                             | 0,9                            |
| 178                | 0,8                             | 0,6                            |
| 179                | 0,4                             | 0,3                            |
| 180                | 0,0                             | 0,0                            |

## Scie radiale

### Réglages d'angles combinés de coupe d'onglet et de coupe en biseau

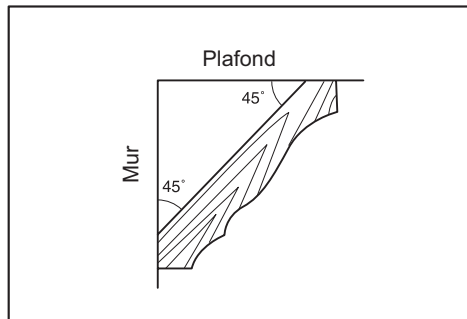

#### Angle de la moulure couronnée par rapport au mur : 45 degrés

| Angle mural (deg.) | Angle de coupe en biseau (deg.) | Angle de coupe d'onglet (deg.) |
|--------------------|---------------------------------|--------------------------------|
| 60                 | 37,8                            | 50,8                           |
| 61                 | 37,5                            | 50,2                           |
| 62                 | 37,3                            | 49,6                           |
| 63                 | 37,1                            | 49,1                           |
| 64                 | 36,8                            | 48,5                           |
| 65                 | 36,6                            | 48,0                           |
| 66                 | 36,4                            | 47,4                           |
| 67                 | 36,1                            | 46,9                           |
| 68                 | 35,9                            | 46,4                           |
| 69                 | 35,6                            | 45,8                           |
| 70                 | 35,4                            | 45,3                           |
| 71                 | 35,1                            | 44,8                           |
| 72                 | 34,9                            | 44,2                           |
| 73                 | 34,6                            | 43,7                           |
| 74                 | 34,4                            | 43,2                           |
| 75                 | 34,1                            | 42,7                           |
| 76                 | 33,9                            | 42,1                           |
| 77                 | 33,6                            | 41,6                           |
| 78                 | 33,3                            | 41,1                           |
| 79                 | 33,1                            | 40,6                           |
| 80                 | 32,8                            | 40,1                           |
| 81                 | 32,5                            | 39,6                           |
| 82                 | 32,3                            | 39,1                           |
| 83                 | 32,0                            | 38,6                           |
| 84                 | 31,7                            | 38,1                           |
| 85                 | 31,4                            | 37,7                           |
| 86                 | 31,1                            | 37,2                           |
| 87                 | 30,9                            | 36,7                           |
| 88                 | 30,6                            | 36,2                           |
| 89                 | 30,3                            | 35,7                           |
| 90                 | 30,0                            | 35,3                           |
| 91                 | 29,7                            | 34,8                           |
| 92                 | 29,4                            | 34,3                           |
| 93                 | 29,1                            | 33,9                           |
| 94                 | 28,8                            | 33,4                           |
| 95                 | 28,5                            | 32,9                           |
| 96                 | 28,2                            | 32,5                           |
| 97                 | 27,9                            | 32,0                           |
| 98                 | 27,6                            | 31,6                           |
| 99                 | 27,3                            | 31,1                           |
| 100                | 27,0                            | 30,7                           |

| Angle mural (deg.) | Angle de coupe en biseau (deg.) | Angle de coupe d'onglet (deg.) |
|--------------------|---------------------------------|--------------------------------|
| 101                | 26,7                            | 30,2                           |
| 102                | 26,4                            | 29,8                           |
| 103                | 26,1                            | 29,4                           |
| 104                | 25,8                            | 28,9                           |
| 105                | 25,5                            | 28,5                           |
| 106                | 25,2                            | 28,1                           |
| 107                | 24,9                            | 27,6                           |
| 108                | 24,6                            | 27,2                           |
| 109                | 24,2                            | 26,8                           |
| 110                | 23,9                            | 26,3                           |
| 111                | 23,6                            | 25,9                           |
| 112                | 23,3                            | 25,5                           |
| 113                | 23,0                            | 25,1                           |
| 114                | 22,7                            | 24,7                           |
| 115                | 22,3                            | 24,3                           |
| 116                | 22,0                            | 23,8                           |
| 117                | 21,7                            | 23,4                           |
| 118                | 21,4                            | 23,0                           |
| 119                | 21,0                            | 22,6                           |
| 120                | 20,7                            | 22,2                           |
| 121                | 20,4                            | 21,8                           |
| 122                | 20,0                            | 21,4                           |
| 123                | 19,7                            | 21,0                           |
| 124                | 19,4                            | 20,6                           |
| 125                | 19,1                            | 20,2                           |
| 126                | 18,7                            | 19,8                           |
| 127                | 18,4                            | 19,4                           |
| 128                | 18,1                            | 19,0                           |
| 129                | 17,7                            | 18,6                           |
| 130                | 17,4                            | 18,2                           |
| 131                | 17,1                            | 17,9                           |
| 132                | 16,7                            | 17,5                           |
| 133                | 16,4                            | 17,1                           |
| 134                | 16,0                            | 16,7                           |
| 135                | 15,7                            | 16,3                           |
| 136                | 15,4                            | 15,9                           |
| 137                | 15,0                            | 15,6                           |
| 138                | 14,7                            | 15,2                           |
| 139                | 14,3                            | 14,8                           |
| 140                | 14,0                            | 14,4                           |

| Angle mural (deg.) | Angle de coupe en biseau (deg.) | Angle de coupe d'onglet (deg.) |
|--------------------|---------------------------------|--------------------------------|
| 141                | 13,7                            | 14,1                           |
| 142                | 13,3                            | 13,7                           |
| 143                | 13,0                            | 13,3                           |
| 144                | 12,6                            | 12,9                           |
| 145                | 12,3                            | 12,6                           |
| 146                | 11,9                            | 12,2                           |
| 147                | 11,6                            | 11,8                           |
| 148                | 11,2                            | 11,5                           |
| 149                | 10,9                            | 11,1                           |
| 150                | 10,5                            | 10,7                           |
| 151                | 10,2                            | 10,4                           |
| 152                | 9,8                             | 10,0                           |
| 153                | 9,5                             | 9,6                            |
| 154                | 9,2                             | 9,3                            |
| 155                | 8,8                             | 8,9                            |
| 156                | 8,5                             | 8,5                            |
| 157                | 8,1                             | 8,2                            |
| 158                | 7,8                             | 7,8                            |
| 159                | 7,4                             | 7,5                            |
| 160                | 7,1                             | 7,1                            |
| 161                | 6,7                             | 6,7                            |
| 162                | 6,4                             | 6,4                            |
| 163                | 6,0                             | 6,0                            |
| 164                | 5,6                             | 5,7                            |
| 165                | 5,3                             | 5,3                            |
| 166                | 4,9                             | 5,0                            |
| 167                | 4,6                             | 4,6                            |
| 168                | 4,2                             | 4,3                            |
| 169                | 3,9                             | 3,9                            |
| 170                | 3,5                             | 3,5                            |
| 171                | 3,2                             | 3,2                            |
| 172                | 2,8                             | 2,8                            |
| 173                | 2,5                             | 2,5                            |
| 174                | 2,1                             | 2,1                            |
| 175                | 1,8                             | 1,8                            |
| 176                | 1,4                             | 1,4                            |
| 177                | 1,1                             | 1,1                            |
| 178                | 0,7                             | 0,7                            |
| 179                | 0,4                             | 0,4                            |
| 180                | 0,0                             | 0,0                            |

## Parement de bois

L'utilisation d'un parement de bois favorise l'obtention de pièces coupées sans fente. Fixez un parement de bois au garde de guidage en utilisant les orifices de ce dernier.

Voir l'illustration des dimensions suggérées pour le parement de bois.

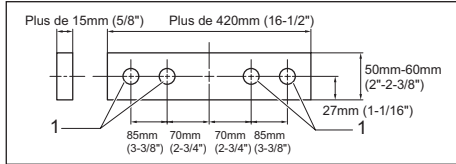

### ► 1. Trous

#### **ATTENTION :**

- Utilisez une planche de bois de la même épaisseur que le parement de bois.

#### **MISE EN GARDE :**

- Utilisez les vis pour fixer le parement de bois au garde de guidage. Les vis doivent être installées de façon à ce que les têtes des vis se trouvent sous la surface du parement de bois afin de ne pas entraver le placement du matériau à couper. Un mauvais alignement du matériau pourrait provoquer un mouvement inattendu lors de la coupe, une perte de contrôle et de graves blessures.

#### **AVIS :**

- Lorsqu'un parement de bois est fixé, ne touchez pas le socle rotatif alors que la poignée est abaissée. La lame et/ou le parement de bois subirait des dommages.

## Coupes répétées de longueur identique

**ATTENTION :** Pour l'outil équipé des supports et des ensembles de supports, en accessoires standard, ce type d'usage n'est pas autorisé en raison des réglementations du pays.

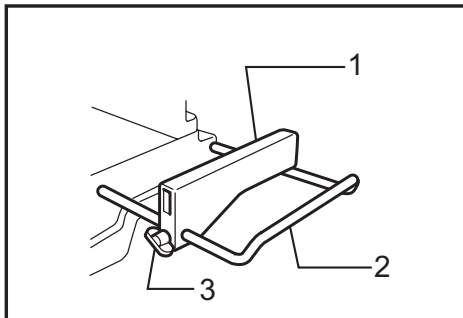

### ► 1. Plaque de fixation 2. Support 3. Vis

Lorsque vous coupez plusieurs pièces d'une même longueur à l'intérieur d'une plage de 220 mm (8-5/8") à 385 mm (15-1/8"), l'utilisation de la plaque de fixation (accessoire en option) favorise l'efficacité accrue du travail. Installez la plaque de fixation sur le support (accessoire en option) de la façon indiquée sur l'illustration. Alignez la ligne de coupe tracée sur la pièce avec le côté gauche ou droit de la rainure pratiquée dans le plateau de découpe, et tout en empêchant la pièce de bouger, déplacez la plaque de fixation pour qu'elle s'aligne parfaitement sur l'extrémité de la pièce. Immobilisez ensuite la plaque de fixation avec la vis. Lorsque vous n'utilisez pas la plaque de fixation, desserrez la vis et dégagez la plaque en la tournant.

#### **NOTE :**

- L'utilisation de l'ensemble de butées et tiges (accessoire en option) permet des coupes répétées d'une longueur identique pouvant aller jusqu'à environ 2,200 mm (7.2ft).

## Rainurage

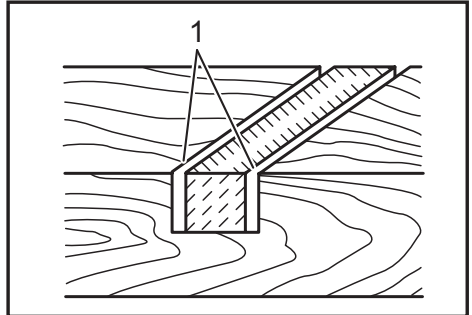

### ► 1. Rainures de coupe avec la lame

Des engravures peuvent être effectuées en procédant comme suit :

Ajustez la position limite inférieure de la lame au moyen de la vis de réglage et du bras de blocage pour limiter la profondeur de coupe de la lame. Référez-vous à la section "Bras de blocage" ci-dessus.

Après le réglage de la limite inférieure de la lame, coupez des rainures parallèles sur la largeur de la pièce, en procédant par coupe en glissière (poussée), tel qu'indiqué sur l'illustration. Retirez ensuite le matériau de la pièce entre les rainures, au moyen d'un ciseau.

#### **MISE EN GARDE :**

- **N'essayez pas d'effectuer ce type de coupe au moyen d'une lame plus large ou d'une lame à rainer.** Dans le cas contraire, les résultats de la coupe ne peuvent être garantis et vous risquez un choc en retour et de graves blessures.
- **Assurez-vous d'avoir remis le bras de blocage sur sa position initiale avant d'effectuer un autre type de coupe que le rainurage.** Si le bras de blocage n'est pas dans la bonne position, les résultats de la coupe ne peuvent être garantis et vous risquez un choc en retour et de graves blessures.

## Transport de l'outil

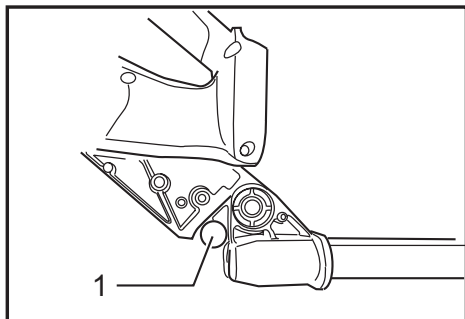

► 1. Broche de blocage

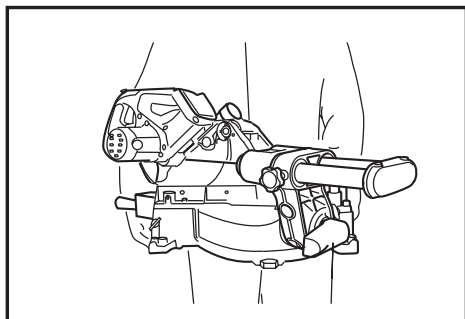

Assurez-vous que la batterie est retirée. Fixez la lame à un angle de coupe en biseau de 0° et tournez la base à l'angle droit d'onglet. Fixez les tiges de glissement de manière à ce que la tige de glissement inférieure soit verrouillée en position complètement tirée vers l'opérateur et que les tiges de glissement supérieures soient verrouillées dans une position complètement enfoncée du chariot contre le garde de guidage. Abaissez complètement la poignée et verrouillez-la dans cette position en appuyant sur la broche d'arrêt.

Saisissez l'outil par les deux côtés de sa base pour le transporter, comme indiqué sur l'illustration. L'outil sera plus facile à transporter si vous retirez les supports, le sac à poussières, etc.

### ⚠ ATTENTION :

- Fixez toujours les composants mobiles de l'outil avant de le transporter. Si des composants de l'outil bougent lors de son transport, vous risquez de perdre le contrôle ou l'équilibre, et de vous blesser.

### ⚠ MISE EN GARDE :

- **La broche de blocage est conçue pour le transport et le rangement de l'outil, jamais pour les travaux de coupe.** Si vous l'utilisez à d'autres fins, un mouvement inattendu de la lame de la scie est possible, ainsi qu'un choc en retour et de graves blessures.

## ENTRETIEN

### ⚠ ATTENTION :

- Assurez-vous toujours que l'outil est hors tension et que la batterie est retirée avant d'y effectuer tout travail d'inspection ou d'entretien.

### ⚠ MISE EN GARDE :

- **Assurez-vous toujours que la lame est bien affûtée et propre pour qu'elle coupe de manière sûre et optimale.** Si vous essayez de couper avec une lame émoussée et/ou sale, un choc en retour est possible, et vous risquez de graves blessures.

### AVIS :

- N'utilisez jamais d'essence, de benzine, de solvant, d'alcool ou d'autres produits similaires. Une décoloration, une déformation, ou la formation de fissures peuvent en découler.

## Réglage de l'angle de coupe

L'outil est soigneusement réglé et aligné en usine, mais cet alignement peut être éventuellement affecté s'il est manipulé avec brutalité. Si l'outil n'est pas bien aligné, suivez la procédure suivante :

### Angle de coupe d'onglet

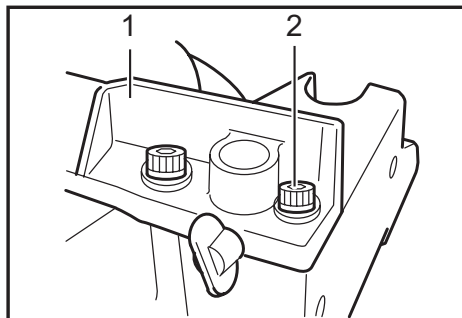

► 1. Garde de guidage 2. Boulon hexagonal

Poussez le chariot vers le guide, puis serrez les deux vis de serrage pour fixer le chariot.

Desserrez le manche qui retient le socle rotatif. Tournez le socle rotatif jusqu'à ce que le pointeur indique 0° sur l'échelle de coupe d'onglet. Tournez ensuite légèrement le socle rotatif dans le sens des aiguilles d'une montre et dans le sens contraire pour asseoir le socle rotatif dans l'encoche d'onglet de 0°. (Laissez-le tel quel si le pointeur n'indique pas 0°.) À l'aide de la clé hexagonale, desserrez les boulons hexagonaux qui immobilisent le garde de guidage.

Descendez complètement la poignée et verrouillez-la en position abaissée en enfonçant la broche de blocage. Placez le côté de la lame à angle droit par rapport à la face du garde de guidage à l'aide d'une règle triangulaire, d'une équerre de menuisier, etc. Serrez ensuite fermement les boulons hexagonaux sur le garde de guidage, dans l'ordre, à partir du côté droit.

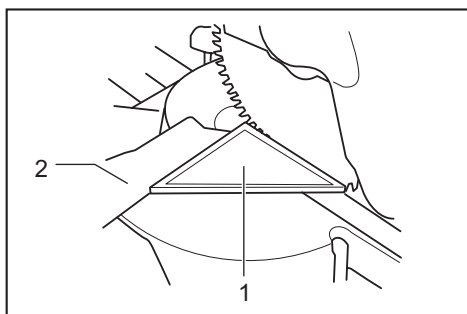

► 1. Règle triangulaire 2. Garde de guidage

Assurez-vous que le pointeur indique  $0^\circ$  sur l'échelle de coupe d'onglet. Si le pointeur n'indique pas  $0^\circ$ , desserrez la vis qui retient le pointeur et réglez le pointeur de sorte qu'il indique  $0^\circ$ .

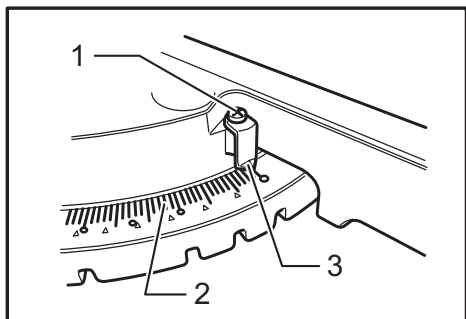

► 1. Vis 2. Échelle de coupe d'onglet 3. Index

## Angle de coupe en biseau

### Angle de coupe en biseau $0^\circ$

Poussez le chariot vers le guide, puis serrez les deux vis de serrage pour fixer le chariot. Abaissez complètement la poignée et verrouillez-la en enfonçant le broche d'arrêt. Desserrez le levier à l'arrière de l'outil. Pour incliner la lame vers la droite, tournez de deux ou trois tours en sens inverse des aiguilles d'une montre le boulon de réglage de l'angle de coupe en biseau  $0^\circ$  (boulon inférieur) du côté droit du bras.

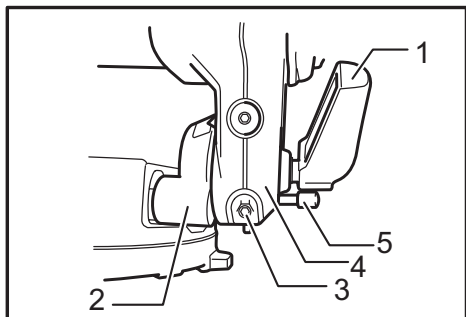

► 1. Levier 2. Support du bras 3. Boulon de réglage de l'angle de coupe en biseau  $0^\circ$  4. Bras 5. Bouton de libération

Placez soigneusement le côté de la lame à angle droit par rapport à la surface supérieure du socle rotatif au moyen d'une règle triangulaire, d'une équerre de menuisier, etc., en tournant dans le sens des aiguilles d'une montre le boulon de réglage de l'angle de coupe en biseau  $0^\circ$ . Serrez ensuite le levier fermement.

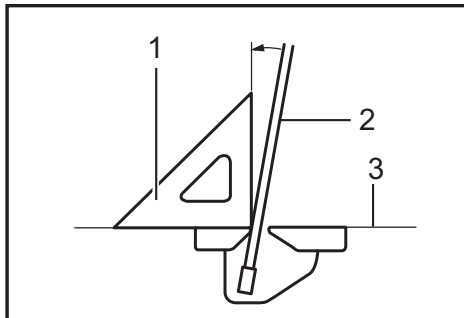

► 1. Règle triangulaire 2. Lame 3. Face supérieure du socle rotatif

Assurez-vous que le pointeur du bras indique  $0^\circ$  sur l'échelle de coupe en biseau du support du bras. S'il n'indique pas  $0^\circ$ , desserrez la vis qui retient le pointeur et réglez-le de sorte qu'il indique  $0^\circ$ .

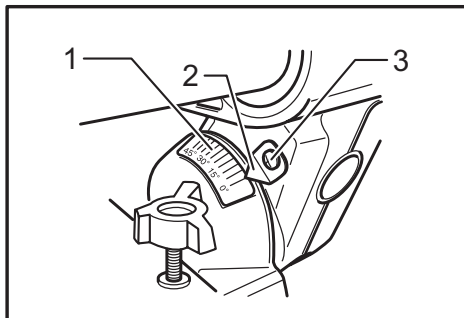

► 1. Échelle de coupe en biseau 2. Index 3. Vis

### Angle de coupe en biseau $45^\circ$

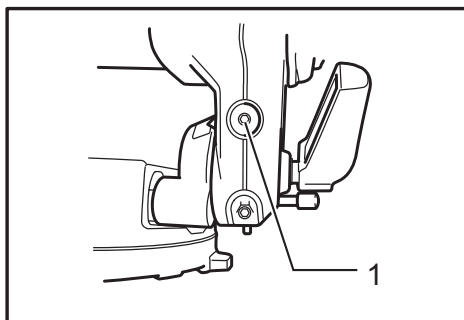

► 1. Boulon de réglage de l'angle de coupe en biseau  $45^\circ$  de gauche

N'ajustez l'angle de coupe en biseau  $45^\circ$  qu'après avoir ajusté l'angle de coupe en biseau  $0^\circ$ . Pour ajuster l'angle de coupe en biseau  $45^\circ$ , desserrez le levier et inclinez complètement la lame vers la gauche. Assurez-vous que le pointeur du bras indique  $45^\circ$  sur l'échelle de coupe en biseau du support du bras. Si le pointeur n'indique pas  $45^\circ$ , tournez le boulon de



réglage de l'angle de coupe en biseau 45° (boulon supérieur) du côté droit du bras jusqu'à ce que le pointeur indique 45°.

## Remplacement des charbons

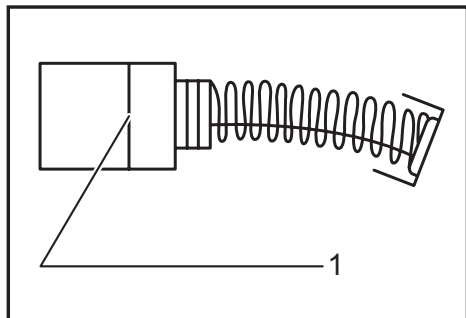

► 1. Trait de limite d'usure

Retirez et vérifiez régulièrement les charbons. Remplacez-les lorsqu'ils sont usés jusqu'au trait de limite d'usure. Maintenez les charbons propres et en état de glisser aisément dans les porte-charbon. Les deux charbons doivent être remplacés en même temps. N'utilisez que des charbons identiques.

Utilisez un tournevis pour retirer les bouchons de porte-charbon. Enlevez les charbons usés, insérez-en de nouveaux et revissez solidement les bouchons de porte-charbon.

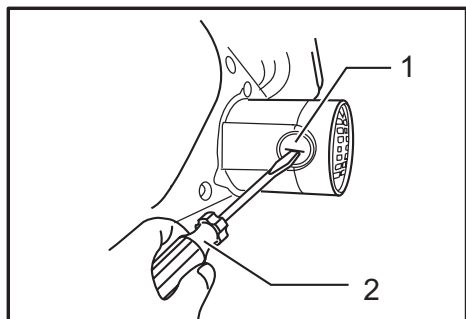

► 1. Bouchon de porte-charbon 2. Tournevis

Après avoir remplacé les charbons, remettez la batterie en place et rodez les brosses en faisant fonctionner l'outil à vide pendant environ 10 minutes. Vérifiez ensuite le bon fonctionnement de l'outil ainsi que l'activation du frein électrique lors du relâchement de la gâchette. Si le frein électrique ne fonctionne pas correctement, faites réparer l'outil par un centre de service après-vente Makita.

## Après l'utilisation

- Après l'utilisation, essuyez les copeaux et poussières qui adhèrent à l'outil au moyen d'un linge ou d'un objet similaire. Maintenez le protecteur de lame propre en respectant les instructions de la section précédente intitulée "Protecteur de lame." Pour prévenir la rouille, lubrifiez les pièces mobiles avec de l'huile pour machine.
- Lorsque vous rangez l'outil, tirez complètement le chariot vers vous de sorte que la tige de glissement soit parfaitement insérée dans le socle rotatif.

Pour maintenir la SÉCURITÉ et la FIABILITÉ du produit, les réparations, tout autre travail d'entretien ou de réglage doivent être effectués dans un centre de service Makita agréé ou un centre de service de l'usine Makita, exclusivement avec des pièces de rechange Makita.

## ACCESSOIRES EN OPTION

**⚠ MISE EN GARDE :** Ces accessoires ou pièces complémentaires Makita sont recommandés pour l'utilisation avec l'outil Makita spécifié dans ce manuel. L'utilisation de tout autre accessoire ou pièce complémentaire peut entraîner une grave blessure.

**⚠ MISE EN GARDE :** N'utilisez les accessoires ou pièces complémentaires Makita qu'aux fins auxquelles ils ont été conçus. L'utilisation inadéquate d'un accessoire ou d'une pièce complémentaire peut entraîner une grave blessure.

Si vous désirez obtenir plus de détails concernant ces accessoires, veuillez contacter le centre de service après-vente Makita le plus près.

- Lames à dents de carbure de tungstène (Reportez-vous à notre site Web ou contactez votre détaillant Makita local pour savoir quelles sont les bonnes lames de scie à utiliser suivant le matériau à couper.)
- Ensemble étai (étai horizontal)
- Étau vertical
- Jeu de support
- Butée
- Ensemble de support-tige
- Plaque de fixation
- Sac à poussières
- Règle triangulaire
- Clé hexagonale
- Chargeur et batterie authentiques Makita

### NOTE :

- Certains éléments de la liste peuvent être inclus avec l'outil comme accessoires standard. Ils peuvent varier suivant les pays.

## GARANTIE LIMITÉE MAKITA

Pour les conditions de garantie en vigueur qui s'appliquent à ce produit, veuillez vous reporter à la feuille de garantie en annexe. Si la feuille de garantie en annexe n'est pas disponible, reportez-vous aux détails de la garantie présentés sur le site Web de votre pays, ci-dessous.

États-Unis d'Amérique: [www.makitatools.com](http://www.makitatools.com)

Canada: [www.makita.ca](http://www.makita.ca)

Autres pays: [www.makita.com](http://www.makita.com)

## ESPECIFICACIONES

|  |  |
|--|--|
| Modelo                                     | DLS713   |
| Diámetro del disco                         | 190 mm (7-1/2")                                    |
| Diámetro del orificio (eje)                | 15,88 mm (5/8")                                    |
| Ancho de corte máx. del disco de la sierra | 2,2 mm (3/32")                                     |
| Ángulo de inglete máximo                   | Izquierda 47° , Derecha 57°                        |
| Ángulo de bisel máximo                     | Izquierda 45°, Derecha 5°                          |
| Velocidad sin carga (r.p.m.)               | 2 200 r/min  |
| Dimensiones (La x An x Al)                 | 655 mm x 430 mm x 454 mm (25-3/4" x 17" x 17-7/8") |
| Tensión nominal                            | 18 V c.c.  |
| Peso neto                                  | 12,2 - 14,3 kg (27,0 - 31,6 lbs)                   |

- Debido a nuestro continuo programa de investigación y desarrollo, las especificaciones aquí incluidas están sujetas a cambio sin previo aviso.
- Las especificaciones pueden variar de país a país.
- El peso puede variar en función de los accesorios, incluido el cartucho de batería. En la tabla se muestra la combinación de peso más ligero y más pesado conforme al procedimiento 01/2014 de EPTA.

### Cartucho de batería y cargador aplicables

|                     |  |
|---------------------|--|
| Cartucho de batería | BL1815N / BL1820B / BL1830 / BL1830B / BL1840B / BL1850B / BL1860B |
| Cargador            | DC18RC / DC18RD / DC18RE / DC18SD / DC18SE / DC18SF                |

- Algunos de los cartuchos de batería y cargadores enumerados arriba podrían no estar disponibles dependiendo de su área de residencia.

**⚠ ADVERTENCIA:** Use únicamente los cartuchos de batería y los cargadores indicados arriba. El uso de cualquier otro cartucho de batería y cargador podría ocasionar una lesión y/o un incendio.

### Capacidades de corte máximas (Al x An) con disco de 190 mm (7-1/2") de diámetro.

| Ángulo de inglete         | Ángulo de bisel                    |  |   |
|---------------------------|------------------------------------|--|---|
|                           | 45° (izquierda)                    | 0°   | 5° (derecha)                              |
| 0°                        | 25 mm x 300 mm<br>(1" x 11 - 3/4") | 52 mm x 300 mm<br>(2 - 1/16" x 11 - 3/4")          | 40 mm x 300 mm<br>(1 - 9/16" x 11 - 3/4") |
|                           | -----                              | * 60 mm x 265 mm<br>(Nota 1)<br>(2-3/8" x 10-3/8") | -----                                     |
| 45° (izquierda y derecha) | 25 mm x 212 mm<br>(1" x 8 - 3/8")  | 52 mm x 212 mm<br>(2 - 1/16" x 8 - 3/8")           | -----                                     |
|                           | -----                              | * 60 mm x 185 mm<br>(Nota 2)<br>(2-3/8" x 7-1/4")  | -----                                     |
| 57° (derecha)             | -----                              | 52 mm x 163 mm<br>(2 - 1/16" x 6 - 3/8")           | -----                                     |
|                           | -----                              | * 60 mm x 145 mm<br>(Nota 3)<br>(2-3/8" x 5-3/4")  | -----                                     |

(Nota)

El asterisco ( \* ) indica que se utiliza una guarnición de madera del grosor siguiente.

1: Al usar un elemento auxiliar de madera con un grosor de 20 mm.

2: Al usar un elemento auxiliar de madera con un grosor de 15 mm.

3: Al usar un elemento auxiliar de madera con un grosor de 10 mm.

# ADVERTENCIAS DE SEGURIDAD

## Advertencias generales de seguridad para herramientas eléctricas

**⚠️ ADVERTENCIA:** Lea todas las advertencias de seguridad, instrucciones, ilustraciones y especificaciones suministradas con esta herramienta eléctrica. El no seguir todas las instrucciones indicadas a continuación podría ocasionar una descarga eléctrica, incendio y/o lesiones graves.

## Conserve todas las advertencias e instrucciones como referencia en el futuro.

En las advertencias, el término "herramienta eléctrica" se refiere a su herramienta eléctrica de funcionamiento con conexión a la red eléctrica (con cableado eléctrico) o herramienta eléctrica de funcionamiento a batería (inalámbrica).

### Seguridad en el área de trabajo

1. **Mantenga el área de trabajo limpia y bien iluminada.** Las áreas oscuras o desordenadas son propensas a accidentes.
2. **No utilice las herramientas eléctricas en atmósferas explosivas, tal como en la presencia de líquidos, gases o polvo inflamables.** Las herramientas eléctricas crean chispas que pueden prender fuego al polvo o los humos.
3. **Mantenga a los niños y curiosos alejados mientras utiliza una herramienta eléctrica.** Las distracciones le pueden hacer perder el control.

### Seguridad eléctrica

1. **Las clavijas de conexión de las herramientas eléctricas deberán encajar perfectamente en la toma de corriente. No modifique nunca la clavija de conexión de ninguna forma. No utilice ninguna clavija adaptadora con herramientas eléctricas que tengan conexión a tierra (puesta a tierra).** La utilización de clavijas no modificadas y que encajen perfectamente en la toma de corriente reducirá el riesgo de que se produzca una descarga eléctrica.
2. **Evite tocar con el cuerpo superficies conectadas a tierra o puestas a tierra tales como tubos, radiadores, cocinas y refrigeradores.** Si su cuerpo es puesto a tierra o conectado a tierra existirá un mayor riesgo de que sufra una descarga eléctrica.
3. **No exponga las herramientas eléctricas a la lluvia ni a condiciones húmedas.** La entrada de agua en una herramienta eléctrica aumentará el riesgo de que se produzca una descarga eléctrica.
4. **No maltrate el cable. Nunca utilice el cable para transportar, jalar o desconectar la herramienta eléctrica.** Mantenga el cable alejado del calor, aceite, objetos cortantes o piezas móviles. Los cables dañados o enredados aumentan el riesgo de sufrir una descarga eléctrica.

5. **Cuando utilice una herramienta eléctrica en exteriores, utilice un cable de extensión apropiado para uso en exteriores.** La utilización de un cable apropiado para uso en exteriores reducirá el riesgo de que se produzca una descarga eléctrica.
6. **Si no es posible evitar usar una herramienta eléctrica en condiciones húmedas, utilice un alimentador protegido con interruptor de circuito de falla a tierra (ICFT).** El uso de un ICFT reduce el riesgo de descarga eléctrica.
7. **Las herramientas eléctricas pueden producir campos electromagnéticos (CEM) que no son dañinos para el usuario.** Sin embargo, si los usuarios tienen marcapasos y otros dispositivos médicos similares, deberán consultar al fabricante de su dispositivo y/o a su médico antes de operar esta herramienta eléctrica.

### Seguridad personal

1. **Manténgase alerta, preste atención a lo que está haciendo y utilice su sentido común cuando opere una herramienta eléctrica. No utilice una herramienta eléctrica cuando esté cansado o bajo la influencia de drogas, alcohol o medicamentos.** Un momento de distracción mientras opera las herramientas eléctricas puede terminar en una lesión grave.
2. **Use equipo de protección personal. Póngase siempre protección para los ojos.** El equipo protector tal como máscara contra el polvo, zapatos de seguridad anticierapantes, casco rígido y protección para oídos utilizado en las condiciones apropiadas reducirá el riesgo de lesiones.
3. **Impida el encendido accidental. Asegúrese de que el interruptor esté en la posición de apagado antes de conectar a la alimentación eléctrica y/o de colocar el cartucho de batería, así como al levantar o cargar la herramienta.** Cargar las herramientas eléctricas con su dedo en el interruptor o enchufarlas con el interruptor encendido hace que los accidentes sean comunes.
4. **Retire cualquier llave de ajuste o llave de apriete antes de encender la herramienta.** Una llave de ajuste o llave de apriete que haya sido dejada puesta en una parte giratoria de la herramienta eléctrica puede ocasionar alguna lesión.
5. **No utilice la herramienta donde no alcance. Mantenga los pies sobre suelo firme y el equilibrio en todo momento.** Esto permite un mejor control de la herramienta eléctrica en situaciones inesperadas.
6. **Use una vestimenta apropiada. No use ropa suelta ni alhajas. Mantenga el cabello, la ropa y los guantes alejados de las piezas móviles.** Las prendas de vestir holgadas, las alhajas y el cabello largo suelto podrían engancharse en estas piezas móviles.
7. **Si dispone de dispositivos para la conexión de equipos de extracción y recolección de polvo, asegúrese de conectarlos y utilizarlos debidamente.** Hacer uso de la recolección de polvo puede reducir los riesgos relacionados con el polvo.
8. **No permita que la familiaridad adquirida debido al uso frecuente de las herramientas haga que se sienta confiado e ignore los principios de seguridad de las herramientas.** Un descuido podría ocasionar una lesión grave en una fracción de segundo.

9. **Utilice siempre gafas protectoras para proteger sus ojos de lesiones al usar herramientas eléctricas. Las gafas deben cumplir con la Norma ANSI Z87.1 en EUA.**  
**Es responsabilidad del empleador imponer el uso de equipos protectores de seguridad apropiados a los operadores de la herramienta y demás personas cerca del área de trabajo.**

#### **Mantenimiento y uso de la herramienta eléctrica**

1. **No fuerce la herramienta eléctrica. Utilice la herramienta eléctrica correcta para su aplicación.** La herramienta eléctrica adecuada hará un mejor trabajo y de forma más segura a la velocidad para la que ha sido fabricada.
2. **No utilice la herramienta eléctrica si el interruptor no la enciende y apaga.** Cualquier herramienta eléctrica que no pueda ser controlada con el interruptor es peligrosa y debe ser reemplazada.
3. **Desconecte la clavija de la fuente de alimentación y/o retire la batería de la herramienta eléctrica, en caso de ser removible, antes de realizar ajustes, cambiar accesorios o almacenar las herramientas eléctricas.** Tales medidas de seguridad preventivas reducirán el riesgo de poner en marcha la herramienta eléctrica de forma accidental.
4. **Guarde la herramienta eléctrica que no use fuera del alcance de los niños y no permita que las personas que no están familiarizadas con ella o con las instrucciones la operen.** Las herramientas eléctricas son peligrosas en manos de personas que no saben operarlas.
5. **Dé mantenimiento a las herramientas eléctricas y los accesorios. Compruebe que no haya piezas móviles desalineadas o estancadas, piezas rotas y cualquier otra condición que pueda afectar al funcionamiento de la herramienta eléctrica. Si la herramienta eléctrica está dañada, haga que la reparen antes de utilizarla.** Muchos de los accidentes son ocasionados por no dar un mantenimiento adecuado a las herramientas eléctricas.
6. **Mantenga las herramientas de corte limpias y filosas.** Si recibe un mantenimiento adecuado y tiene los bordes afilados, es probable que la herramienta se atasque menos y sea más fácil controlarla.
7. **Utilice la herramienta eléctrica, los accesorios y las brocas de acuerdo con estas instrucciones, considerando las condiciones laborales y el trabajo a realizar.** Si utiliza la herramienta eléctrica para realizar operaciones distintas de las indicadas, podrá presentarse una situación peligrosa.
8. **Mantenga los mangos y superficies de asimiento secos, limpios y libres de aceite o grasa.** Los mangos y superficies de asimiento resbalosos no permiten una manipulación segura ni el control de la herramienta en situaciones inesperadas.
9. **Cuando vaya a utilizar esta herramienta, evite usar guantes de trabajo de tela ya que éstos podrían atorarse.** Si los guantes de trabajo de tela llegan a atorarse en las piezas móviles, esto podría ocasionar lesiones personales.

#### **Uso y cuidado de la herramienta a batería**

1. **Recargue sólo con el cargador especificado por el fabricante.** Un cargador que es adecuado para un solo tipo de batería puede generar riesgo de incendio al ser utilizado con otra batería.
2. **Utilice las herramientas eléctricas solamente con las baterías designadas específicamente para ellas.** La utilización de cualquier otra batería puede crear un riesgo de lesiones o incendio.
3. **Cuando no se esté usando la batería, manténgala alejada de otros objetos metálicos, como sujetapapeles (clips), monedas, llaves, clavos, tornillos u otros objetos pequeños de metal los cuales pueden actuar creando una conexión entre las terminales de la batería.** Originar un cortocircuito en las terminales puede causar quemaduras o incendios.
4. **En condiciones abusivas, podrá escapar líquido de la batería; evite tocarlo. Si lo toca accidentalmente, enjuague con agua. Si hay contacto del líquido con los ojos, busque asistencia médica.** Puede que el líquido expulsado de la batería cause irritación o quemaduras.
5. **No utilice una herramienta ni una batería que estén dañadas o hayan sido modificadas.** Las baterías dañadas o modificadas podrían ocasionar una situación inesperada provocando un incendio, explosión o riesgo de lesiones.
6. **No exponga la herramienta ni la batería al fuego ni a una temperatura excesiva.** La exposición al fuego o a una temperatura superior a los 130 °C podría causar una explosión.
7. **Siga todas las instrucciones para la carga y evite cargar la herramienta o la batería fuera del rango de temperatura especificado en las instrucciones.** Una carga inadecuada o a una temperatura fuera del rango especificado podría dañar la batería e incrementar el riesgo de incendio.

#### **Servicio**

1. **Haga que una persona calificada repare la herramienta eléctrica utilizando sólo piezas de repuesto idénticas.** Esto asegura que se mantenga la seguridad de la herramienta eléctrica.
2. **Nunca dé servicio a baterías que estén dañadas.** El servicio a las baterías solamente deberá ser efectuado por el fabricante o un agente de servicio autorizado.
3. **Siga las instrucciones para la lubricación y cambio de accesorios.**
4. **No modifique ni intente reparar el aparato ni el paquete de baterías salvo como se indique en las instrucciones para el uso y cuidado.**

### **Instrucciones de seguridad para sierras de inglete**

1. **Las sierras de inglete están diseñadas para cortar madera o productos parecidos a la madera, éstas no pueden utilizarse con ruedas cortadoras abrasivas para cortar materiales ferrosos tales como barras, varillas, montantes, etc.** El polvo abrasivo causa que las piezas móviles, tal como el protector inferior, se atasquen. Las chispas del corte abrasivo quemarán el protector inferior, el inserto de corte y otras piezas de plástico.

2. **Siempre que sea posible, utilice abrazaderas para sujetar la pieza de trabajo. Si utiliza su mano para sostener la pieza de trabajo, deberá siempre mantenerla a por lo menos 100 mm de distancia de ambos lados del disco de la sierra. No utilice esta sierra para cortar pedazos que sean demasiado pequeños para ser sujetos firmemente con abrazaderas o sostenidos con la mano.** El colocar su mano demasiado cerca del disco de la sierra incrementará el riesgo de lesiones a causa del contacto con el disco.
3. **La pieza de trabajo deberá estar fija y firmemente sujeta a la guía y a la mesa. No alimente la pieza de trabajo en el disco ni corte "a pulso" de ninguna manera.** Las piezas de trabajo que no estén sujetas o se muevan podrían salir disparadas a altas velocidades ocasionando lesiones.
4. **Empuje la sierra a través de la pieza de trabajo. No jale la sierra a través de la pieza de trabajo. Para realizar un corte, levante la cabeza de la sierra y júlela hacia afuera sobre la pieza de trabajo sin cortar, ponga en marcha el motor, presione hacia abajo la cabeza de la sierra y empuje la sierra a través de la pieza de trabajo.** El cortar durante el trayecto de jalado podría causar que el disco de la sierra saltara por encima de la pieza de trabajo y que el conjunto del disco saliera disparado violentamente hacia el operador.
5. **Nunca cruce su mano sobre la línea de corte prevista, ni por delante ni por detrás del disco de la sierra.** Nunca sujete la pieza de trabajo con "la mano cruzada", es decir, sosteniendo la pieza de trabajo a la derecha del disco de la sierra con su mano izquierda y viceversa, ya que podría resultar muy peligroso.

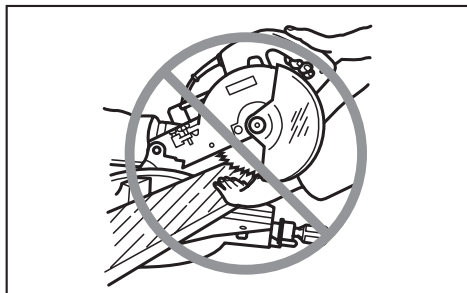

6. **No acerque las manos por detrás de la guía a más de 100 mm de distancia de ambos lados del disco de la sierra para extraer restos de madera ni por ninguna otra razón mientras el disco esté girando.** La proximidad entre el disco de la sierra que está girando y su mano podría no ser obvia y ocasionarle una lesión grave.
7. **Inspeccione su pieza de trabajo antes de cortar. Si la pieza de trabajo está doblada o torcida, sujétela con la parte arqueada exterior orientada hacia la guía. Asegúrese siempre de que no haya ningún espacio entre la pieza de trabajo, la guía y la mesa a lo largo de la línea de corte.** Las piezas de trabajo dobladas o torcidas podrían voltearse o desplazarse y causar que el disco de la sierra que está girando se atore mientras corta. En la pieza de trabajo no debe haber clavos ni objetos extraños.
8. **No utilice la sierra hasta que la mesa haya sido despejada y no haya ninguna herramienta, restos de madera, etc., salvo la pieza de trabajo.** Los residuos pequeños o trozos de madera sueltos u otros objetos que estén en contacto con el disco giratorio podrían salir disparados a alta velocidad.
9. **Sólo corte una pieza de trabajo a la vez.** El tener varias piezas de trabajo apiladas no permite sujetarlas o sostenerlas adecuadamente pudiendo ocasionar que se atoraran en el disco o se desplazaran durante el corte.
10. **Asegúrese de que la sierra de inglete esté instalada o colocada sobre una superficie de trabajo nivelada y firme antes de utilizarla.** Una superficie de trabajo nivelada y firme reduce el riesgo de que la sierra de inglete se vuelva inestable.
11. **Planifique su trabajo. Cada vez que cambie la posición del ángulo de bisel o de inglete, asegúrese de que la guía ajustable esté colocada correctamente para sostener la pieza de trabajo y que no obstaculice el disco o el sistema de protección.** Sin encender la herramienta y sin ninguna pieza de trabajo sobre la mesa, desplace el disco de la sierra simulando un corte completo para asegurarse de que no habrá ningún obstáculo ni peligro de cortar la guía.
12. **Proporcione un apoyo adecuado, tal como extensiones para la mesa, caballetes de aserrado, etc. para las piezas de trabajo más anchas o largas que la superficie de la mesa.** Las piezas de trabajo más largas o anchas que la mesa de la sierra de inglete pueden volcarse si no están bien apoyadas. Si la pieza de corte o la pieza de trabajo llegara a volcarse, ésta podría levantar el protector inferior o ser lanzada por el disco que está girando.
13. **No use a otra persona como sustituto de una extensión de la mesa o como apoyo adicional.** Un apoyo inestable para la pieza de trabajo podría causar que el disco se atascara o que la pieza de trabajo se desplazara durante la operación de corte jalándolo a usted y a su ayudante hacia el disco que está girando.
14. **La pieza de corte no debe atascarse ni ser presionada en ninguna forma contra el disco de la sierra que está girando.** Si el espacio es reducido, por ej., al usar topes de longitud, la pieza de corte podría quedar atrapada contra el disco y salir disparada violentamente.
15. **Utilice siempre una abrazadera o algún accesorio diseñado para apoyar adecuadamente materiales redondos tales como varillas o tubos.** Las varillas tienden a rodar mientras se cortan, causando que el disco se "enganche" y jale la pieza de trabajo y su mano hacia el mismo.
16. **Permita que el disco alcance su velocidad completa antes de que entre en contacto con la pieza de trabajo.** Esto reducirá el riesgo de que la pieza de trabajo salga disparada.
17. **Si la pieza de trabajo o el disco llega a atascarse, apague la sierra de inglete. Espere a que todas las piezas móviles se detengan y desconecte la clavija de la fuente de alimentación y/o retire la batería. Luego proceda a liberar el material atascado.** El continuar cortando con una pieza de trabajo atascada podría ocasionar la pérdida de control o causar daños a la sierra de inglete.

18. **Una vez completado el corte, suelte el interruptor, sujete la sierra con la cabeza hacia abajo y espere a que el disco se detenga antes de retirar la pieza de corte.** El acercar su mano al disco mientras éste sigue girando por inercia es peligroso.
19. **Sujete la empuñadura firmemente cuando realice un corte incompleto o cuando suelte el interruptor antes de haber colocado totalmente hacia abajo la cabeza de la sierra.** La acción de frenado de la sierra podría causar que la cabeza de la sierra sea repentinamente jalada hacia abajo pudiendo ocasionar una lesión.
20. **Use solamente un disco de la sierra cuyo diámetro esté marcado en la herramienta o especificado en el manual.** El uso de un disco de tamaño incorrecto puede afectar la protección adecuada del disco o la operación del protector y ocasionar lesiones personales graves.
21. **Utilice únicamente los discos de la sierra marcados con una velocidad igual o mayor a la velocidad marcada en la herramienta.**
22. **Seleccione siempre el disco de la sierra correcto para el material que va a cortar. No utilice el disco de la sierra para cortar otros materiales distintos a los especificados.**

#### Instrucciones adicionales

1. **Uso previsto**  
Esta herramienta está diseñada para realizar cortes rectos y en inglete de manera precisa sobre madera. No utilice la sierra para cortar algo que no sea madera.
2. **Mantenga el taller a prueba de niños usando candados.**
3. **Nunca se pare sobre la herramienta.** El volcar la herramienta o tocar accidentalmente la herramienta de corte podría ocasionar lesiones graves.
4. **Nunca deje la herramienta desatendida mientras esté en marcha. Desconecte la alimentación. No deje la herramienta hasta que se haya detenido completamente.**
5. **No utilice la sierra sin los protectores puestos. Verifique que el protector del disco cierre debidamente antes de cada uso. No utilice la sierra si el protector del disco no se mueve libremente y se cierra instantáneamente. No sujete ni ate el protector del disco en la posición abierta.**
6. **Mantenga las manos alejadas de la trayectoria del disco de la sierra. Evite el contacto con cualquier disco que esté girando por inercia. Aún puede ocasionarle heridas graves.**
7. **Para reducir el riesgo de lesiones, vuelva a poner el carro en la posición completamente hacia atrás después de cada operación de corte transversal.**
8. **Asegúrese siempre de que todas las partes móviles se encuentran fijadas antes de transportar la herramienta.**
9. **La clavija de retención que bloquea el cabezal de corte en posición hacia abajo es solamente para transportar y almacenar la herramienta y no para ninguna operación de corte.**
10. **Inspeccione el disco cuidadosamente para ver si tiene grietas o daños antes de comenzar la operación. Reemplace el disco inmediatamente si está agrietado o dañado. El pegamento y la resina de madera endurecidas en los discos frenan la sierra y aumentan las posibilidades de que se produzcan retrocesos bruscos. Mantenga el disco limpio desmontándolo primero de la herramienta, y limpiándolo después con un producto para quitar pegamento y resina, agua caliente o queroseno. Nunca utilice gasolina para limpiar el disco.**
11. **Al realizar un corte por deslizamiento, puede producirse un RETROCESO BRUSCO. Los RETROCESOS BRUSCOS ocurren cuando el disco se trava en la pieza de trabajo durante una operación de corte y es impulsado rápidamente hacia el operador. El resultado puede ser la pérdida de control y lesiones graves. Si el disco comienza a trabarse durante una operación de corte, no continúe cortando y suelte el interruptor inmediatamente.**
12. **Utilice solamente las bridas especificadas para esta herramienta.**
13. **Tenga cuidado de no dañar el eje, las bridas (especialmente la superficie de instalación) ni el perno. Los daños en estas piezas podrían provocar la ruptura del disco.**
14. **Asegúrese de que la base giratoria esté debidamente asegurada de forma que no se mueva durante la operación. Utilice los orificios de la base para sujetar la sierra a una plataforma o banco de trabajo estable. NUNCA utilice la herramienta donde la posición del operador vaya a resultar incómoda.**
15. **Asegúrese de que el bloqueo de eje esté suelto antes de activar el interruptor.**
16. **Asegúrese de que el disco no esté en contacto con la base giratoria en la posición más baja.**
17. **Sostenga firmemente la empuñadura. Tenga en cuenta que la sierra se mueve levemente hacia arriba o hacia abajo al iniciar y al detener el funcionamiento.**
18. **Asegúrese de que el disco no esté haciendo contacto con la pieza de trabajo antes de activar el interruptor.**
19. **Antes de utilizar la herramienta en una pieza de trabajo definitiva, déjela funcionar durante un rato. Observe si hay vibración o bamboleo que pueda indicar una instalación incorrecta o un desequilibrio del disco.**
20. **Pare la operación inmediatamente si nota algo anormal.**
21. **No intente bloquear el gatillo en la posición activada.**
22. **Utilice los accesorios recomendados en este manual. El uso de accesorios inapropiados tales como discos abrasivos podría ocasionar lesiones.**
23. **Algunos materiales contienen sustancias químicas que pueden ser tóxicas. Tome precauciones para evitar la inhalación de polvo y el contacto con la piel. Consulte la hoja de seguridad de materiales del proveedor.**

## GUARDE ESTAS INSTRUCCIONES.

**⚠️ ADVERTENCIA:** NO DEJE que la comodidad o familiaridad con el producto (a base de utilizarlo repetidamente) sustituya la estricta observancia de las normas de seguridad para dicho producto. **El MAL USO o el no seguir las normas de seguridad establecidas en este manual de instrucciones puede ocasionar lesiones personales graves.**

## Instrucciones importantes de seguridad para el cartucho de batería

1. Antes de utilizar el cartucho de batería, lea todas las instrucciones e indicaciones de precaución en el (1) el cargador de batería, (2) la batería, y (3) el producto con el que se utiliza la batería.
2. No desarme el cartucho de batería.
3. Si el tiempo de operación se ha acortado en exceso, deje de operar de inmediato. Podría correrse el riesgo de sobrecalentamiento, posibles quemaduras e incluso explosión.
4. En caso de que ingresen electrolitos en sus ojos, enjuáguelos bien con agua limpia y consulte de inmediato a un médico. Esto podría ocasionar pérdida de visión.
5. Evite cortocircuitar el cartucho de batería:
  - (1) No toque las terminales con ningún material conductor.
  - (2) Evite guardar el cartucho de batería en un cajón junto con otros objetos metálicos, tales como clavos, monedas, etc.
  - (3) No exponga el cartucho de batería al agua o la lluvia.
6. No guarde la herramienta ni el cartucho de batería en lugares donde la temperatura pueda alcanzar o exceder los 50°C (122°F).
7. Nunca incinere el cartucho de batería incluso en el caso de que esté dañado seriamente o ya no sirva en absoluto. El cartucho de batería puede explotar si se tira al fuego.
8. Tenga cuidado de no dejar caer ni golpear la batería.
9. No use una batería dañada.
10. Las baterías de ión de litio están sujetas a los requisitos reglamentarios en materia de bienes peligrosos.

Para el transporte comercial, por ej., mediante terceros o agentes de transporte, se deben tomar en cuenta los requisitos especiales relativos al empaque y el etiquetado.

Para efectuar los preparativos del artículo que se va a enviar, se requiere consultar a un experto en materiales peligrosos. Si es posible, consulte además otras regulaciones nacionales más detalladas.

Pegue o cubra con cinta adhesiva los contactos abiertos y empaque la batería de manera que ésta no pueda moverse dentro del paquete.

11. Siga las regulaciones locales relacionadas al desecho de las baterías.
12. Utilice las baterías únicamente con los productos especificados por Makita. Instalar las baterías en productos que no cumplan con los requisitos podría ocasionar un incendio, un calentamiento excesivo, una explosión o una fuga de electrolito.

## GUARDE ESTAS INSTRUCCIONES.

**⚠️ PRECAUCIÓN:** Utilice únicamente baterías originales de Makita. El uso de baterías no originales de Makita, o de baterías alteradas, puede ocasionar que las baterías exploten causando un incendio, lesiones personales y daños. Asimismo, esto invalidará la garantía de Makita para la herramienta y el cargador Makita.

## Consejos para alargar al máximo la vida útil de la batería

1. Cargue el cartucho de batería antes de que se descargue completamente. Pare siempre la operación y cargue el cartucho de batería cuando note menos potencia en la herramienta.
2. No cargue nunca un cartucho de batería que esté completamente cargado. La sobrecarga acortará la vida de servicio de la batería.
3. Cargue el cartucho de batería a una temperatura ambiente de 10 °C - 40 °C (50 °F - 104 °F). Si un cartucho de batería está caliente, déjelo enfriar antes de cargarlo.
4. Cargue el cartucho de batería si no va a utilizarlo durante un período prolongado (más de seis meses).

## Símbolos

A continuación se muestran los símbolos utilizados para la herramienta.

|   |   |
|---|---|
| V   | volts o voltios   |
| —<br>—<br>—   | corriente directa o continua                                    |
| n <sub>0</sub>  | velocidad sin carga   |
| ... /min<br>r /min  | revoluciones o alternaciones por minuto, frecuencia de rotación |
|  | No coloque la mano ni los dedos cerca del disco.                |

# INSTALACIÓN

## Montaje en un banco de trabajo

Cuando la herramienta es transportada, la empuñadura se bloquea en la posición inferior por la clavija de retención. Para liberar la clavija de retención, de forma simultánea aplique leve presión hacia abajo sobre la empuñadura y jale la clavija de retención.

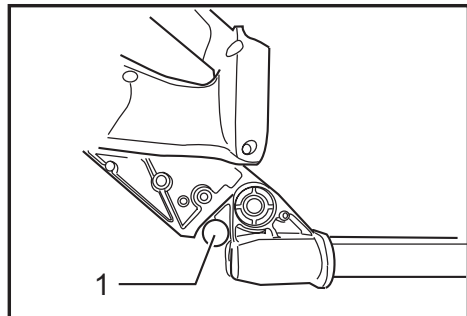

► 1. Clavija de retención

### ⚠ ADVERTENCIA:

- **Asegúrese de que la herramienta no se moverá sobre la superficie de apoyo.** El movimiento de la sierra de inglete sobre la superficie de apoyo mientras se realiza un corte podría ocasionar pérdida del control causando graves lesiones personales.

Esta herramienta debe estar ajustada con dos pernos a una superficie pareja y estable mediante los agujeros que se encuentran en la base. Esto evitará que la herramienta se vuelque y provoque heridas.

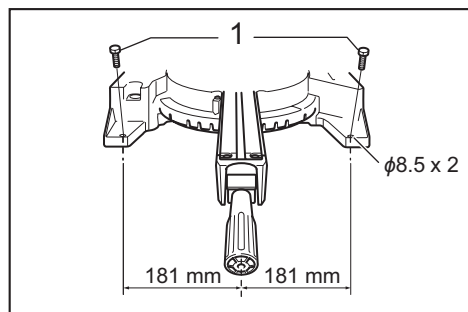

► 1. Tornillo

Gire el perno de ajuste en el sentido de las agujas del reloj y luego en sentido contrario a fin de que haga contacto con el suelo y la herramienta se mantenga estable.

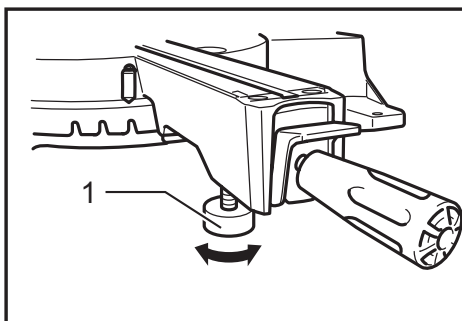

► 1. Perno de ajuste

## Instalación de los soportes y de los montajes de sostén

**NOTA:** En algunos países, los soportes y los montajes de sostén pueden no venir incluidos junto con el paquete de la herramienta como un accesorio estándar.

Los soportes y los montajes de sostén sostienen las piezas de trabajo de manera horizontal. Apriete los ejes de la guía a los montajes de sostén usando la llave hexagonal.

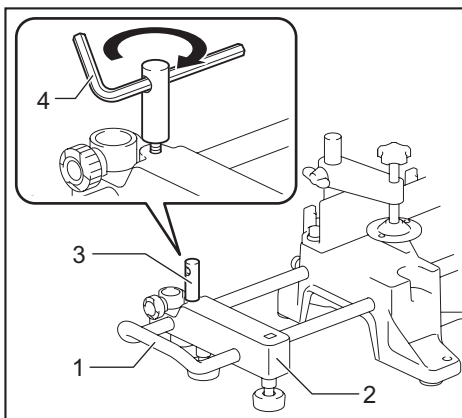

► 1. Soporte 2. Montaje de sostén 3. Eje de la guía 4. Llave hexagonal

Instale los soportes y los montajes de sostén en ambos lados, tal como se muestra en la figura. Cuando los instale, asegúrese que el eje de la guía esté alineado con la guía lateral cuando se instalen a la herramienta.



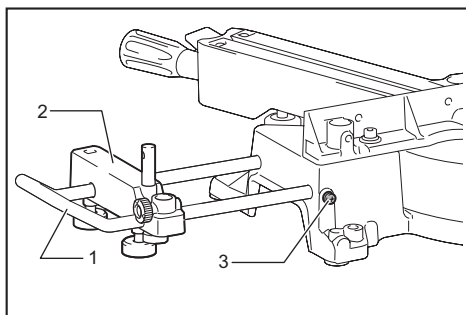

► 1. Soporte 2. Montaje de sostén 3. Tornillo

Luego apriete los tornillos firmemente para asegurar los soportes y los montajes de sostén.

## DESCRIPCIÓN DEL FUNCIONAMIENTO

### ⚠️ ADVERTENCIA:

- Asegúrese siempre de que la herramienta esté apagada y el cartucho de batería extraído antes de realizar cualquier ajuste o revisión del funcionamiento de la herramienta. No seguir esta indicación de apagar y quitar el cartucho de la batería puede que resulte en graves lesiones a la persona debido al encendido accidental.

## Instalación o extracción del cartucho de batería

**⚠️ PRECAUCIÓN:** Apague siempre la herramienta antes de colocar o quitar el cartucho de batería.

**⚠️ PRECAUCIÓN:** Sujete la herramienta y el cartucho de la batería con firmeza al colocar o quitar el cartucho de batería. Si no se sujeta con firmeza la herramienta y el cartucho de batería, puede ocasionar que se resbalen de sus manos causando daños a la herramienta y al cartucho de batería, así como lesiones a la persona.

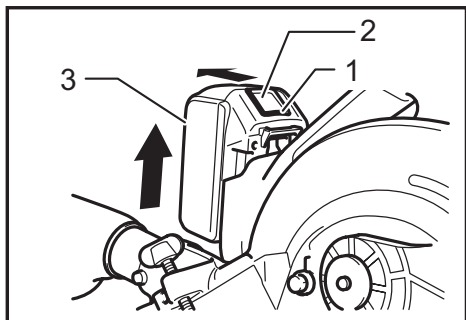

► 1. Indicador rojo 2. Botón 3. Cartucho de batería

Para quitar el cartucho de batería, deslícelo de la herramienta mientras desliza el botón sobre la parte delantera del cartucho.

Para colocar el cartucho de batería, alinee la lengüeta sobre el cartucho de batería con la ranura en la carcasa y deslice en su lugar. Inserte por completo hasta que se fije en su lugar con un pequeño clic. Si puede ver el indicador rojo del lado superior del botón, esto indica que no ha quedado fijo por completo.

**⚠️ PRECAUCIÓN:** Introduzca siempre completamente el cartucho de batería hasta que el indicador rojo no pueda verse. Si no, podría accidentalmente salirse de la herramienta y caer al suelo causando una lesión a usted o alguien a su alrededor.

**⚠️ PRECAUCIÓN:** No instale el cartucho de batería a la fuerza. Si el cartucho no se desliza al interior fácilmente, se debe a que no está siendo insertado correctamente.

## Sistema de protección de batería (batería de ión de litio con marca de estrella)

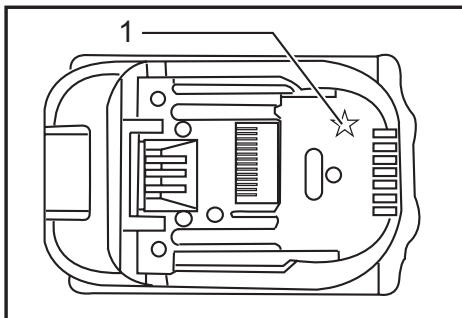

► 1. Marca de estrella

Las baterías de ión de litio con una marca de estrella están equipadas con un sistema de protección. Este sistema corta en forma automática el suministro de energía a la herramienta para prolongar la vida útil de la batería. La herramienta se detendrá automáticamente durante el funcionamiento si la herramienta y/o la batería se someten a una de las siguientes condiciones:

- Sobrecarga:  
La herramienta se está utilizando de una manera que causa que consuma una cantidad de corriente inusualmente alta. En este caso, libere el interruptor de gatillo en la herramienta y detenga la aplicación que causó que la herramienta se sobrecargara. Luego, vuelva a jalar el interruptor de gatillo para reanudar el funcionamiento. Si la herramienta no empieza a funcionar, significa que la batería se sobrecalentó. En este caso, espere que la batería se enfríe antes de volver a jalar el interruptor de gatillo.
- Bajo voltaje de la batería:  
La capacidad restante de la batería es demasiado baja y la herramienta no funcionará. En este caso, extraiga la batería y vuelva a cargarla.

## Indicación de la capacidad restante de la batería

Únicamente para cartuchos de batería con el indicador

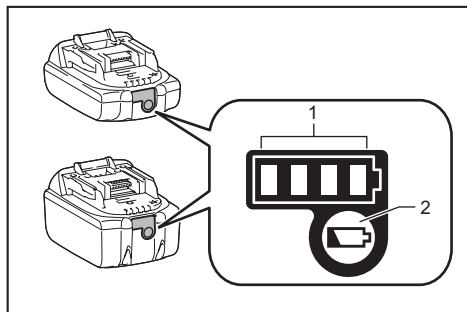

► 1. Luces indicadoras 2. Botón de verificación

Oprima el botón de verificación en el cartucho de la batería para que indique la capacidad restante de la batería. Las luces indicadoras se iluminarán por algunos segundos.

| Luces indicadoras |          |             | Capacidad restante                    |
|-------------------|----------|-------------|---------------------------------------|
| Iluminadas        | Apagadas | Parpadeando |                                       |
| ■ ■ ■ ■           |          |             | 75% a 100%                            |
| ■ ■ ■ □           |          |             | 50% a 75%                             |
| ■ ■ □ □           |          |             | 25% a 50%                             |
| ■ □ □ □           |          |             | 0% a 25%                              |
| ▣ □ □ □           |          |             | Cargar la batería.                    |
| ■ ■ □ □           |          |             | La batería pudo haber funcionado mal. |
| □ □ ■ ■           |          |             |                                       |

**NOTA:** Dependiendo de las condiciones de uso y la temperatura ambiente, la indicación podrá diferir ligeramente de la capacidad real.

## Protección del disco

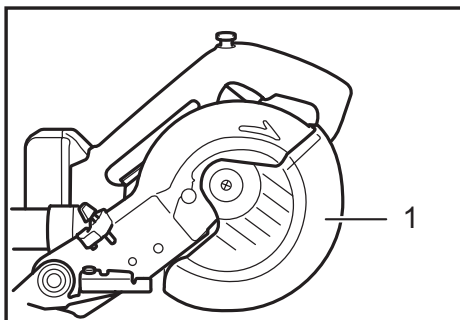

► 1. Protector de disco

Al bajar la empuñadura, el protector del disco se levanta automáticamente. El protector del disco es accionado por resorte, por lo que éste regresará a su posición original al terminar de realizar el corte y la empuñadura sea levantada.

### ⚠ ADVERTENCIA:

- **Nunca inhabilite o quite el protector del disco, ni el resorte que lo fija.** Un disco expuesto como resultado de inhabilitar el protector puede causar graves lesiones personales durante la operación.

En el interés de su seguridad personal, mantenga siempre el protector del disco en buenas condiciones. Cualquier operación irregular del protector del disco deberá corregirse de inmediato. Asegurese de comprobar la acción de regreso del protector mediante el resorte.

### ⚠ ADVERTENCIA:

- **Nunca use la herramienta si el protector del disco o el resorte están dañados, defectuosos o ausentes.** La operación de la herramienta con algún daño, defecto o sin el protector puede causar graves lesiones personales.

## Limpieza

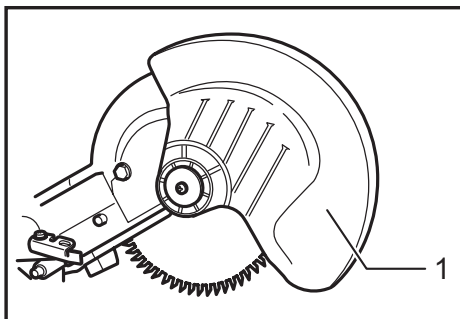

► 1. Protector del disco

Si el protector transparente del disco se ensucia, o si el aserrín se adhiere causando que el disco y/o la pieza de trabajo no puedan verse fácilmente, retire el cartucho de batería y limpie cuidadosamente el protector con un paño húmedo. No utilice disolventes ni limpiadores a base de petróleo sobre el protector de plástico ya que esto podría dañarlo.

Para limpiar, levante el protector del disco consultando la sección "Instalación o extracción del disco de la sierra".

Después de la limpieza, asegúrese de colocar nuevamente el disco y la cubierta central y apriete el perno de cabeza hexagonal.

1. Asegúrese de apagar la herramienta y retirar los cartuchos de batería.
2. Gire el perno de cabeza hexagonal en sentido inverso al de las manecillas del reloj usando la llave hexagonal suministrada sosteniendo la cubierta central.
3. Levante el protector del disco y la cubierta central.
4. Una vez finalizada la limpieza, coloque de nuevo la cubierta central y apriete el perno de cabeza hexagonal siguiendo los pasos de arriba en orden inverso.

**⚠ ADVERTENCIA:** No quite el resorte que sujeta el protector del disco. Si el protector se daña con el transcurso del tiempo o por exposición a luz ultravioleta, póngase en contacto con un centro de servicio Makita para solicitar un repuesto. **NO INHABILITE NI RETIRE EL PROTECTOR.**

## Posicionamiento del panel de corte

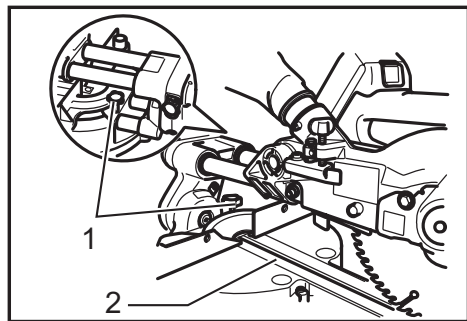

► 1. Tornillo de mariposa 2. Panel de corte

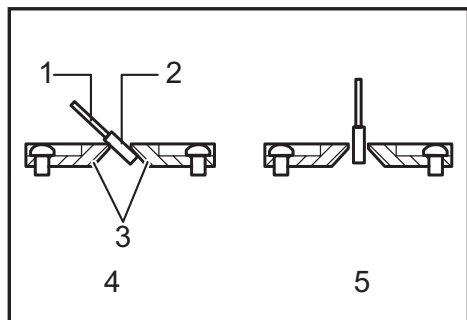

► 1. Disco de sierra 2. Dientes del disco 3. Panel de corte 4. Corte en bisel izquierdo 5. Corte recto

La base giratoria de esta herramienta viene provista con paneles de corte a fin de minimizar el desgaste en el lado de salida del corte. Estos paneles vienen ajustados de fábrica de manera que no hagan contacto con la hoja de la sierra. Antes de utilizar la herramienta, ajuste los paneles de corte de la siguiente manera:

Primero, retire el cartucho de la batería Afloje todos los tornillos (2 de cada lado a la derecha e izquierda) fijando los paneles de corte. Vuelva a apretarlos sólo hasta el punto en que los paneles de corte puedan aún moverse a mano con facilidad. Baje la empuñadura por completo y empuje la clavija de retención para bloquear la empuñadura en la posición baja. Afloje los dos tornillos fijadores que sujetan los soportes de corredera. Jale el carro por completo hacia usted. Ajuste los paneles de corte de manera que éstos hagan contacto con los costados de los dientes del disco. Apriete los tornillos delanteros (no los apriete por completo). Empuje el carro hacia la línea de corte por completo y ajuste los paneles de corte de tal forma que éstos apenas hagan contacto con los costados de los dientes del disco. Apriete los tornillos traseros (no los apriete por completo).

Una vez ajustados los paneles de corte, libere la clavija de retención y levante la empuñadura. Luego apriete todos los tornillos firmemente.

### AVISO:

- **Tras ajustar el ángulo de bisel, asegure que los paneles de corte queden ajustados correctamente.** El ajuste correcto de los paneles de corte ayudará a ofrecer un apoyo adecuado de la pieza de trabajo minimizando su desplazamiento.

## Manteniendo la máxima capacidad de corte

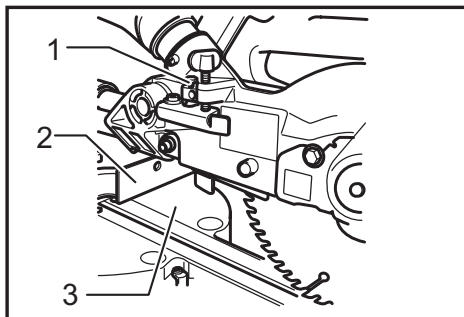

► 1. Perno de ajuste 2. Guía lateral 3. Base giratoria

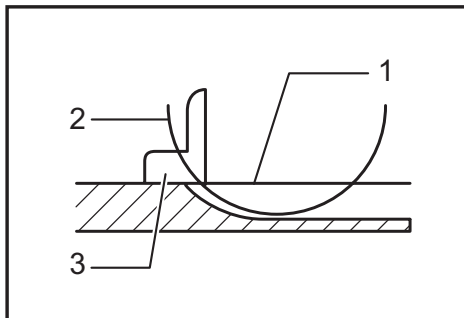

► 1. Parte superior de la mesa giratoria 2. Periferia del disco 3. Guía lateral

Esta herramienta está ajustada de fábrica para ofrecer la máxima capacidad de corte para un disco de sierra de 190 mm (7-1/2").

Retire el cartucho de la batería antes de intentar realizar cualquier ajuste. Al instalar un disco nuevo, revise siempre la posición del límite inferior del disco y, de ser necesario, haga el ajuste de acuerdo a como se indica a continuación:

Primero, retire el cartucho de batería. Empuje el carro hacia la línea de corte por completo y baje la empuñadura completamente. Use la llave hexagonal para girar el perno de ajuste hasta que el borde del disco se extienda levemente por debajo de la superficie superior de la base giratoria, al punto donde la cara frontal de la guía confronte la superficie superior de la base giratoria.

Con el cartucho de la batería retirado, gire el disco manualmente mientras sostiene el mango hacia abajo por completo para asegurar que el disco no haga contacto con ninguna pieza de la base inferior. De ser necesario, haga reajustes ligeros.

#### **⚠ADVERTENCIA:**

- **Tras la colocación de un disco nuevo y con el cartucho de la batería retirado, asegúrese siempre de que el disco no haga contacto con ninguna pieza de la base inferior al bajar la empuñadura por completo.** Si un disco hace contacto con la base, puede que se produzca un retroceso brusco resultando en graves lesiones personales.

### Brazo de retención

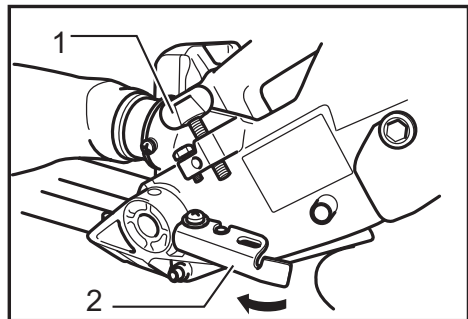

► 1. Tornillo de ajuste 2. Brazo de retención

El límite inferior de la hoja puede ser fácilmente ajustado con el brazo de retención. Para hacerlo, mueva este brazo en la dirección que indica la flecha, tal como se muestra en la figura. Ajuste el tornillo de ajuste de manera que la hoja se detenga en la posición deseada al bajar por completo la empuñadura.

### Guía auxiliar

#### **Específico del país**

**⚠PRECAUCIÓN:** Cuando realice cortes en bisel izquierdos, voltee la guía auxiliar hacia afuera. De lo contrario, ésta podría entrar en contacto con el disco u otra parte de la herramienta y ocasionar una lesión grave al operador.

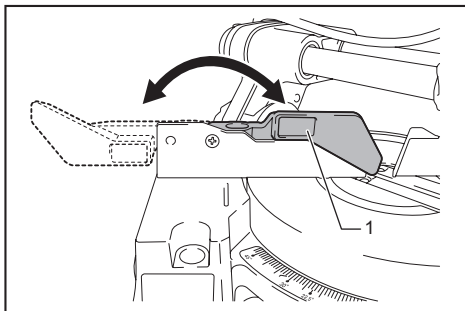

► 1. Guía auxiliar

Esta herramienta está equipada con una guía auxiliar. Normalmente coloque la guía auxiliar adentro. Sin embargo, cuando realice cortes en bisel izquierdos, voltéela hacia afuera.

### Ajuste del ángulo inglete

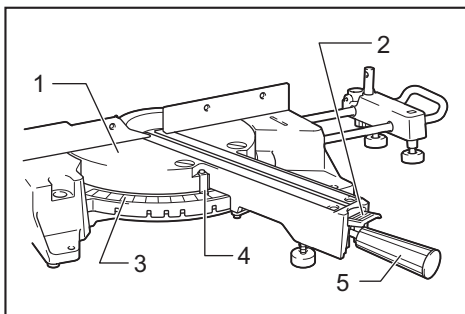

► 1. Base giratoria 2. Palanca de bloqueo 3. Escala de inglete 4. Apuntador o puntero 5. Empuñadura

Afloje el pomo o perilla girándolo en el sentido contrario a las agujas del reloj. Gire la base mientras oprime la palanca de bloqueo. Una vez que haya movido la base hasta la posición en donde el marcador indica el ángulo deseado en la escala para inglete, ajuste bien el pomo o perilla en el sentido de las agujas del reloj.

#### **⚠PRECAUCIÓN:**

- Luego de cambiar el ángulo de inglete, siempre asegure la base giratoria ajustando el pomo o perilla firmemente.

#### **AVISO:**

- Antes de girar la base, asegúrese de subir completamente la empuñadura.

## Ajuste del ángulo bisel

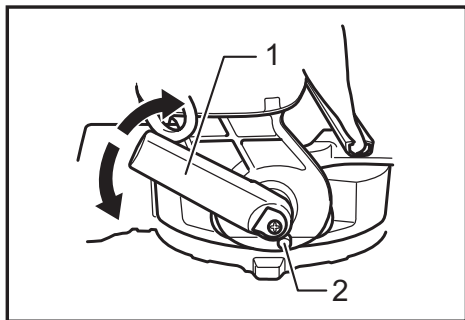

► 1. Palanca 2. Botón de liberación

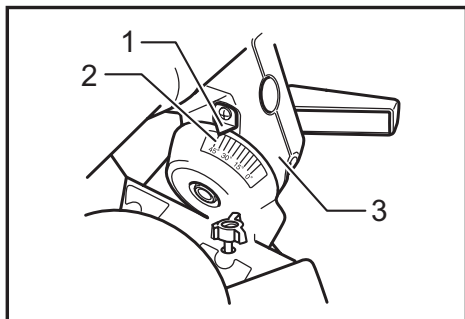

► 1. Puntero 2. Escala de bisel 3. Brazo

Para ajustar el ángulo de bisel, mueva la palanca que se encuentra en la parte trasera de la herramienta en sentido contrario a las agujas del reloj.

Empuje la palanca hacia la izquierda para inclinar la hoja hasta que el marcador indique el ángulo deseado en la escala para bisel. Luego ajuste la palanca con firmeza en el sentido de las agujas del reloj a fin de asegurar el brazo.

Para inclinar la hoja hacia la derecha, presione el botón de liberación que se encuentra en la parte trasera de la herramienta mientras inclina levemente la hoja hacia la izquierda, luego de soltar la palanca. Sin presionar el botón de liberación, incline la hoja de la sierra hacia la derecha.

### **⚠PRECAUCIÓN:**

- Luego de cambiar el ángulo bisel, siempre asegure el brazo ajustando la palanca en el sentido de las agujas del reloj.

### **AVISO:**

- Cuando ladee el disco de la sierra, asegúrese de que la empuñadura esté levantada completamente.
- Cuando cambie los ángulos bisel, asegúrese de posicionar adecuadamente los paneles de corte, tal como se explica en la sección "Posicionamiento de paneles de corte".

## Ajuste de posición de la palanca

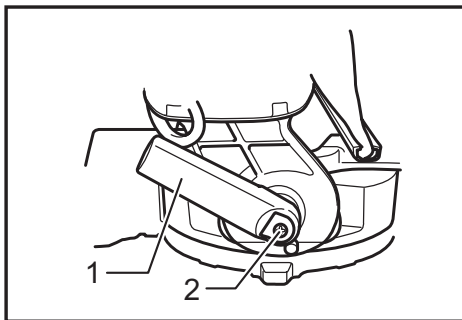

► 1. Palanca 2. Tornillo

La palanca puede volver a posicionarse cada 30° en caso de que no esté completamente ajustada.

Afloje y extraiga el tornillo que asegura la palanca de la parte trasera de la herramienta. Extraiga la palanca y vuelva a instalarla de manera que quede levemente por encima del nivel. Asegure bien la palanca con el tornillo.

## Accionamiento del interruptor

**⚠ADVERTENCIA:** Antes de colocar el cartucho de batería en la herramienta, compruebe siempre que el gatillo interruptor se acciona debidamente y que regrese a la posición de apagado (OFF) cuando lo suelte. Usar una herramienta con un interruptor que no funciona adecuadamente puede resultar en pérdida del control ocasionando graves lesiones a la persona.

**⚠ADVERTENCIA:** No use un candado con un grosor o cable menor de 6,35 mm (1/4") de diámetro. Un grosor o cable menor podría no bloquear la herramienta adecuadamente en la posición de apagado, ocasionando una operación accidental que podría causar lesiones personales graves.

**⚠ADVERTENCIA:** NUNCA use la herramienta sin un gatillo interruptor completamente funcional. Cualquier herramienta con un interruptor que no funciona correctamente es ALTAMENTE PELIGROSA y deberá repararse antes de continuar su uso o podría causar lesiones personales graves.

**⚠ADVERTENCIA:** Por su seguridad, esta herramienta está equipada con un botón de desbloqueo para prevenir que la herramienta se active accidentalmente. NUNCA use la herramienta si se activa simplemente al jalar el gatillo sin que requiera presionar el botón de desbloqueo. El uso de un interruptor que requiere reparación puede ocasionar una activación no intencional la cual puede causar graves lesiones personales. Regrese la herramienta al centro de servicio Makita para las reparaciones apropiadas ANTES de continuar su utilización.

**⚠ADVERTENCIA:** NUNCA inhabilite el botón de desbloqueo manteniéndolo presionado con cinta adhesiva o mediante otro método. Un interruptor con un botón de desbloqueo inhabilitado puede ocasionar una operación accidental y lesiones personales.

**AVISO:** No jale fuertemente el gatillo interruptor sin presionar el botón de desbloqueo. Esto podría dañar el interruptor.

El botón de desbloqueo es suministrado para evitar jalar accidentalmente el gatillo interruptor. Para encender la herramienta, presione el botón de desbloqueo y jale el gatillo interruptor. Para detenerla, suelte el gatillo interruptor.

El gatillo interruptor cuenta con un orificio para insertar un candado para el bloqueo de la herramienta.

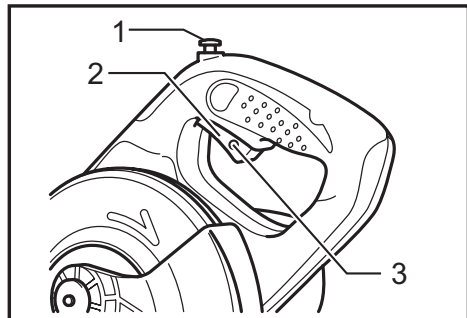

- 1. Botón de desbloqueo 2. Gatillo interruptor  
3. Orificio para el candado

## Freno eléctrico

La herramienta está equipada con un freno para la rueda. Si la herramienta falla constantemente en detener el disco tras soltar el gatillo interruptor, lleve la herramienta a mantenimiento a un centro de servicio Makita.

### **PRECAUCIÓN:**

- El sistema de frenado del disco no es un sustituto del protector del disco. Nunca use la herramienta sin un protector funcional del disco. El uso de un disco sin el protector puede ocasionar graves lesiones personales.

## ENSAMBLE

### **ADVERTENCIA:**

- Asegúrese siempre de que la herramienta esté apagada y el cartucho de batería extraído antes de realizar algún trabajo con la herramienta. No seguir esta indicación de retirar el cartucho de la batería de la herramienta puede que resulte en graves lesiones personales.

## Almacenamiento de la llave de Allen (hexagonal)

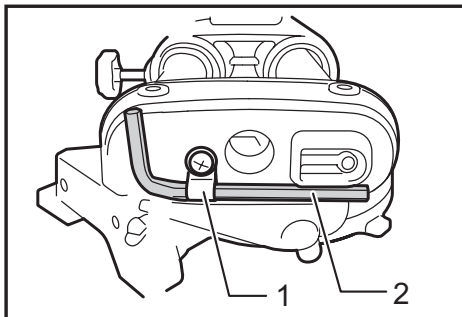

- 1. Portallaves 2. Llave hexagonal

La llave hexagonal se encuentra guardada como se muestra en la figura. Cuando requiera usarla, ésta podrá extraerse de su sujetador. Tras haber usado la llave hexagonal de tubo, puede guardarla al colocarla de nuevo en su sujetador.

## Instalación o extracción del disco de sierra

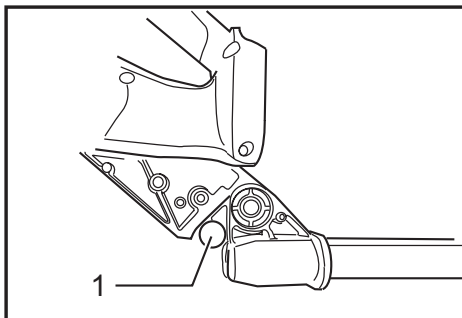

- 1. Clavija de retención

### **ADVERTENCIA:**

- Siempre asegúrese de que la herramienta esté apagada y que el cartucho de la batería no esté puesto antes de instalar o desinstalar la cadena de la sierra. El encendido accidental de la herramienta puede resultar en graves lesiones personales.

### **PRECAUCIÓN:**

- Use solamente la llave hexagonal Makita proporcionada para quitar o poner el disco de la sierra. No hacer esto puede que resulte en un apretamiento insuficiente o excesivo del perno de cabeza hexagonal, lo cual podría causar una lesión.

Trabe la empuñadura en la posición superior empujando la clavija de retención.

Para quitar el disco, use la llave hexagonal para aflojar el perno de cabeza hexagonal sosteniendo la cubierta central al girar en sentido contrario a las agujas del reloj. Eleve el protector del disco y la cubierta central.

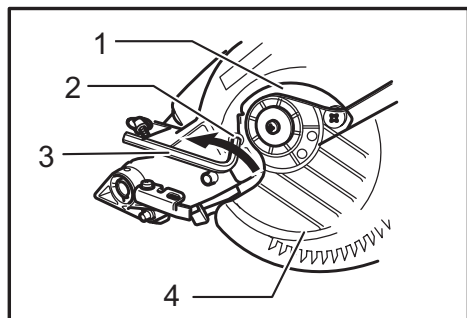

- 1. Cubierta central 2. Pernos de cabeza hexagonal  
3. Llave hexagonal 4. Cubierta de seguridad

Presione el eje de bloqueo para bloquear el eje y use la llave hexagonal para aflojar el perno de cabeza hexagonal en sentido de las agujas del reloj. Luego, retire el perno de cabeza hexagonal, así como también la brida exterior y el disco.

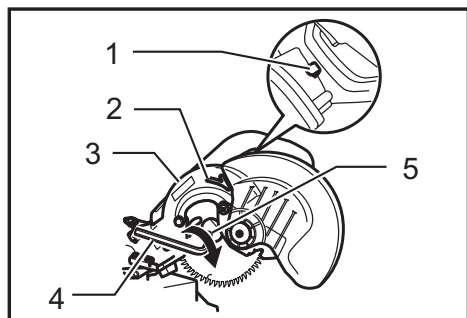

- 1. Bloqueo del eje 2. Flecha 3. Caja del disco  
4. Llave hexagonal 5. Pernos de cabeza hexagonal

#### NOTA:

- Si la brida interior es extraída, asegúrese de colocarla sobre el eje con la protuberancia no orientada al disco. Si la brida se coloca incorrectamente, ésta rozará contra la máquina.

Para poner el disco, móntelo con cuidado en el eje, asegurándose de que la dirección de la flecha en la superficie del disco coincida con la dirección de la flecha en la caja del disco. Coloque la brida exterior y el perno de cabeza hexagonal, y luego use la llave hexagonal para apretar el perno de cabeza hexagonal (a mano izquierda) fijamente en sentido contrario a las agujas del reloj mientras presiona el eje de bloqueo.

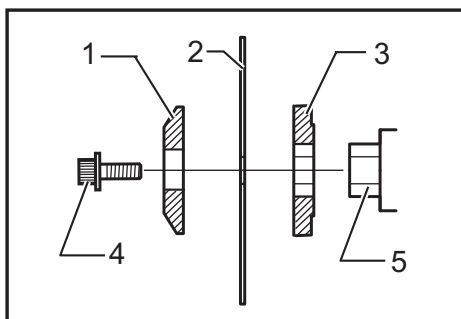

- 1. Brida exterior 2. Disco de sierra 3. Brida interior  
4. Perno de cabeza hexagonal (a mano izquierda)  
5. Eje

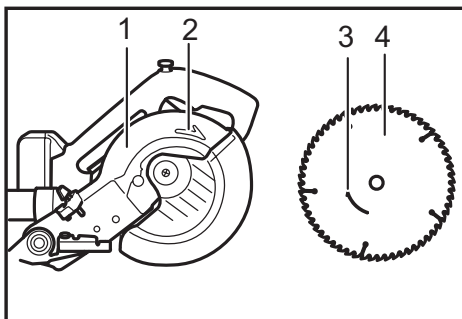

- 1. Caja del disco 2. Flecha 3. Flecha 4. Disco de sierra

Retorne el protector del disco y la cubierta central a su posición original. Luego, apriete el perno de cabeza hexagonal girando en sentido de las agujas del reloj para fijar la cubierta central. Libere la empuñadura de la posición levantada al jalar la clavija de retención. Baje la empuñadura para asegurarse de que el protector del disco se mueva adecuadamente. Asegúrese de que el bloqueo del eje haya liberado el eje antes de hacer el corte.

## Conexión de una aspiradora

Cuando desee realizar una operación de corte limpia, conecte una aspiradora Makita.

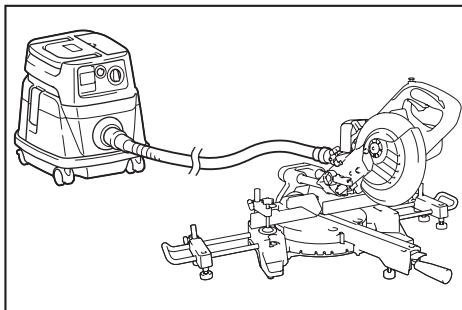

## Bolsa recolectora de polvo

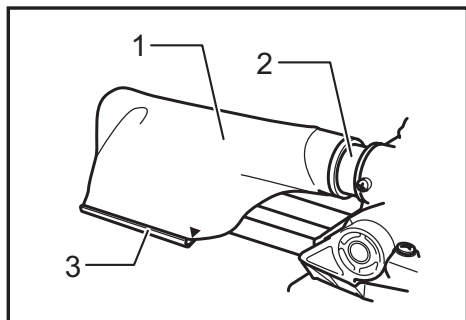

- 1. Bolsa para polvo 2. Boquilla para polvo  
3. Sujetador

Para colocar el sujetador, alinee el extremo superior de éste con la marca triangular en la bolsa recolectora de polvo.

El uso de la bolsa recolectora de polvo hace que las operaciones de corte sean más limpias, y facilita la recolección del polvo. Para adherir la bolsa recolectora de polvo, encájela en la boquilla para el polvo.

Cuando la bolsa esté llena por la mitad, retírela y quite el sujetador. Vacíe el contenido de la bolsa dándole golpes suaves, a fin de eliminar las partículas adheridas que pudieran dificultar una recolección posterior.

## Aseguramiento de la pieza

### ⚠ ADVERTENCIA:

- **Es extremadamente importante siempre fijar la pieza de trabajo correctamente con el tipo apropiado de prensa.** No hacer esto puede resultar en graves lesiones personales, así como en daños a la herramienta y/o pieza de trabajo.
- **Tras una operación de corte, no levante el disco hasta que este se haya detenido por completo.** Levantar el disco que aún se encuentra girando puede causar graves lesiones personales y daños a la pieza de trabajo.
- **Al cortar una pieza de trabajo de un tamaño mayor que la base de la sierra, la pieza deberá apoyarse sobre toda su longitud más allá de la base de apoyo a la misma altura de ésta para mantener la pieza nivelada.** Un apoyo adecuado ayudará a evitar que el disco se trabe ocasionando un posible retroceso brusco que podría causar graves lesiones personales. No dependa solamente de las prensas vertical y/u horizontal que fijan la pieza de trabajo. Las piezas delgadas tienden a pandearse. Apoye la pieza de trabajo sobre su longitud completa para evitar que el disco se trabe, así como un posible RETROCESO BRUSCO.

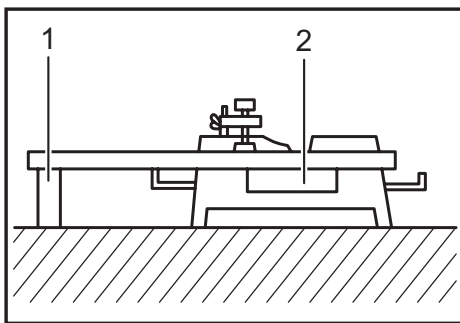

- 1. Apoyo 2. Base giratoria

## Prensa vertical (accesorio opcional)

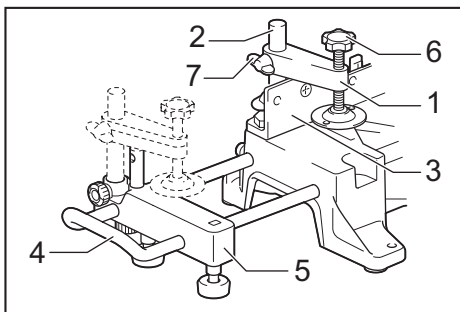

- 1. Brazo de la mordaza 2. Barra de la mordaza  
3. Guía lateral 4. Soporte 5. Conjunto de soporte  
6. Perilla de la mordaza 7. Tornillo

La prensa vertical se puede instalar en dos posiciones, ya sea del lado izquierdo o derecho de la guía lateral o el montaje de sostén. Inserte la varilla de la prensa en el orificio de la guía lateral o el montaje de sostén y apriete el tornillo para asegurar dicha varilla.

Posicione el brazo de la prensa según el grosor y la forma de la pieza y asegúrelo ajustando el tornillo. Si éste hace contacto con las guías laterales, colóquelo en el lado opuesto del brazo de la prensa. Asegúrese de que, al bajar la empuñadura por completo y jalar o empujar el carro en toda su extensión, ninguna parte de la herramienta haga contacto con la prensa. Si esto ocurriera, vuelva a posicionar la prensa.

Presione la pieza contra las guías laterales y la base giratoria. Coloque la pieza en la posición de corte deseada y asegúrela con firmeza ajustando la perilla de la mordaza.

### ⚠ ADVERTENCIA:

- **La pieza de trabajo deberá estar firmemente sujeta contra la base giratoria y la guía lateral con la prensa durante todas las operaciones.** Si la pieza de trabajo no se fija adecuadamente contra la guía de corte, puede que se desplace durante la operación de corte causando posibles daños al disco, provocando que la pieza sea arrojada y se pierda el control causando graves lesiones personales.



## Prensa horizontal (accesorio opcional)

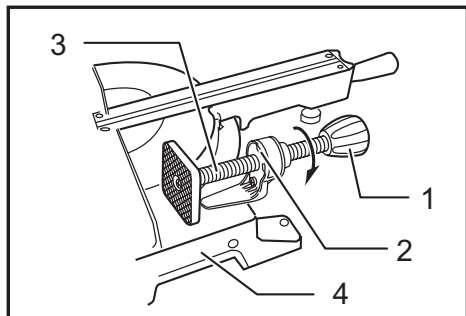

- 1. Perilla de la mordaza 2. Proyección 3. Eje de la prensa 4. Base

La prensa horizontal puede ser instalada sobre el lado izquierdo de la base. Girando el seguro de la prensa en sentido contrario a las agujas del reloj, el tornillo se suelta y el eje de la prensa puede desplazarse rápidamente hacia adentro y hacia afuera. Girando el seguro en el sentido de las agujas del reloj, el tornillo permanece asegurado. Para sujetar la pieza, gire el seguro de la prensa suavemente en el sentido de las agujas del reloj hasta que alcance el tope máximo, y luego asegúrela bien. Si el seguro de la prensa se fuerza hacia adentro o hacia afuera mientras se lo gira en el sentido de las agujas del reloj, el tope puede detenerse en un ángulo. En este caso, gire el seguro de la prensa en sentido contrario a las agujas del reloj hasta que se suelte el tornillo antes de volver a girarlo suavemente en el sentido de las agujas del reloj.

El ancho máximo de una pieza que puede asegurarse con la prensa horizontal es de 120 mm (4-3/4").

### ⚠ADVERTENCIA:

- **Empuñe la pieza de trabajo sólo cuando la proyección se encuentre en la posición más elevada.** No seguir esta indicación puede que resulte en una fijación insuficiente de la pieza de trabajo. Esto podría causar que la pieza de trabajo salga arrojada causando daños al disco u ocasionando la pérdida de control, lo cual puede resultar en LESIONES A LA PERSONA.

## Soportes y montaje de sostén (accesorios opcionales)

⚠**PRECAUCIÓN:** Para la herramienta equipada con los soportes y los montajes de sostén como accesorios estándares, este uso no está permitido por la normativa de cada país.

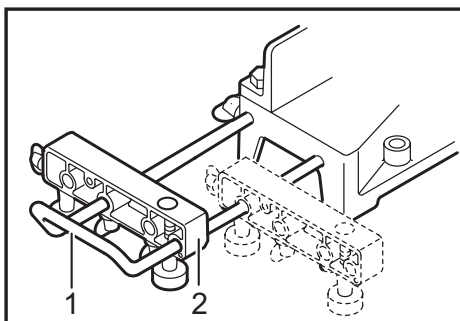

- 1. Soporte 2. Conjunto de soporte

Los soportes y el montaje de sostén pueden ser instalados a ambos lados como un medio apropiado para sostener las piezas en forma horizontal. Instale estos elementos tal como se muestra en la figura. Luego ajuste los tornillos con firmeza para asegurar los soportes y el montaje de sostén. Cuando corte piezas largas, utilice el montaje de varilla de sostén (accesorio opcional). Consiste de dos montajes de sostén y dos varillas 12.

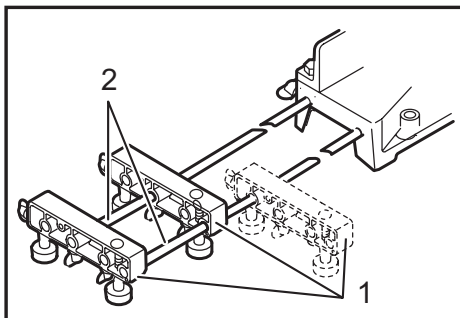

- 1. Conjunto de soporte 2. Barra de 12

### ⚠ADVERTENCIA:

- **Apoye siempre una pieza de mayor tamaño de tal forma que esté nivelada con el superior de la superficie de la base giratoria para un corte preciso y para prevenir una pérdida peligrosa del control de la herramienta.** Un apoyo adecuado ayudará a evitar que el disco se trabé ocasionando un posible retroceso brusco que podría causar graves lesiones personales.

## OPERACIÓN

### AVISO:

- Antes de utilizar la herramienta, asegúrese de sacar la empuñadura de la posición inferior jalando la clavija de retención.
- No haga excesiva presión sobre la empuñadura mientras corta. Al hacerlo podría sobrecargar el motor y/o disminuir la eficacia del corte. La fuerza ejercida sobre la empuñadura debe ser sólo la necesaria para realizar un corte parejo sin disminuir de manera significativa la velocidad del disco.

- Presione suavemente la empuñadura para realizar el corte. Si lo hace con fuerza, o si aplica presión en los laterales, el disco vibrará y dejará una marca (marca de sierra) en la pieza, y la precisión del corte se verá perjudicada.
- Cuando realice un corte por deslizamiento, empuje suavemente el carro hacia las guías laterales sin detenerse. Si el carro se detiene durante el corte, quedará una marca en la pieza y la precisión de dicho corte se verá perjudicada.

#### **⚠ ADVERTENCIA:**

- **Asegúrese de que el disco no esté haciendo contacto con la pieza de trabajo u otro material antes de activar el interruptor.** Encender la herramienta mientras el disco esté haciendo contacto con la pieza de trabajo puede ocasionar retrocesos bruscos y graves lesiones personales.

## Corte por deslizamiento (empuje) (corte de piezas anchas)

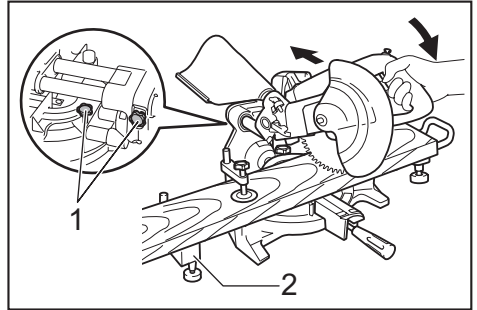

► 1. Tornillo de mariposa 2. Conjunto de soporte

Afloje los dos tornillos de sujeción que fijan los soportes de corredera en dirección contraria a las agujas de reloj de tal forma que le carro pueda moverse con libertad. Fije la pieza de trabajo con el tipo adecuado de prensa. Jale el carro por completo hacia usted. Encienda la herramienta sin que el disco haga contacto alguno y espere a que éste adquiera velocidad completa. Presione hacia abajo la empuñadura y **EMPUJE EL CARRIO HACIA LA LÍNEA (GUÍA) DE CORTE Y A TRAVÉS DE LA PIEZA DE TRABAJO.** Cuando se haya finalizado el corte, apague la herramienta y **ESPERE HASTA QUE EL DISCO SE HAYA DETENIDO POR COMPLETO** antes de retornar el disco a una posición totalmente elevada.

## Corte con prensa (corte de piezas pequeñas)

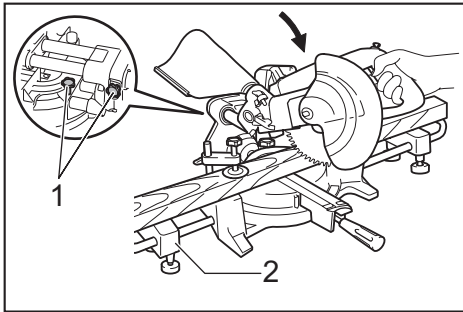

► 1. Tornillo de mariposa 2. Conjunto de soporte

Las piezas de trabajo con dimensiones de hasta 52 mm (2-1/16") de alto y 97 mm (3-13/16") de ancho pueden cortarse de la siguiente manera.

Empuje el carro completamente hacia la guía de corte y apriete los dos tornillos de sujeción que fijan los soportes de corredera en dirección de las agujas del reloj para fijar el carro. Fije la pieza de trabajo con el tipo adecuado de prensa. Encienda la herramienta sin que el disco haga contacto alguno y espere a que éste adquiera velocidad completa antes de bajar la empuñadura. Luego baje lentamente la empuñadura a la posición completamente abajo para realizar el corte en la pieza de trabajo. Cuando se haya finalizado el corte, apague la herramienta y **ESPERE HASTA QUE EL DISCO SE HAYA DETENIDO POR COMPLETO** antes de retornar el disco a una posición totalmente elevada.

#### **⚠ ADVERTENCIA:**

- **Apriete firmemente los dos tornillos de sujeción que fijan los soportes de corredera en sentido de las agujas del reloj de tal forma que el carro no pueda moverse durante la operación.** Un apretado insuficiente del tornillo de fijación puede que cause retrocesos bruscos que pueden resultar en graves lesiones personales.

#### **⚠ ADVERTENCIA:**

- **Siempre que realice un corte por deslizamiento, jale primero el carro por completo hacia usted y presione la empuñadura completamente hacia abajo, y luego empuje el carro hacia la guía de corte. Nunca inicie el corte con el carro sin haberlo jalado completamente hacia usted.** Si realiza cortes por deslizamiento sin haber jalado el carro completamente hacia usted, puede que se generen retrocesos bruscos causando graves lesiones personales.
- **Nunca intente realizar un corte por deslizamiento mientras jala el carro hacia usted.** Jalar el carro hacia usted mientras se realiza un corte puede ocasionar retrocesos bruscos causando graves lesiones personales.
- Nunca realice cortes por deslizamiento con la empuñadura bloqueada en la posición hacia abajo.
- **Nunca afloje la perilla que fija el carro mientras el disco de corte está girando.** Un carro que haya sido aflojado mientras se realiza un corte puede que genere retrocesos bruscos causando graves lesiones personales.

## Corte en inglete

Consulte la sección "Ajuste de ángulo inglete" descrita anteriormente.

## Corte en bisel

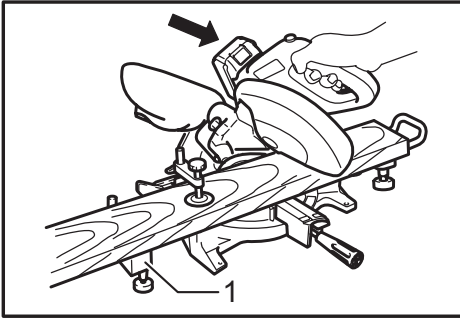

► 1. Conjunto de soporte

Afloje la palanca e incline la hoja para fijar el ángulo de inglete (consulte la sección "Ajuste de ángulo bisel" descrita anteriormente). Asegúrese de volver a ajustar con firmeza la palanca para fijar bien el ángulo bisel seleccionado. Asegure la pieza con una prensa. Asegúrese de que el carro esté completamente deslizado en dirección al operador de la herramienta. Encienda la herramienta sin que el disco haga contacto alguno y espere hasta que ésta alcance la velocidad máxima. Luego baje suavemente la empuñadura hasta la posición máxima inferior mientras aplica presión paralelamente al disco y EMPUJA EL CARRO HACIA LAS GUÍAS LATERALES PARA CORTAR LA PIEZA. Cuando haya terminado el corte, apague la herramienta y ESPERE HASTA QUE EL DISCO SE HAYA DETENIDO POR COMPLETO antes de regresarlo a la posición máxima superior.

### ⚠ ADVERTENCIA:

- **Tras ajustar el disco para un corte de bisel, antes de usar la herramienta asegúrese de que el carro y el disco puedan desplazarse libremente a través del rango completo del corte que se pretende realizar.** La interrupción del trayecto del carro o disco durante la operación de corte puede ocasionar retrocesos bruscos causando lesiones graves personales.
- **Mientras realiza cortes de bisel, mantenga las manos fuera de la ruta del disco.** El ángulo del disco puede que confunda al operador respecto a la ruta actual del disco mientras se realiza el corte haciendo que tenga contacto con el disco lo cual causará graves lesiones personales.
- **El disco no deberá levantarse hasta que se haya detenido por completo.** Puede que el fragmento cortado de una pieza de trabajo durante un corte de bisel quede contra reposada el disco. Si el disco se eleva mientras está girando, el fragmento cortado quizás salga proyectado por el disco causando que se fragmente u ocasione graves lesiones personales.

### AVISO:

- Al presionar la empuñadura hacia abajo, hágalo paralelamente con el disco. Si se aplica fuerza de manera perpendicular a la base giratoria o si la dirección de la presión es modificada durante el corte, la precisión del corte se verá afectada.

## Corte compuesto o combinado

El corte compuesto es un proceso en el que el ángulo de bisel se hace al mismo tiempo en el que el ángulo de inglete está siendo cortado en la pieza de trabajo. El corte compuesto puede realizarse en el ángulo que se muestra en la tabla.

| Ángulo de inglete       | Ángulo de bisel    |
|-------------------------|--------------------|
| Izquierda y Derecha 45° | Izquierdo 0° - 45° |
| Derecho 50°             | Izquierdo 0° - 40° |
| Derecho 55°             | Izquierdo 0° - 30° |
| Derecho 57°             | Izquierdo 0° - 25° |

Cuando realice un corte combinado, consulte las explicaciones de "Corte con prensa", "Corte por deslizamiento", "Corte en inglete" y "Corte en bisel".

## Corte de molduras crown o corona (de canto liso) y cove cóncavo (de canto ondulado)

Las molduras corona y cóncavas pueden ser cortadas con una sierra de inglete telescópica, colocando las molduras sobre la base giratoria.

Existen dos tipos comunes de molduras corona y un tipo de moldura cóncava; moldura corona de ángulo de pared de 52/38°, moldura corona de ángulo de pared de 45° y moldura cóncava de ángulo de pared de 45°. Ver las ilustraciones.

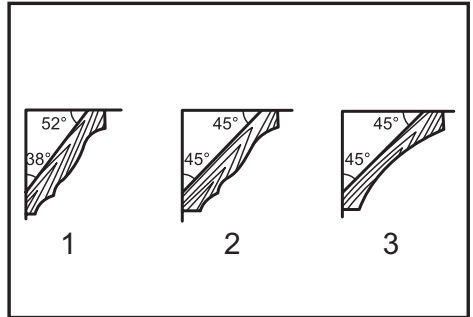

► 1. Moldura corona tipo 52/38° 2. Moldura corona tipo 45° 3. Moldura cóncava tipo 45°

Existen juntas de molduras corona y molduras cóncavas que se realizan para ser insertadas en rincones "Internos" de 90° ((1) y (2) en Fig. A) y rincones "Externos" de 90° ((3) y (4) en Fig. A).

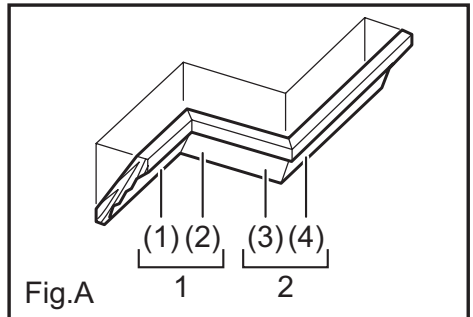

1. Esquina interior 2. Esquina exterior

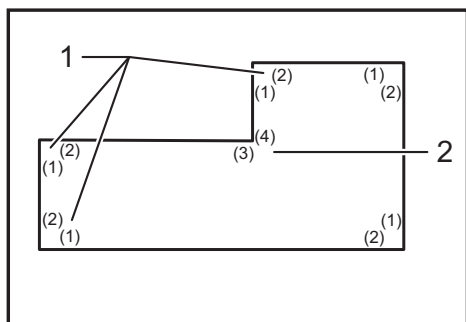

► 1. Esquina interior 2. Esquina exterior

### Medición

Medir el largo de la pared y ajustar la pieza sobre la mesa para cortar el borde de contacto de la pared del largo deseado. Siempre asegúrese de que el largo de la pieza cortada **en la parte posterior de la pieza** sea igual al largo de la pared. Ajuste el largo del corte según el ángulo de corte. Siempre haga pruebas de corte con varias piezas a fin de verificar los ángulos de la sierra. Cuando corte molduras corona y cóncava, fije el ángulo bisel y el ángulo inglete tal como se indica en la tabla (A), y posicione las molduras en la parte superior de la base de la sierra tal como se indica en la tabla (B).

### En caso de corte bisel izquierdo

Tabla (A)

|                       | Posición de moldura en Fig. A | Ángulo de bisel |               | Ángulo de inglete |                 |
|-----------------------|-------------------------------|-----------------|---------------|-------------------|-----------------|
|                       |                               | tipo 52/38°     | tipo 45°      | tipo 52/38°       | tipo 45°        |
| Para esquina interior | (1)                           | Izquierda 33,9° | Izquierdo 30° | Derecha 31,6°     | Derecho 35,3°   |
|                       | (2)                           |                 |               | Izquierdo 31,6°   | Izquierdo 35,3° |
| Para esquina exterior | (3)                           |                 |               | Derecha 31,6°     | Derecho 35,3°   |
|                       | (4)                           |                 |               | Izquierdo 31,6°   | Izquierdo 35,3° |

Tabla (B)

|                       | Posición de moldura en Fig. A | Borde de moldura contra la guía lateral                              | Pieza terminada   |
|-----------------------|-------------------------------|--|---|
| Para esquina interior | (1)                           | El borde de contacto con el techo debe estar contra la guía lateral. | La pieza terminada estará en el lado izquierdo del disco. |
|                       | (2)                           | El borde de contacto con la pared debe estar contra la guía lateral. |   |
| Para esquina exterior | (3)                           | El borde de contacto con el techo debe estar contra la guía lateral. | La pieza terminada estará en el lado derecho del disco.   |
|                       | (4)                           | El borde de contacto con la pared debe estar contra la guía lateral. |   |

EJEMPLO En caso de cortar una moldura tipo corona de 52/38° para la posición (1) en la Fig. A:

- Inclíne y asegure la posición del ángulo bisel a 33,9° a la IZQUIERDA.
- Ajuste y asegure la posición del ángulo inglete a 31,6° a la DERECHA.
- Coloque la moldura corona con la superficie ancha de la parte trasera (oculta) sobre la base giratoria con el BORDE DE CONTACTO CON EL TECHO apoyado sobre las guías laterales de la sierra.
- La pieza terminada a ser utilizada siempre debe estar del lado IZQUIERDO del disco luego de terminado el corte.

### En caso de corte bisel derecha

Tabla (A)

|                       | Posición de moldura en Fig. A | Ángulo de bisel |             | Ángulo de inglete |                 |
|-----------------------|-------------------------------|-----------------|-------------|-------------------|-----------------|
|                       |                               | tipo 52/38°     | tipo 45°    | tipo 52/38°       | tipo 45°        |
| Para esquina interior | (1)                           | Derecho 33,9°   | Derecho 30° | Derecha 31,6°     | Derecho 35,3°   |
|                       | (2)                           |                 |             | Izquierdo 31,6°   | Izquierdo 35,3° |
| Para esquina exterior | (3)                           |                 |             | Derecha 31,6°     | Derecho 35,3°   |
|                       | (4)                           |                 |             | Izquierdo 31,6°   | Izquierdo 35,3° |

Tabla (B)

|                       | Posición de moldura en Fig. A | Borde de moldura contra la guía lateral                              | Pieza terminada   |
|-----------------------|-------------------------------|--|---|
| Para esquina interior | (1)                           | El borde de contacto con la pared debe estar contra la guía lateral. | La pieza terminada estará en el lado derecho del disco.   |
|                       | (2)                           | El borde de contacto con el techo debe estar contra la guía lateral. |   |
| Para esquina exterior | (3)                           | El borde de contacto con la pared debe estar contra la guía lateral. | La pieza terminada estará en el lado izquierdo del disco. |
|                       | (4)                           | El borde de contacto con el techo debe estar contra la guía lateral. |   |

EJEMPLO En caso de cortar una moldura tipo corona de 52/38° para la posición (1) en la Fig. A:

- Inclíne y asegure la posición del ángulo bisel a 33,9° a la DERECHA.
- Ajuste y asegure la posición del ángulo inglete a 31,6° a la DERECHA.
- Coloque la moldura corona con la superficie ancha de la parte trasera (oculta) sobre la base giratoria con el BORDE DE CONTACTO CON LA PARED apoyado sobre las guías laterales de la sierra.
- La pieza terminada a ser utilizada siempre debe estar del lado DERECHO del disco luego de terminado el corte.

**Sierra de inglete telescópica**  
**Ajustes del ángulo de inglete y de bisel**

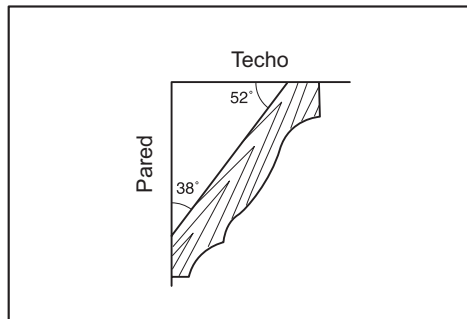

**De la pared al ángulo de la moldura corona: 52/38 grados**

| Ángulo de pared (grados) | Ángulo de bisel (grados) | Ángulo de inglete (grados) |
|--------------------------|--------------------------|----------------------------|
| 60°                      | 43,0°                    | 46,8°                      |
| 61°                      | 42,8°                    | 46,3°                      |
| 62°                      | 42,5°                    | 45,7°                      |
| 63°                      | 42,2°                    | 45,1°                      |
| 64°                      | 41,9°                    | 44,6°                      |
| 65°                      | 41,7°                    | 44,0°                      |
| 66°                      | 41,4°                    | 43,5°                      |
| 67°                      | 41,1°                    | 42,9°                      |
| 68°                      | 40,8°                    | 42,4°                      |
| 69°                      | 40,5°                    | 41,9°                      |
| 70°                      | 40,2°                    | 41,3°                      |
| 71°                      | 39,9°                    | 40,8°                      |
| 72°                      | 39,6°                    | 40,3°                      |
| 73°                      | 39,3°                    | 39,8°                      |
| 74°                      | 39,0°                    | 39,2°                      |
| 75°                      | 38,7°                    | 38,7°                      |
| 76°                      | 38,4°                    | 38,2°                      |
| 77°                      | 38,1°                    | 37,7°                      |
| 78°                      | 37,8°                    | 37,2°                      |
| 79°                      | 37,4°                    | 36,8°                      |
| 80°                      | 37,1°                    | 36,3°                      |
| 81°                      | 36,8°                    | 35,8°                      |
| 82°                      | 36,5°                    | 35,3°                      |
| 83°                      | 36,2°                    | 34,8°                      |
| 84°                      | 35,8°                    | 34,4°                      |
| 85°                      | 35,5°                    | 33,9°                      |
| 86°                      | 35,2°                    | 33,4°                      |
| 87°                      | 34,9°                    | 33,0°                      |
| 88°                      | 34,5°                    | 32,5°                      |
| 89°                      | 34,2°                    | 32,1°                      |
| 90°                      | 33,9°                    | 31,6°                      |
| 91°                      | 33,5°                    | 31,2°                      |
| 92°                      | 33,2°                    | 30,7°                      |
| 93°                      | 32,8°                    | 30,3°                      |
| 94°                      | 32,5°                    | 29,9°                      |
| 95°                      | 32,2°                    | 29,4°                      |
| 96°                      | 31,8°                    | 29,0°                      |
| 97°                      | 31,5°                    | 28,6°                      |
| 98°                      | 31,1°                    | 28,2°                      |
| 99°                      | 30,8°                    | 27,7°                      |
| 100°                     | 30,4°                    | 27,3°                      |

| Ángulo de pared (grados) | Ángulo de bisel (grados) | Ángulo de inglete (grados) |
|--------------------------|--------------------------|----------------------------|
| 101°                     | 30,1°                    | 26,9°                      |
| 102°                     | 29,7°                    | 26,5°                      |
| 103°                     | 29,4°                    | 26,1°                      |
| 104°                     | 29,0°                    | 25,7°                      |
| 105°                     | 28,7°                    | 25,3°                      |
| 106°                     | 28,3°                    | 24,9°                      |
| 107°                     | 28,0°                    | 24,5°                      |
| 108°                     | 27,6°                    | 24,1°                      |
| 109°                     | 27,2°                    | 23,7°                      |
| 110°                     | 26,9°                    | 23,3°                      |
| 111°                     | 26,5°                    | 22,9°                      |
| 112°                     | 26,1°                    | 22,6°                      |
| 113°                     | 25,8°                    | 22,2°                      |
| 114°                     | 25,4°                    | 21,8°                      |
| 115°                     | 25,0°                    | 21,4°                      |
| 116°                     | 24,7°                    | 21,0°                      |
| 117°                     | 24,3°                    | 20,7°                      |
| 118°                     | 23,9°                    | 20,3°                      |
| 119°                     | 23,6°                    | 19,9°                      |
| 120°                     | 23,2°                    | 19,6°                      |
| 121°                     | 22,8°                    | 19,2°                      |
| 122°                     | 22,5°                    | 18,8°                      |
| 123°                     | 22,1°                    | 18,5°                      |
| 124°                     | 21,7°                    | 18,1°                      |
| 125°                     | 21,3°                    | 17,8°                      |
| 126°                     | 21,0°                    | 17,4°                      |
| 127°                     | 20,6°                    | 17,1°                      |
| 128°                     | 20,2°                    | 16,7°                      |
| 129°                     | 19,8°                    | 16,4°                      |
| 130°                     | 19,5°                    | 16,0°                      |
| 131°                     | 19,1°                    | 15,7°                      |
| 132°                     | 18,7°                    | 15,3°                      |
| 133°                     | 18,3°                    | 15,0°                      |
| 134°                     | 17,9°                    | 14,6°                      |
| 135°                     | 17,6°                    | 14,3°                      |
| 136°                     | 17,2°                    | 14,0°                      |
| 137°                     | 16,8°                    | 13,6°                      |
| 138°                     | 16,4°                    | 13,3°                      |
| 139°                     | 16,0°                    | 13,0°                      |
| 140°                     | 15,6°                    | 12,8°                      |

| Ángulo de pared (grados) | Ángulo de bisel (grados) | Ángulo de inglete (grados) |
|--------------------------|--------------------------|----------------------------|
| 141°                     | 15,3°                    | 12,3°                      |
| 142°                     | 14,9°                    | 12,0°                      |
| 143°                     | 14,5°                    | 11,6°                      |
| 144°                     | 14,1°                    | 11,3°                      |
| 145°                     | 13,7°                    | 11,0°                      |
| 146°                     | 13,3°                    | 10,7°                      |
| 147°                     | 12,9°                    | 10,3°                      |
| 148°                     | 12,5°                    | 10,0°                      |
| 149°                     | 12,2°                    | 9,7°                       |
| 150°                     | 11,8°                    | 9,4°                       |
| 151°                     | 11,4°                    | 9,0°                       |
| 152°                     | 11,0°                    | 8,7°                       |
| 153°                     | 10,8°                    | 8,4°                       |
| 154°                     | 10,2°                    | 8,1°                       |
| 155°                     | 9,8°                     | 7,8°                       |
| 156°                     | 9,4°                     | 7,5°                       |
| 157°                     | 9,0°                     | 7,1°                       |
| 158°                     | 8,6°                     | 6,8°                       |
| 159°                     | 8,3°                     | 6,5°                       |
| 160°                     | 7,9°                     | 6,2°                       |
| 161°                     | 7,5°                     | 5,9°                       |
| 162°                     | 7,1°                     | 5,6°                       |
| 163°                     | 6,7°                     | 5,3°                       |
| 164°                     | 6,3°                     | 4,9°                       |
| 165°                     | 5,9°                     | 4,6°                       |
| 166°                     | 5,5°                     | 4,3°                       |
| 167°                     | 5,1°                     | 4,0°                       |
| 168°                     | 4,7°                     | 3,7°                       |
| 169°                     | 4,3°                     | 3,4°                       |
| 170°                     | 3,9°                     | 3,1°                       |
| 171°                     | 3,5°                     | 2,8°                       |
| 172°                     | 3,2°                     | 2,5°                       |
| 173°                     | 2,8°                     | 2,2°                       |
| 174°                     | 2,4°                     | 1,8°                       |
| 175°                     | 2,0°                     | 1,5°                       |
| 176°                     | 1,6°                     | 1,2°                       |
| 177°                     | 1,2°                     | 0,9°                       |
| 178°                     | 0,8°                     | 0,6°                       |
| 179°                     | 0,4°                     | 0,3°                       |
| 180°                     | 0,0°                     | 0,0°                       |

**Sierra de inglete telescópica**  
**Ajustes del ángulo de inglete y de bisel**

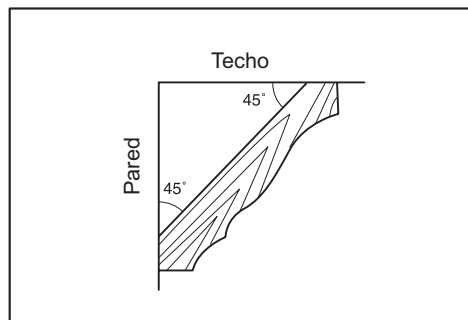

**De la pared al ángulo de la moldura corona: 45 grados**

| Ángulo de pared (grados) | Ángulo de bisel (grados) | Ángulo de inglete (grados) |
|--------------------------|--------------------------|----------------------------|
| 60°                      | 37,8°                    | 50,8°                      |
| 61°                      | 37,5°                    | 50,2°                      |
| 62°                      | 37,3°                    | 49,6°                      |
| 63°                      | 37,1°                    | 49,1°                      |
| 64°                      | 36,8°                    | 48,5°                      |
| 65°                      | 36,6°                    | 48,0°                      |
| 66°                      | 36,4°                    | 47,4°                      |
| 67°                      | 36,1°                    | 46,9°                      |
| 68°                      | 35,9°                    | 46,4°                      |
| 69°                      | 35,6°                    | 45,8°                      |
| 70°                      | 35,4°                    | 45,3°                      |
| 71°                      | 35,1°                    | 44,8°                      |
| 72°                      | 34,9°                    | 44,2°                      |
| 73°                      | 34,6°                    | 43,7°                      |
| 74°                      | 34,4°                    | 43,2°                      |
| 75°                      | 34,1°                    | 42,7°                      |
| 76°                      | 33,9°                    | 42,1°                      |
| 77°                      | 33,6°                    | 41,6°                      |
| 78°                      | 33,3°                    | 41,1°                      |
| 79°                      | 33,1°                    | 40,6°                      |
| 80°                      | 32,8°                    | 40,1°                      |
| 81°                      | 32,5°                    | 39,6°                      |
| 82°                      | 32,3°                    | 39,1°                      |
| 83°                      | 32,0°                    | 38,6°                      |
| 84°                      | 31,7°                    | 38,1°                      |
| 85°                      | 31,4°                    | 37,6°                      |
| 86°                      | 31,1°                    | 37,2°                      |
| 87°                      | 30,9°                    | 36,7°                      |
| 88°                      | 30,6°                    | 36,2°                      |
| 89°                      | 30,3°                    | 35,7°                      |
| 90°                      | 30,0°                    | 35,3°                      |
| 91°                      | 29,7°                    | 34,8°                      |
| 92°                      | 29,4°                    | 34,3°                      |
| 93°                      | 29,1°                    | 33,9°                      |
| 94°                      | 28,8°                    | 33,4°                      |
| 95°                      | 28,5°                    | 32,9°                      |
| 96°                      | 28,2°                    | 32,5°                      |
| 97°                      | 27,9°                    | 32,0°                      |
| 98°                      | 27,6°                    | 31,6°                      |
| 99°                      | 27,3°                    | 31,1°                      |
| 100°                     | 27,0°                    | 30,7°                      |

| Ángulo de pared (grados) | Ángulo de bisel (grados) | Ángulo de inglete (grados) |
|--------------------------|--------------------------|----------------------------|
| 101°                     | 26,7°                    | 30,2°                      |
| 102°                     | 26,4°                    | 29,8°                      |
| 103°                     | 26,1°                    | 29,4°                      |
| 104°                     | 25,8°                    | 28,9°                      |
| 105°                     | 25,5°                    | 28,5°                      |
| 106°                     | 25,2°                    | 28,1°                      |
| 107°                     | 24,9°                    | 27,6°                      |
| 108°                     | 24,6°                    | 27,2°                      |
| 109°                     | 24,2°                    | 26,8°                      |
| 110°                     | 23,9°                    | 26,3°                      |
| 111°                     | 23,6°                    | 25,9°                      |
| 112°                     | 23,3°                    | 25,5°                      |
| 113°                     | 23,0°                    | 25,1°                      |
| 114°                     | 22,7°                    | 24,7°                      |
| 115°                     | 22,3°                    | 24,3°                      |
| 116°                     | 22,0°                    | 23,8°                      |
| 117°                     | 21,7°                    | 23,4°                      |
| 118°                     | 21,4°                    | 23,0°                      |
| 119°                     | 21,0°                    | 22,6°                      |
| 120°                     | 20,7°                    | 22,2°                      |
| 121°                     | 20,4°                    | 21,8°                      |
| 122°                     | 20,0°                    | 21,4°                      |
| 123°                     | 19,7°                    | 21,0°                      |
| 124°                     | 19,4°                    | 20,6°                      |
| 125°                     | 19,1°                    | 20,2°                      |
| 126°                     | 18,7°                    | 19,8°                      |
| 127°                     | 18,4°                    | 19,4°                      |
| 128°                     | 18,1°                    | 19,0°                      |
| 129°                     | 17,7°                    | 18,6°                      |
| 130°                     | 17,4°                    | 18,2°                      |
| 131°                     | 17,1°                    | 17,9°                      |
| 132°                     | 16,7°                    | 17,5°                      |
| 133°                     | 16,4°                    | 17,1°                      |
| 134°                     | 16,0°                    | 16,7°                      |
| 135°                     | 15,7°                    | 16,3°                      |
| 136°                     | 15,4°                    | 15,9°                      |
| 137°                     | 15,0°                    | 15,6°                      |
| 138°                     | 14,7°                    | 15,2°                      |
| 139°                     | 14,3°                    | 14,8°                      |
| 140°                     | 14,0°                    | 14,4°                      |

| Ángulo de pared (grados) | Ángulo de bisel (grados) | Ángulo de inglete (grados) |
|--------------------------|--------------------------|----------------------------|
| 141°                     | 13,7°                    | 14,1°                      |
| 142°                     | 13,3°                    | 13,7°                      |
| 143°                     | 13,0°                    | 13,3°                      |
| 144°                     | 12,6°                    | 12,9°                      |
| 145°                     | 12,3°                    | 12,6°                      |
| 146°                     | 11,9°                    | 12,2°                      |
| 147°                     | 11,6°                    | 11,8°                      |
| 148°                     | 11,2°                    | 11,5°                      |
| 149°                     | 10,9°                    | 11,1°                      |
| 150°                     | 10,5°                    | 10,7°                      |
| 151°                     | 10,2°                    | 10,4°                      |
| 152°                     | 9,8°                     | 10,0°                      |
| 153°                     | 9,5°                     | 9,6°                       |
| 154°                     | 9,2°                     | 9,3°                       |
| 155°                     | 8,8°                     | 8,9°                       |
| 156°                     | 8,5°                     | 8,5°                       |
| 157°                     | 8,1°                     | 8,2°                       |
| 158°                     | 7,8°                     | 7,8°                       |
| 159°                     | 7,4°                     | 7,5°                       |
| 160°                     | 7,1°                     | 7,1°                       |
| 161°                     | 6,7°                     | 6,7°                       |
| 162°                     | 6,4°                     | 6,4°                       |
| 163°                     | 6,0°                     | 6,0°                       |
| 164°                     | 5,6°                     | 5,7°                       |
| 165°                     | 5,3°                     | 5,3°                       |
| 166°                     | 4,9°                     | 5,0°                       |
| 167°                     | 4,6°                     | 4,6°                       |
| 168°                     | 4,2°                     | 4,3°                       |
| 169°                     | 3,9°                     | 3,9°                       |
| 170°                     | 3,5°                     | 3,5°                       |
| 171°                     | 3,2°                     | 3,2°                       |
| 172°                     | 2,8°                     | 2,8°                       |
| 173°                     | 2,5°                     | 2,5°                       |
| 174°                     | 2,1°                     | 2,1°                       |
| 175°                     | 1,8°                     | 1,8°                       |
| 176°                     | 1,4°                     | 1,4°                       |
| 177°                     | 1,1°                     | 1,1°                       |
| 178°                     | 0,7°                     | 0,7°                       |
| 179°                     | 0,4°                     | 0,4°                       |
| 180°                     | 0,0°                     | 0,0°                       |

## Revestimiento de madera

El uso de revestimientos de madera ayuda a realizar el corte de la pieza libre de astillas. Acople un revestimiento de madera a las guías laterales utilizando los agujeros de dichas guías. Observe la figura donde se muestran las dimensiones para el revestimiento de madera sugerido.

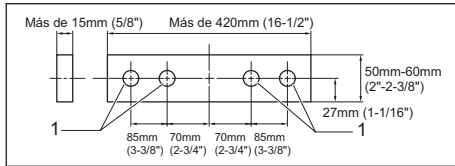

► 1. Orificio

### ⚠PRECAUCIÓN:

- Use una pieza recta de madera con un grueso uniforme como el elemento de madera auxiliar.

### ⚠ADVERTENCIA:

- Use tornillos para fijar la madera auxiliar a la guía de corte. Los tornillos deberán colocarse de tal forma que las cabezas de éstos queden por debajo de la superficie de la madera auxiliar para que no interfieran con la ubicación de la pieza de trabajo. Una desalineación de la pieza de trabajo puede causar movimiento inesperado durante la operación de corte, el cual puede resultar en pérdida del control y en graves lesiones personales.

### AVISO:

- Una vez que el revestimiento de madera esté colocado, no gire la base giratoria si la empuñadura estuviera abajo. Si lo hace, el disco y/o el revestimiento podrían dañarse.

## Cortes del mismo largo

**⚠PRECAUCIÓN:** Para la herramienta equipada con los soportes y los montajes de sostén como accesorios estándares, este uso no está permitido por la normativa de cada país.

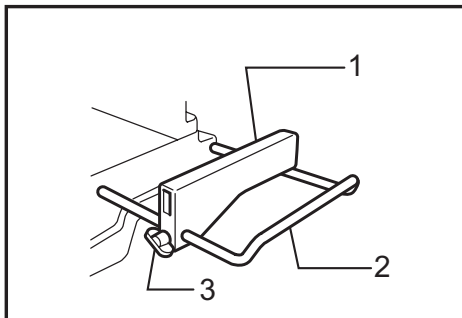

► 1. Placa de fijación 2. Soporte 3. Tornillo

Cuando se cortan varias piezas del mismo largo, entre 220 mm (8-5/8") y 385 mm (15-1/8"), el uso del set plate o disco fijo (accesorio opcional) permite operar la herramienta de manera más eficiente. Instale el disco fijo en el soporte (accesorio opcional) tal como se muestra en la figura. Alinee la línea de corte de la pieza de trabajo ya sea con el lado derecho o izquierdo de la ranura en el panel de corte, y mientras sostiene la pieza para que no se mueva, posicione la placa de presión alineada contra el extremo de la pieza. Luego asegúrela con el tornillo. Cuando la placa de presión no se utilice, afloje el tornillo y déjela a un lado.

### NOTA:

- El uso del montaje de varilla de soporte (accesorio opcional) permite realizar cortes repetitivos del mismo largo de hasta 2 200 mm (2,2 m) aproximadamente.

## Corte de ranuras

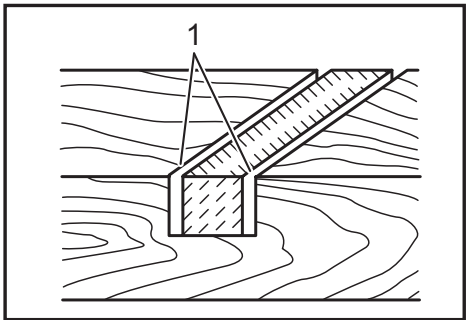

► 1. Corte ranuras con el disco

Para realizar un corte de ranuras se puede proceder de la siguiente manera:

Ajuste el límite inferior del disco con el tornillo de ajuste y el brazo de retención para restringir la profundidad de corte de la hoja. Consulte la sección "Brazo de retención" descrita anteriormente.

Tras ajustar la posición del límite inferior del disco, haga dos cortes paralelos a todo lo largo del ancho de la pieza de trabajo usando un cortes por deslizamiento (empujando) como se muestra en la figura. Luego quite el material de la pieza de trabajo que haya quedado en las ranuras con un cincel.

### ⚠ADVERTENCIA:

- No intente realizar este tipo de corte al usar un tipo de disco más ancho o discos para corte de ranuras (cabezas cuadradas). Intentar realizar un corte dentado con un disco más ancho o con un disco para cortes tipo ranura podría ocasionar resultados inesperados en el corte, así como retrocesos bruscos que resulten en graves lesiones personales.
- Asegúrese de retornar el brazo de retención a la posición original al realizar un tipo de corte que no sea de ranura. Intentar realizar un corte con el brazo de retención en la posición incorrecta podría ocasionar resultados inesperados en el corte, así como retrocesos bruscos que resulten en graves lesiones personales.

## Transporte de la herramienta

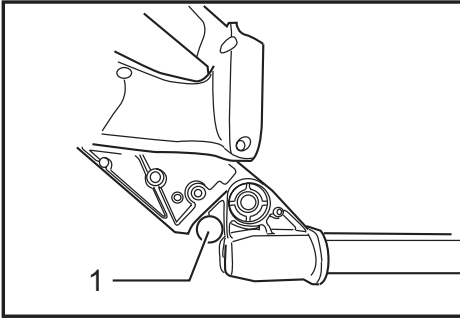

► 1. Clavija de retención

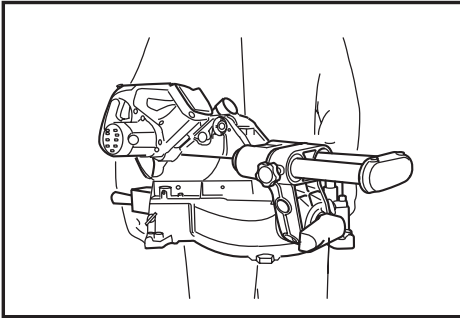

Asegúrese de que el cartucho de la batería se encuentre retirado. Fije el disco a un ángulo de bisel de 0° y gire la base por completo a una posición angular completa de inglete. Fije los soportes de corredera de tal forma que el soporte de corredera de la parte inferior quede fijo en la posición del carro completamente jalado hacia el operador y que los soportes de corredera de la parte superior queden fijos en la posición del carro completamente empujado adelante hacia la guía de corte. Baje la empuñadura por completo y bloquéela en esa posición al presionar la clavija de retención. Transporte la herramienta sosteniendo ambos lados de la base, tal como se muestra en la figura. Si quita los soportes, la bolsa recolectora, etc., podrá transportarla con más facilidad.

### ⚠PRECAUCIÓN:

- Asegúrese siempre de que todas las partes móviles se encuentran fijas antes de utilizar la herramienta. Si partes de la herramienta se mueven o deslizan mientras es transportada, puede que al usarse haya pérdida del control o de su estabilidad resultando en lesiones personales.

### ⚠ADVERTENCIA:

- **La clavija de retención sólo tiene propósitos para cargar y almacenar la herramienta, y nunca deberá usarse para ninguna operación de corte.** El uso de la clavija de retención para operaciones de corte puede que cause movimiento inesperado del disco de la sierra resultando en retrocesos bruscos y graves lesiones personales.

## MANTENIMIENTO

### ⚠PRECAUCIÓN:

- Asegúrese siempre de que la herramienta esté apagada y el cartucho de batería extraído antes de intentar realizar una inspección o mantenimiento.

### ⚠ADVERTENCIA:

- **Asegúrese de que el disco esté afilado y limpio para un operación óptima y segura.** Intentar realizar cortes con un disco desafilado y/o sucio puede que cause retrocesos bruscos y que resulte en graves lesiones personales.

### AVISO:

- Nunca use gasolina, bencina, diluyente (tíner), alcohol o sustancias similares. Puede que esto ocasione grietas o descoloramiento.

## Ajuste del ángulo de corte

Esta herramienta ya viene cuidadosamente ajustada y alineada de fábrica, pero una manipulación descuidada podría afectar la alineación. Si su herramienta no está adecuadamente alineada, haga lo siguiente:

### Ángulo inglete

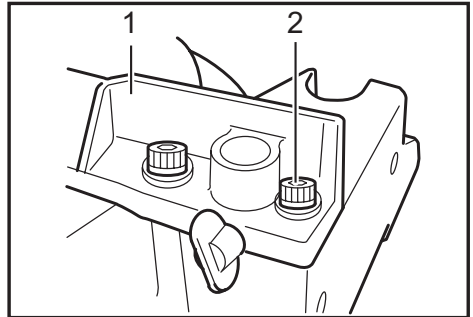

► 1. Guía lateral 2. Pernos de cabeza hexagonal

Empuje el carrito en dirección a las guías laterales y asegúrelo ajustando dos tornillos de retención. Afloje la empuñadura que asegura la base giratoria. Gire la base giratoria de tal forma que el marcador indique 0° en la escala de inglete. Luego gire la base giratoria levemente en ambos sentidos para sentar la base giratoria en la ranura de inglete de 0°. (Déjela como esté en caso de que el marcador no indique 0°). Afloje los pernos de cabeza hexagonal con la llave hexagonal fijando la guía lateral. Baje completamente la empuñadura y trábela en la posición inferior empujando la clavija de retención. Cuadre el lado del disco con la cara de la guía lateral usando una regla triangular, escuadra, etc. Luego apriete bien los pernos de cabeza hexagonal en la guía lateral en orden empezando del lado derecho.



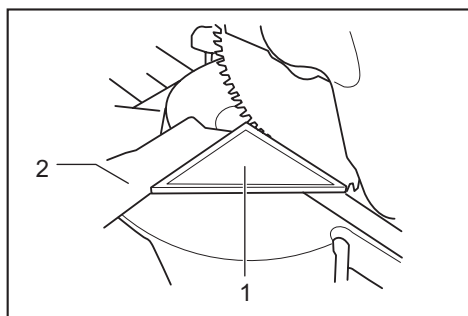

► 1. Escuadra 2. Guía lateral

Asegúrese de que el marcador indique  $0^\circ$  en la escala de inglete. De no ser así, afloje el tornillo que asegura el marcador y ajústelo de manera que marque  $0^\circ$ .

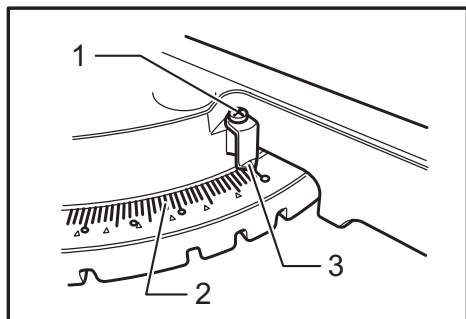

► 1. Tornillo 2. Escala de inglete 3. Puntero

## Ángulo bisel

### Ángulo bisel de $0^\circ$

Empuje el carrete en dirección a las guías laterales y asegúrelo ajustando dos tornillos de retención. Baje completamente la empuñadura y trábela en la posición inferior empujando la clavija de retención. Suelte la palanca que se encuentra en la parte trasera de la herramienta. Cambie el ángulo bisel de  $0^\circ$  ajustando el perno (perno inferior) del lado derecho del brazo en dos o tres revoluciones en sentido contrario a las agujas del reloj para inclinar el disco hacia la derecha.

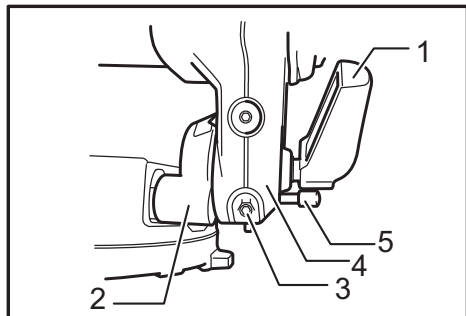

► 1. Palanca 2. Brazo de sostén 3. Perno de ajuste para bisel en ángulo  $0^\circ$  4. Brazo 5. Botón de liberación

Cuadre cuidadosamente el lado del disco con la parte superior de la base giratoria utilizando regla triangular, escuadra, etc., y cambiando el ángulo bisel de  $0^\circ$  mediante el ajuste del perno en el sentido de las agujas del reloj. Luego ajuste bien la palanca.

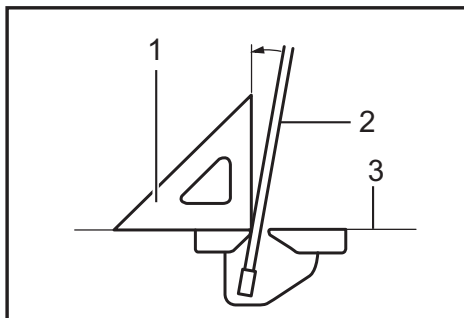

► 1. Escuadra 2. Disco de sierra 3. Parte superior de la mesa giratoria

Asegúrese de que el marcador del brazo indique  $0^\circ$  en la escala para bisel. De no ser así, afloje el tornillo que asegura el marcador y ajústelo para que indique  $0^\circ$ .

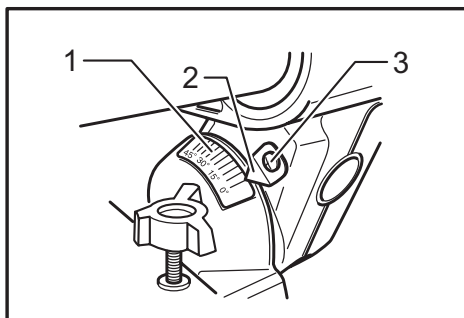

► 1. Escala de bisel 2. Puntero 3. Tornillo

### Ángulo bisel de $45^\circ$

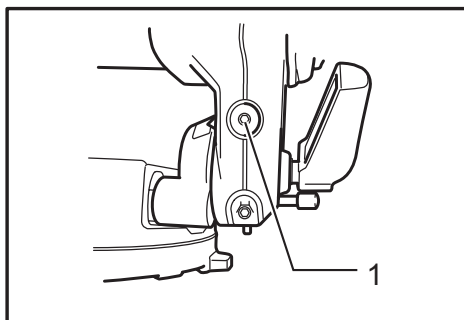

► 1. Perno de ajuste para bisel en ángulo izquierdo a  $45^\circ$

Ajuste el ángulo bisel de  $45^\circ$  sólo después de ajustar ángulo bisel de  $0^\circ$ . Para ajustar el ángulo bisel de  $45^\circ$  izquierdo, suelte la palanca e incline el disco completamente hacia la izquierda. Asegúrese de que el marcador del brazo indique  $45^\circ$  en la escala para bisel del brazo. De no ser así, gire el ángulo bisel de  $45^\circ$  ajustando el perno (perno superior) del lado derecho del brazo hasta que el marcador indique  $45^\circ$ .

## Reemplazamiento de las escobillas de carbón

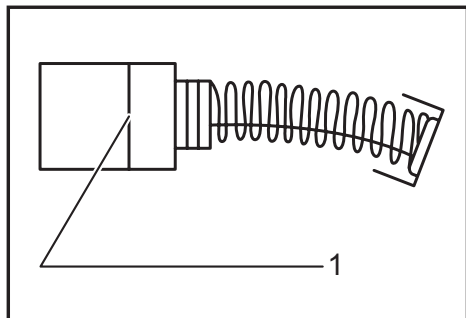

► 1. Marca límite

Extraiga e inspeccione de forma periódica las escobillas de carbón. Sustitúyalas cuando se hayan gastado hasta la marca límite. Mantenga las escobillas de carbón limpias de forma que entren libremente en los portaescobillas. Ambas escobillas de carbón deberán ser sustituidas al mismo tiempo. Utilice únicamente escobillas de carbón originales e idénticas. Utilice un destornillador para quitar las tapas de los portaescobillas. Extraiga las escobillas gastadas, inserte las nuevas y vuelva a colocar las tapas.

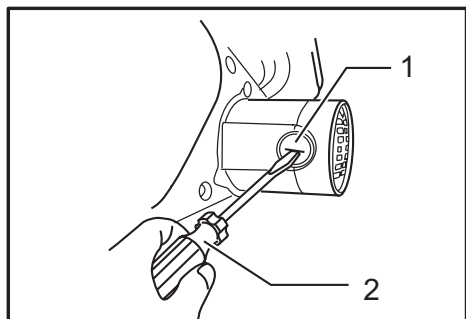

► 1. Tapa del carbón 2. Destornillador

Después de sustituir las escobillas, coloque el cartucho de la batería y ablande estas escobillas haciendo funcionar la herramienta sin carga durante 10 minutos. Luego verifique la herramienta en funcionamiento y la operación del freno eléctrico cuando suelte el gatillo interruptor. Si el freno eléctrico no está funcionando correctamente, lleve la herramienta a reparación a un centro de servicio Makita.

## Luego del uso

- Luego de utilizar la herramienta, limpie los restos de astillas y polvo con un paño o similar. Mantenga el disco limpio de acuerdo con las instrucciones proporcionadas en sección denominada "Protección del disco". Lubrique las partes deslizantes con aceite para máquinas a fin de evitar que se oxiden.
- Cuando almacene la herramienta, jale el carro en dirección a usted de manera que el soporte de corredera quede perfectamente insertado en la base giratoria.

Para mantener la SEGURIDAD y FIABILIDAD del producto, las reparaciones, y cualquier otra tarea de mantenimiento o ajuste deberán ser realizadas en Centros de Servicio Autorizados por Makita, empleando siempre repuestos Makita.

## ACCESORIOS OPCIONALES

**⚠ADVERTENCIA:** Estos accesorios o aditamentos Makita están recomendados para utilizarse con su herramienta Makita que se especifica en este manual. El uso de cualquier otro accesorio o aditamento puede ocasionar lesiones personales graves.

**⚠ADVERTENCIA:** Use los accesorios o aditamentos Makita solamente para su propósito designado. El uso inapropiado de un accesorio o aditamento puede causar lesiones personales graves.

Si necesita cualquier ayuda para más detalles en relación con estos accesorios, pregunte a su centro de servicio Makita local.

- Hojas de sierra con puntas de carburo (Consulte nuestro sitio web o póngase en contacto con su distribuidor Makita para ver cuáles son los discos de la sierra correctos que deben usarse para el material que va a cortar.)
- Montaje de prensa (Prensa horizontal)
- Prensa vertical
- Conjunto de soportes
- Montaje de sostén
- Montaje de varilla de soporte
- Placa de presión
- Bolsa recolectora de polvo
- Regla triangular
- Llave hexagonal
- Batería y cargador originales de Makita

### NOTA:

- Algunos de los artículos en la lista puede que vengan junto con el paquete de la herramienta como accesorios incluidos. Puede que estos accesorios varíen de país a país.

## GARANTÍA LIMITADA DE MAKITA

### Ésta Garantía no aplica para México

Consulte la hoja de la garantía anexa para ver los términos más vigentes de la garantía aplicable a este producto. En caso de no disponer de esta hoja de garantía anexa, consulte los detalles sobre la garantía descritos en el sitio web de su país respectivo indicado a continuación.

Estados Unidos de América: [www.makitatools.com](http://www.makitatools.com)  
Canadá: [www.makita.ca](http://www.makita.ca)  
Otros países: [www.makita.com](http://www.makita.com)



< USA only >

# WARNING

Some dust created by power sanding, sawing, grinding, drilling, and other construction activities contains chemicals known to the State of California to cause cancer, birth defects or other reproductive harm. Some examples of these chemicals are:

- lead from lead-based paints,
- crystalline silica from bricks and cement and other masonry products, and
- arsenic and chromium from chemically-treated lumber.

Your risk from these exposures varies, depending on how often you do this type of work. To reduce your exposure to these chemicals: work in a well ventilated area, and work with approved safety equipment, such as those dust masks that are specially designed to filter out microscopic particles.

< Sólo en los Estados Unidos >

# ADVERTENCIA

Algunos polvos creados por el lijado, aserrado, esmerilado, taladrado y otras actividades de la construcción contienen sustancias químicas reconocidas por el Estado de California como causantes de cáncer, defectos de nacimiento y otros peligros de reproducción. Algunos ejemplos de estos productos químicos son:

- plomo de pinturas a base de plomo,
- sílice cristalino de ladrillos y cemento y otros productos de albañilería, y
- arsénico y cromo de maderas tratadas químicamente.

El riesgo al que se expone varía, dependiendo de la frecuencia con la que realice este tipo de trabajo. Para reducir la exposición a estos productos químicos: trabaje en un área bien ventilada y póngase el equipo de seguridad indicado, tal como las máscaras contra polvo que están especialmente diseñadas para filtrar partículas microscópicas.

**Makita Corporation**

3-11-8, Sumiyoshi-cho,  
Anjo, Aichi 446-8502 Japan

[www.makita.com](http://www.makita.com)

885679-931  
DLS713-1  
EN, FRCA, ESMX  
20181011